

INSTRUKS

for

lensmænd (veitilsynsmænd), rodemestre
og veivogtere i Kristians amt

Vedtatt av amtsveistyret den
12. december 1913



Kristiania
Steen'ske Bogtrykkeri
1913

Indhold:

	Side
A. Instruks for lensmænd (veitilsynsmænd)	3
B. — « rodemestre	9
C. — « veivogtere	18
D. — « Utdrag av veiloven	30
	Pl.
Normaler for veidække	1—3
— « grøfter	4
— « stikrender	5
— « stembekledning og mure	6
— « mastebroer, enkelte	7—8
— « do. dobbelte	9
— « sprængverksbroer	10
— « landkar	11
— « rækverk for veier	12 a, 12 b
— « do. « broer	13 a, 13 b

A.

Instruks for lensmænd (veitilsynsmænd) i veivæsenets tjeneste.

§ 1. Hvor særskilte veitilsynsmænd beskikkes ansættes de med 6 maaneders gjensidig opsigelse av amtsveistyreter efter indstilling av vedkommende herredsstyre.

Ansæt-
telse.
Foresatte.

Veitilsynsmandens foresatte er:

Amtsveivæsenets ingeniører, amtmanden og amtsveistyret.

§ 2. Lensmanden (veitilsynsmanden) har i sit distrikt at paase, at alle vedlikeholdsarbejder utføres i overensstemmelse med veiloven, gjældende instrukser samt de specielle forskrifter som maatte være git. De fører det nærmeste tilsyn med at veivogtere, rodemestre og veistyk-havere opfylder de dem paahvilende pligter, paaser og forklarer for dem veilovens bestemmelser og de gjældende instrukser, likesom de skal gi dem veiledning i enhver henseende hvor nødvendig.

Almende-
lige
pligter.

§ 3. Er en veivogter eller rodemester avgaat ved døden, fraflyttet distriktet, blit utjenstedygtig eller iøvrig blit entlediget fra sin stilling, har lensmanden (veitilsynsmanden) straks at meddele dette til herredsstyret og amtsingeniøren, som træffer midlertidig forføining.

Ledighet i
veivogter-
og rode-
mester-
stillingen.

Hindres en veivogter eller rodemester ved sygdom eller andet lovlig forfald fra i nogen tid at vareta sit hverv, bør lensmanden (veitilsynsmanden), naar han finder saadant

fornødent, konstituere en anden til midlertidig at bestyre ombudet og derom uten ophold underrette amtsingeniøren.

Budget-
forslag.

§ 4. Lensmanden (veitilsynsmanden) har hvert aar inden et nærmere fastsat tidspunkt og som regel paa grundlag av tidligere stedfunden konferanse under befaring sammen med vedkommende ingeniør til amtsingeniøren at indsende detaljert overslag over de utgifter, som for det kommende aar antages at ville utfordres til vedlikeholdet saavel for amt som herredskommune. Dette overslag gjøres saa fuldstændig som mulig med opplysninger, beskrivelser, maal o. s. v.

Regnskap.

§ 5. Det paahviler lensmanden (veitilsynsmanden) at foreta utbetalinger vedkommende amtets vedlikehold og herfor avlægge regnskap ledsaget av behørlige bilag i henhold til meddelt skema og spesielle bestemmelser.

Rapporter.
Indberet-
ninger.

§ 6. Indberetninger eller rapporter fra rodemestrene har lensmanden (veitilsynsmanden) at indsende til nærmeste overordnede veiingeniør, forsaavidt der ved arbeidet er noget at bemerke. Veivogternes dagbøker indsender han ved utgangen av hvert kvartal til amtsingeniøren (avdelingsing.). Efter foretagne befaringer og ellers naar overtrædelser av veiloven har fundet sted sender lensmanden (veitilsynsmanden) indberetning til amtsingeniøren ledsaget av fornødne opplysninger m. v.

Inden hvert aars 15de decembar indsender han til amtsingeniøren paa fastsat skema opgave over vedlikeholdsutgifterne for aaret saavel for hoved- som byggleveier, samt opgave over i aaret medgaaede arbeidsutgifter og dagsverk i anledning av riksforsikringen.

Lensmanden (veitilsynsmanden) har likeledes at indberette mulige mangler ved broer eller veier med betænkning om, hvorvidt der tiltrænges snarlig utbedring, eller hvad der antagelig bør gjøres.

Journal.
Kopibok.

§ 7. Lensmanden (veitilsynsmanden) skal føre:

- a) Journal over ankomne og avgaaede ekspeditioner.
- b) Kopibok for avgaaede skrivelser.

Protokol.

§ 8. Lensmanden (veitilsynsmanden) skal være forsynt med en for herredskommunens regning anskaffet av amtmanden autorisert protokol, hvori anføres:

- a) Herredsvis fortegnelse over samtlige hoved- og bygdeveier med angivelse av veienes længde, de derpaa værende broer, deres størrelse og uavn. Oplysning om, hvorledes vedlikeholdet foregaar, av amtskommunen eller herredskommunen, ved veivogtere eller naturalarbeide; fortegnelse over de offentlige færgesteder med de for dem gjældende takster, om nogen del av herredets veier er henlagt til vedlikehold av et andet distrikts indvaanere eller omvendt, med hvilket pengebidrag herredet eller nogen del av dette paa grund av fritagelse *in natura* efter veilovens § 52 er pliktig at bidra til herredskassen og endelig om noget veistykke i herredet er overtat til vedlikehold for statskassens regning og isaafald, hvorledes og i tilfælde for hvilken godtgjørelse disse veistykker vedlikeholdes saavel sommer som vinter.
- b) Forklaringer ifølge veilovens §§ 47—54 om, hvorledes saavel hoved- som bygdeveier er klassifisert — inddelt i veivogterdistrikter eller i tilfælde naturalarbeide (efter undtagelsesbestemmelse i veilovens § 45), hvorledes de er fordelt mellem de enkelte bruk, samt om broer, veimure, rækverk, stabber og stikrender vedlikeholdes for amtskommunens eller herredskommunens regning.
- c) Fortegnelse over sneplogene saavel for hoved- som bygdeveier, utdrag av sneploglisterne og rodemandskapernes fordeling til sneskufing, støphugning og andet vinterarbeide.
- d) Fortegnelse over samtlige veivogtere, deres alder, ansættelsesdato, løn, arbeidspligt og hvilke veistrækninger er dem underlagt. Endvidere fortegnelse over samtlige rodemestre med ansættelsesdatum.
- e) Fortegnelse over samtlige grustak, særskilt for hoved- og bygdeveier med opplysning om, for hvilke veistrækninger eller roder de er utlagt, efter hvilken bestemmelse og mot hvilken godtgjørelse — samt deres areal helst angit ved en skitse.

§ 9. Med offentlige færgesteder har lensmanden (veitilsynsmanden) at føre det nærmeste tilsyn. Færger eller baater maa holdes i forsvarlig stand. Der skal være opsat tavler hvorpaa den bestemte takst tydelig er malet.

Færge-
steder.

- Isveier. § 10. Med de offentlige isveier har lensmanden (veitilsynsmanden) at føre det nærmeste tilsyn i henhold til gjældende instruks for opsynsmændene ved isveiene i Kristians amt av 6te april 1903.
- Fremkjøring av veidæksmateriel. § 11. Lensmanden (veitilsynsmanden) har efter konferanse med amtsingeniøren gjennom veivogterne og rodemestrene at gi ordre om tiden etc. for fremkjøring av veidæksmateriel, kfr. instruks for veivogterne § 20 og rodemestre § 16.
- Grustak. § 12. Lensmanden (veitilsynsmanden) har at undersøke de foreslaaede grustaks brukbarhet samt være behjælpelig med erhvervelse av samme, det være ved overenskomst eller ekspropriation. Han har særlig at paase, at grustakene behandles ordentlig, kfr. veivogterinstruksens § 20 a og rodemesterinstruksens § 16 b, likesaa paaser han, at grustutvindingen foregaar paa farefri maate, at der ikke graves under, at overhængende tæle, sten, jord etc. nedslaes.
- Puksten. § 13. Naar midler haves til anskaffelse av puk, har lensmanden (veitilsynsmanden) at sørge for at faa samme slaat og opmaalt efter en approbert godtgjørelse, likesom at paase at pukken er av den fastsatte størrelse og at kun tjenlige stenarter benyttes. Hvad pukningen forøvrig angaar henvises til instruks for rodemestre § 17 og instruks for veivogtere § 23.
- Vaar-, sommer- og høstarbeide. § 14. I henhold til veilovens § 59 tilsier lensmanden (veitilsynsmanden) skriftlig og i betimelig tid gjennom rodemestrene de veiarbeidspligtige at paabegynde det almindelige vaar-, sommer- og høstarbeide til de av amtsveistyret fastsatte tidspunkter.
- Forslag til plan for det *almindelige sommerarbeide* indsender han i betimelig tid til amtsingeniøren.
- Lensmanden (veitilsynsmanden) har at paase, at enhver fremmøter til den eller de dage, hvortil han er tilsagt. Under befaringen gir han rodemestrene og veistykthaverne ordre om, hvad der skal gjøres. Naar arbeidet skal være færdig foretar han ny befaring sammen med rodemestrene for at forvise sig om hvorvidt arbeidet er utført efter givne ordrer.
- Overtrædelser. Har nogen veistykthaver utvist forsømlighet i de ham paahvilende pligter har lensmanden (veitilsynsmanden)

efter konferanse med rodemestren straks skriftlig at paa-
lægge vedkommende at faa manglerne avhjulpet inden en
bestemt frist, høist 8 dage. Derhos gjøres opmerksom paa,
at disse vil bli avhjulpet paa vedkommendes bekostning,
om fristen oversittes.

Rodemestren paalægges umiddelbart efter fristens
utløp at undersøke, om det er efterkommet og i motsat
fald avgi indberetning.

Faar lensmanden (veitilsynsmanden) senere rede paa,
at manglerne allikevel ikke er avhjulpet, har han at sørge
for samme ved leiede folk og i saa tilfælde at indstille
saaavel veistykthaver som rodemester til passende mulkt.

Lensmanden (veitilsynsmanden) har ogsaa at indstille
til de i veilovens § 72 første passus og §§ 73 og 74 om-
handlede bøter.

§ 15. Hvad vinterarbeidet angaar fører lensmanden (veitilsynsmanden) skarpt indseende med, at veivogtere, rode-
mestre, veistykthavere, entreprenører og opsynsmændene for isveiene utfører de dem paahvilende pligter forsvarlig. Vinter-
arbeide.

§ 16. Forsaavidt omstændighetene i noget tilfælde maatte fordre, at der handles uten ophold, har lensmanden (veitilsynsmanden) efter bedste skjøn at iverksætte det fornødne. Indberetning herom indsendes straks til amts-
ingeniøren. Ekstra-
arbeider.

§ 17. Lensmanden (veitilsynsmanden) har at foreta følgende befaringer: Reiser,
befaringer.

- a) Under det almindelige vaar-, sommer- og høstarbeide for at foreta den i § 14 nævnte instruksjon og kontrol.
- b) Naar paa grund av ekstraordinære omstændigheter nlemper for færdselen er at befrygte, og han antar at kunne foreta noget for at faa samme forebygget eller utbedret.
- c) I anledning av erhvervelse av grustak, puksten og bortlicitation av vedlikeholdsarbeider, naar dette ikke kan forenes med de under a og b nævnte reiser.
- d) Naar spesiell ordre til reise meddeles ham.

Lensmanden (veitilsynsmanden) bør i en og samme reise i veivæsenets tjeneste søke at forene saa mange av ovennævnte som mulig.

Paa sine reiser i andre offentlige anliggender bør lensmanden stadig ha opmerksomheten henvendt paa sit distrikts offentlige veier, broer og færgesteder for at kunne foranstalte, hvad omstændighederne maatte kræve. Specielt gjælder dette under tæleløsningen samt ved frostens indtrædelse.

§ 18. Regninger over skyss- og kostgodtgjørelse indsendes kvartalsvis snarest mulig efter hvert kvartals utløp til politimesteren.

For hver reise anføres hensigten med samme og hvad derunder blev foretat.

B.

Instruks for rodemestre.

Almindelige bestemmelser.

§ 1. Paa veier, hvor veivedlikeholdet utføres ved Ansættelse og overordnede. naturalarbeide, ansættes for en tid av 3 aar ad gangen en rodemester.

Hans foresatte er:

Lensmanden (veitilsynsmanden),
amtsveivæsenets ingeniører,
amtmanden og
amtsveistyret.

§ 2. Naar en rodemester ønsker sig entlediget, eller Avgang. naar han ved sykdom, bortreise eller andet forfald i nogen tid hindres fra at besøge ombudets forretninger, har han derom at henvende sig til lensmanden (veitilsynsmanden).

§ 3. Enhver rodemester skal være i besiddelse av:

- a) Et eksemplar av nærværende instruks.
- b) Bekræftet avskrift av rodeinndelingsforretningen, hvad hans rode angaar.
- c) Fortegnelse over, hvorledes roden er delt mellom eiendommene, disses navn, matrikelnummer, skyld og tillagt veilængde, ordnet saaledes som veistykkerne følger efter hinanden. Denne fortegnelse skal rodemestrene ha med sig ved *alle* befaringer.
- d) Fortegnelse over, med hvilken styrke det paaligger hver eiendom at svare veiarbeide, som skal utføres av den hele rode.
- e) Fortegnelse over, hvorledes sneplogkjørslen er fordelt.

Disse bøker Bøker. Fortegnelser. og fortegnelser, samt skriftlige ordrer og optegnelser, der er av interesse for ombudet, skal den fratrædende rodemester avlevere til sin eftermand.

Den fratrædende er ansvarlig for, at alt er i ordentlig stand; mulige mangler anmelder den nye rodemester til lensmanden (veitilsynsmanden).

Almindelige pligter.

§ 4. Det paaligger rodemestrene at føre det nærmeste tilsyn med, at de veiarbeidspligtige utfører det dem paahvilende arbeide tilfredsstillende og med, at de under deres roder henlagte veistykker med tilhørende broer, stikrender, veimure, rækverk m. v. til enhver tid er i forsvarlig orden.

I den henseende har rodemestrene omhyggelig at iagttta veilovens forskrifter, de bestemmelser som indeholdes i denne instruks, saavel som de særskilte ordrer, som maatte bli git av deres foresatte, likesom de med iver har at gaa sine foresatte tilhaande ved utførelsen av de i veivæsenets anliggender forefaldende forretninger.

Befaringer.
(Inspektion.)

§ 5. For at kunne opfylde de ham paahvilende pligter maa rodemestren stadig søke at ha rede paa alt, der vedkommer hans rodes veistykker. Han bør derfor ofte befare roden for at anstille eftersyn.

I særdeleshet er rodemestren forpligtet hertil:

- a) Under snesmeltningen og tæleløsningen om vaaren samt efter heftig og langvarig regn, vandflom, storm og snedrev, hvorved det kan befrygtes, at veien er i ustand.
- b) Saasnart sne er falden saa høi, at sneplogen skal kjøres, nemlig første gang, naar der er faldt 30 cm. og senere efter hvert snefald av 15 cm. dybde.
- c) Naar fremkjørsel av veidæksmateriel foregaar samt under det almindelige vaar-, sommer- og høstarbeide og forøvrig, naar veiarbeide foregaar efter tilsigelse.

Særskilte fremmøter.

§ 6. Rodemestrene skal desuten møte efter tilsigelse saavel paa veien som ved de roden tilhørende grustak og andetsteds inden roden, naar og saa ofte de av sine foresatte tilsiges, for at meddele oplysninger, delta i befaringer og være behjælpelig med grusundersøkelser m. v.

Spesielle undersøkelser.

§ 7. Rodemestren har jevnlig at undersøke broerne og naar mangler ved disse opdages eller veiene ved naturbegivenheter saasom sten-, jord- eller sneskred, oversvømmelser eller lignende i væsentlig grad er beskadiget eller gjort ufarbare skal han straks gjøre indberetning til lensmanden (veitilsynsmanden).

Hvis tilfældet ikke taaler utsættelse, skal han efter bedste skjon træffe nødvendig forføining, og uopholdelig avgi indberetning.

§ 8. Rodemestren skal paase, at de merkestolper, som skal findes mellem de enkelte veistykker, opsættes og vedlikeholdes forsvarlig av vedkommende veistykthaver. Likesaa paaser han, at rodestolperne opsættes og er i orden.

Merke-
stolper.

§ 9. Hvor det er tillatt at benytte grind har rodemestren at paase, at den holdes i god stand og i overensstemmelse med, hvad amtsveistyret angaaende grinder har bestemt. Om mulige mangler gjøres indberetning til lensmanden (veitilsynsmanden).

Grinder.

§ 10. Er et færgested beliggende umiddelbart til en rodemesters vei, har han at paase, at alt er overensstemmende med og utføres efter den av amtsveistyret for samme utfærdigede instruks. Mulige mangler anmelder han snarest til lensmanden (veitilsynsmanden).

Færge-
steder.

§ 11. Rodemestrene skal ved utgangen av hver maaned avgi indberetning til lensmanden (veitilsynsmanden) paa dertil utlevert skema om veiens tilstand med opgivende av, hvilke tider eftersyn er foretat, hvilke foranstaltninger de har truffet til veiens vedlikehold m. v., samt hvorvidt de veiarbeidspligtige har gjort sin pligt. De av rodemandskaperne i maaneden præsterte dagsverk — saavel mandsom hestedagsverk — anføres paa indberetningen.

Rapporter,
indberet-
ninger.

Likeledes skal de, saa ofte de opdager overtrædelser av veilovens §§ 32, 34, 35, 36, 40, 68, 69, 70, 72 og 73 straks anmelde saadant for lensmanden (veitilsynsmanden) med opgivende av de bevis, som haves mot den skyldige. Forøvrig har rodemestrene i alt vedkommende deres stilling at henvende sig til sin nærmeste foresatte lensmanden (veitilsynsmanden).

§ 12. Naar rodemestrene fra lensmanden (veitilsynsmanden) mottar tilsigelse om veiarbeide har han ved skriftlig ordre, der som budstikke sendes fra gaard til gaard og av den sidste sendes tilbake til rodemestren, at tilsi veistykthaverne at avgi møte paa deres veistykker til den tid arbeidet skal paabegyndes.

Ordre,
arbeide og
melding.

§ 13. Utenfor det almindelige sommerarbeide har rodemestrene uten at oppbeie ordre fra sine foresatte at paalægge

Ekstra-
ordinært
arbeide.

veistykhaveerne at rette saadanne mangler ved veiene, der kunne utsætte færdsele for ulemper eller de reisende for fare f. eks. at utjevne dype hjulspor, fjerne løse stene, bortlede vand ved aapning av tilstoppede stikrender og avløpsrender.

Sommervedlikehold.

Vandavløp
om vaaren.

§ 14. Ved snesmeltningens begyndelse gir rodemestren ordre om at bortta de i § 20 nævnte barkviste m. v. ved stikrender og broer. Hvor fornødent sikres vandet frit løp ved ishugning. Samtidig strøes over veigrøfterne med sand eller jord, saa at sneen i disse kan komme til at smelte tidligere end den omliggende og grøfterne derved være færdige til at opta vaarvandet.

Kjørebane-
rensning.

§ 15. Uten at oppebi ordre fra sine foresatte har rodemestren at beordre veistykhaveerne til søleskrapning med fjernelse av det avskrapte materiel saasnt veirligget egner sig herfor vaar og høst.

§ 16. *Hvor grus* anvendes som veidæksmateriel maa den største omhu utvises med hensyn til sammes godhet. hvorfor den, hvis nødvendig, inden benyttelsen bør kastes paa haug eller sorteres, hvorved utskilles de større stene, som kun er tjenlig til hjulsporenes og fordypningers utfyllning, og det utjenlige fine materiel.

Grusut-
vinding

Grustak
og deres
behandling.

a) Grusen utvindes, fremkjøres og breides av veistykhaveerne.

b) Den maa tages i de anviste grustak, som ikke maa utgraves mot veien i mindre avstand fra veiens yderkant end 4 m. Saavidt mulig tages grusen i dybden. Til hvert grustak bør stedse haves fri adkomst. Utenfor den anviste — og i fornødent fald oparbeidede vei — maa ikke søkes adkomst til grustaket med mindre dette kan ske uten skade for grundeieren eller andre.

Naar grustak er anvist har rodemestren at avmerke samme efter dets bestemte grænser. Matjord, utjenlig materiel, større stene, trærøtter og lignende samles paa et avsides sted i grustaket eller paa særskilt anvist oplagsplads utenfor dette. Avtagning av matjord, rensning for trær, rødder, lygn etc. paahviler roden.

Rodemestren paaser, at grustakene hvert aar *før og efter* avbenyttelsen oprenskes og bringes i fuld orden. Den hertil fornødne arbeidskraft tilsier han blandt rodens mandskaper i tur og omgang som andet fællesarbeide i roden.

- c) Bredningen av grusen foregaar efter tæleløsningen om vaaren eller om høsten. Grusning maa aldrig foregaa, naar veien er aldeles tør, heller ikke under sterkt regnveir, eller naar veibanen er aldeles bløt, men helst under tørring efter regnveir.

Tiden for
paaføring,
tælegrep.

Skulde tælegrep være opstaat har rodemestren uopholdelig at træffe forføining til deres utbedring ved ifylldning: først av større sten, derpaa mindre (helst en del puk) og endelig grus; bar kan ogsaa benyttes istedetfor sten.

- d) Før grusen paaføres maa det utslitte materiel omhyggelig fjernes og hjulspor gjenfyldes med smaasten.

Rensuing
av vei-
banen.

- e) Den nødvendige grus paaføres aldrig veiene med én gang, men bredes i tynde lag — ikke over 3 cm. ad gangen — og sørges herunder for, at veibanen bibeholder en passende runding. Derefter *rakes veien godt med jernriven* og den derved avrakede sten oplægges paa materialpladsen eller andre dertil bekvemme steder — aldrig paa veikanterne, uten hvor disse maatte være for lave — for senere at benyttes til gjenfyldning av hjulspor og huller.

Bredning
av grus.

- f) Hvor grus fremkjøres paa vinterføre har rodemestren at paase, at den fremkjørte grus er av god beskaffenhet og oplægges saaledes, at færdselen ikke generes og vandavløp hindres.

Grus-
kjøring om
vinteren.

Til fremkjørselen skal benyttes tette kasser, saa grusen ikke spildes paa veien.

Naar nogen arbeidspliktig trods givne ordrer forsømmer at fremkjøre det bestemte kvantum har rodemestren at anmelde den forsømmelige.

§ 17. *Hvor puksten anvendes* som veidæksmateriel benyttes det saakaldte flekkesystem eller lag- og valse-systemet og iagttages følgende:

Pukstens-
voidække.

I. *Flekkesystemet*, som bestaar i en flekkevis utbredning, er det almindelige.

- a) Der maa ikke paalægges noget materiel forinden veien omhyggelig er rensset for søle.
- b) Paalægningen maa i regelen kun ske i fugtig veir. Den bedste aarstid hertil er høsten, men bredningen maa være færdig i saa betimelig tid, at pukken har sat sig godt før frost og sne indtræffer. Om vaaren under tæleløsningen kan ogsaa bredningen foregaa.
- c) Kan det ikke undgaaes at utfylde svære fordypninger i tørt veir maa kanterne av fordypningerne ophakkes. det nye materiel omhyggelig paalægges og bedækkes med litt bindemateriel og helst fugtes, saa det nye materiel kan sætte sig.
- Mængde, størrelse. d) Der maa ikke anvendes mer puksten end for utbedringen absolut paakrævet. Stenenes størrelse maa ikke være over 3 à 4 cm., naar ikke anderledes bestemmes.
- Flekkens størrelse og hjulspor. e) Paalægningen foretages successivt, stykkevis, saaledes, at ikke større flater end av 2 à 3 meters længde og 1 à 2 meters bredde bedækkes paa én gang, idet de mest avslitte steder tages først. Længre hjulspor maa ikke utfyldes i hele sin længde paa én gang, men kun litt efter litt i kortere og noget bredere stykker, idet hjulsporenes kanter ophakkes.
- Veidækkets form. f) Flekken lægges med spaden fast sammen. Det haves stadig for øie, at veidækket faar den runding, det skal ha. Faldet mot siderne bør være 5 cm. paa 1 meter.
- Pukbredning. g) Efter bredningen maa pukken omhyggelig passes indtil den har sat sig, utdrevne sten bringes tilbake paa sin plads, løse sten sammenrakes og fjernes fra veibanen og bringes tilbake paa materialpladsen. Det iagttages *altid* for at faa pukken til snart at binde sig, at der ovenpaa samme bringes litt bindemateriel, helst grus, men i mangel herav kan ogsaa *litt* utslitt veidæksmateriel anvendes.

II. *Lag- eller valesystemet* bestaar deri, at slittagen erstattes ved paafylldning av puksten i et 7—10 cm. tykt

lag over veiens hele bredde, idet dog en strimmel av ca. 1 m. langs veikanterne ikke blir forsynt med nyt puklag.

Angaaende veibanens rensning, tiden for paalægning henvises til, hvad under flekkesystemet er anført.

Lag- og valesystemet anvendes kun ifølge amtsingeniørens paalæg.

§ 18. Ved fyldning av fordypninger i veibanen likesom til veidække maa aldrig benyttes grøftefyld eller andet utjenlig materiel, kun smaasten, puk og grus. Utjenlig veidæksmateriel.

§ 19. Alle vandavløp og grøfter holdes altid rene. Grøfterne oprenses saaledes, at de beholder sit oprindelige profil med skraaninger, almindelig 1 : 1½. Skraaningerne søkes græsgrodne, derimot aldrig grøftebunden. Grøfter og kanter.

Grøften maa ha fald saa stillestaaende vand undgaaes. Hvor der er rindende vand og sterkt fald sikres grøften mot utgravning ved stensætning eller torvbekledning av bunden og siderne. Græs, som gror paa veikanten og hindrer vandavløp fra veibanen, avhakkes.

Ved opstikning av kanter benyttes snor.

§ 20. Ved stikrender og smaabroer paases, at veistyk- haverne holder løpet rent og aapent. Især maa efterses, at vandet ikke kommer ind bak muren. Er der anbragt stikrendekum, maa denne til enhver tid holdes ren. Stikrender, overkjørsler, baring mot frost.

Overalt, hvor ind- og overkjørsler finder sted fra offentlig vei, har rodemestren at tilholde vedkommende eier, naar veivæsenet ikke har bekostet overkjørslen, at besørge anbragt og vedlikeholdt broer over veigrøfterne saaledes, at disse ikke beskadiges. Hvor veivæsenet har bekostet overkjørsler vedlikeholder veistykhaber dem.

Dersom vandet i stikrender og under mindre broer om høsten begynner at bundfryse og svulle tildækkes disses øvre og nedre aapning av veistykhaber med friske barkvister eller bjerkeris hvorover dækkes med torv, sne eller lignende. Hvis svull allikevel opstaar, har veistykhaberen ved ishugning at sørge for frit avløp.

§ 21. Busker og trær, der vokser paa veiens omraade skal som regel borthugges, forsaavidt de ikke er nødvendige for at binde skraaningerne. Ugræs skal slaas eller fjernes fra veiens omraade forinden det har sat frø. Busker, trær og ugræs.

Vintervedlikehold.

Snepløger. § 22. Rodemestren har at paase, at sneplogene inden hans rode altid er i fuld orden og oplagt paa forsvarlig maate. Findes mangler skal dette snaest indberettes til lensmanden.

Tilsigelse
sneplog-
kjørsel. § 23. Rodemestren har at sørge for, at der for hver sneplog i roden indrettes en bok. Foran i denne bok anføres samtlige veistykhaveere i den rækkefølge, de efter inddeling i lag skal kjøre sneplogen og det antal heste, hvormed enhver gaard skal svare saadan kjørsel. Disse bøker — eller lister — overleverer rodemestren, naar sneplogen første gang skal kjøres, til den første i det lag, som efter omgangen staar for tur til at begynde sneplogkjørselen, med paalæg om at besørge plogen kjørt, naar der er faldt saa meget sne, at den skal kjøres (se § 3 b).

Saasnaert kjørselen er utført noteres dag og dato i boken, hvorefter denne sendes til formanden i næste sneploglag, som har at besørge sneplogen kjørt saasnaert der er faldt 15 cm. ny sne eller snedrev maatte gjøre kjørselen paakrævet. Derefter sendes boken til næste mand o. s. v. i stadig omgang. Naar vinteren er tilende leveres boken tilbage til rodemestren.

Sneplog-
kjørsel. § 24. Rodemestren paaser, at plogen kjøres i rette tid og paa ordentlig maate saaledes, at plogen ikke slænger hit og dit, ikke kjøres for høit eller dypt. Enhver strækning skal i regelen kjøres 2 gauge. Naar sneen er sammenføket i større masser maa sneskufning finde sted forinden plogen kjøres.

Langs rækverk og over broer skal sneen bortskuffes naar bygverkerne ellers vilde ødelægges. Paa broerne skal snetykkelsen aldrig overstige 20 cm.

Naar sneplogkjørselen er utført skal sneplogen opsættes efter rodemestrens anvisning.

Specielle
vinter-
veier. § 25. Hvor det blir tillatt at lægge vintervei utenfor hoved- og bygdeveien har rodemestren og veistykhaveerne de samme pligter med hensyn til vedlikeholdet av den midlertidige vintervei som for den rodelagte vei.

Naar vinterveien om vaaren blir utjenlig avspærres

denne og sommerveien sættes straks i farbar stand ved sneskufning, hvorunder vandet maa gives avløp til grøfter og stikrender.

§ 26. Rodemestren tilsier rodemandskaperne efter tur til støp- og issvullhugning samt sneskufning, hvor paakrævet. Støp- og
issvull-
hugst.

Ved issvullhugning iagttages altid at hugge saaledes, at veibanen holder mot grøften, saa kjørende ikke let kan slingre ut mot ytre kant. Den løshugne is fjernes straks eller oplægges paa ytre kant. Hvis fornødent dannes forbygning av bar, tømmer og kvist. Ren-
gjøring.

§ 27. Den rodemester, som viser sig efterladen med oppfyldelsen av sine pligter eller ser gjennom fingre med veistykhaveernes forsømmelser, er undergit strafansvar efter veilovens § 74. Straf-
ansvar.

§ 28. Hvor rodemestren finder bestemmelserne i veiloven eller denne instruks tvilsomme, eller hvor han ikke finder bestemmelser for et forefaldende tilfælde har han, forinden han foretar noget, at henvende sig til lensmanden (veitilsynsmanden), hos hvem han ogsaa forøvrig i alle veivæsenets anliggender har at søke bistand og raad. Tvilsomme
tilfælder.

C.

Instruks for veivogtere.

Almindelige bestemmelser.

- Ansættelse. Over-
ordnede. § 1. Veivogteren ansættes med 3 maaneders gjensidig opsigelse av amtsveistyre efter indstilling av vedkommende herredsstyre og amtsingeniøren.
- Hans foresatte er:
Lensmanden (veitilsynsmanden),
amtsveivæsenets ingeniører,
amtmanden og
amtsveistyret.
- Bosted,
merke. § 2. Veivogteren er pliktig til under al tjenestegjøring at benytte reglementert kjendetegn.
- Lønning. § 3. Hans maanedlige tilgodehavende utbetales av lensmanden (veitilsynsmanden), eller efter dennes attestation, efterskudsviis den sidste dag i maaned.
- Ret til græs
paa skraa-
ninger.
Ret til
pukning. § 4. Det inden hans distrikt paa veienes grund voksende græs er det veivogteren tillatt at benytte.
- § 5. Inden sit distrikt er veivogteren fortrinsberettiget til at overta pukning mot særskilt betaling i den utstrækning, som hans øvrige gjøremaal tillater. Pukmaalingen besørges da utført av lensmanden (veitilsynsmanden).
- Sykdom. § 6. Blir veivogteren syk, saa han maa holde sig inde, underrettes straks lensmanden (veitilsynsmanden) herom; blir han utjensdygtig mer end 2 dage, skal han om fornødent stille en anden av lensmanden godkjendt mand i sit sted.
- Permission. § 7. Permission kan tilstaaes av amtsingeniøren. og veivogteren maa da om fornødiges stille stedfortræder.

§ 8. Veivogteren er ansvarlig for, at veiene inden hans distrikt til enhver tid er i god og forsvarlig stand. Ansvar.

§ 9. Veivogteren fører fullstendig fortegnelse over de til vedlikeholdelsen anvendte saavel akkord- som daglønsværk. Han opgjør lønningslisterne hver 14de dag, attesterer dem og indsender dem til lensmanden (veitilsynsmanden). Lønningslister.

§ 10. Veivogteren skal for hver dag i en særskilt dagbok dertil indrettet bok anføre, hvor han har arbeidet, og hvilket arbeide han har utført. Disse bøker indsendes ved hvert kvartals utgang gjennom lensmanden til amtsingeniøren. Dagbok.

§ 11. Forsømmelser av veivogteren i hans tjeneste medfører efter omstændighetene irettesættelse eller avskedigelse. Forsømmelser.

§ 12. Veivogteren skal overalt, hvor han paatræffer uorden eller misbruk paa en rolig og høflig, men bestemt maate paatale disse og søke lempeligen at faa rettet, hvad der er galt; han maa herunder ikke indlate sig i ordstrid eller kjævl med vedkommende, men skal, om hans advarsel ikke agtes, suarest melde det passerte til lensmanden (veitilsynsmanden). Paatale, misbruk.

§ 13. Hvor vei fører gjennom skog, har veivogteren at anmode de tilstøtende grundeiere om at bortta de langs veien staaende større trær. I ethvert fald har han at besørge borttat de trær, som staa paa veiens omraade og er til skade for veien, likesaa de kvister, som henger utover veibanen. Angaaende fjernelsen av prydtrær indhentes amtsingeniørens nærmere bestemmelse. Trær ved veien.

§ 14. Veivogteren har paa det nøiagtigste at paase, at der ikke benyttes forbudne kjøreredskaper eller kjøres paa en for veien eller veifarende skadelig maate, samt at forbudene i veilovens kapitel VIII ikke overtrædes og i overtrædelsestilfælde straks derom at avgi melding til lensmanden (veitilsynsmanden). Overtrædelser.

§ 15. Hvor veivogteren finder bestemmelserne i veiloven eller denne instruks tvilsomme, eller naar han ikke finder bestemmelse avgiven for et forefaldende tilfælde behandling, har han, forinden han foretar noget, at indberette forholdene til lensmanden, hos hvem han ogsaa for- Tvilsomme tilfælder.

øvrig i alle veivæsenets anliggender har at søke bistand og raad.

Redskap. § 16. Veivogteren skal for egen regning anskaffe og være forsynt med følgende redskaper: En haandvogn med kasse, en dobbelthakke, en spade, et spot, en stenslægge, en pukslægge, en jernskrape, en jernrive, en øks, en sope-lime samt en 30 m. lang snor og en veidæksmal, hvilken sidste bekostes av veivæsenet.

Arbeidstid. § 17. I tiden fra 1ste april til 1ste oktober skal veivogteren være i arbeide paa veien fra kl. 6¹/₂ morgen til kl. 7 aften med ¹/₂ times frokost og 2 timers middagshvil. Den øvrige tid av aaret fastsættes ingen bestemt arbeidstid, dog har han altid at være tilstede, naar forholdene kræver det, saasom ved sterke regnskyl etc. for straks at rette opstaaede mangler. For dette øiemed bør han anmode de nærmest veien boende om at budsende ham, naar hans nærværelse er nødvendig.

Større arbeider. § 18. Forefaller større arbeider, end veivogteren kan magte, har han om disses utførelse at indgi forslag til lensmanden (veitilsynsmanden). Maa arbeidet uopholdelig utføres, og lensmanden (veitilsynsmanden) ikke hurtig kan være tilstede, leier veivogteren selv de fornødne folk til arbeidets igangsættelse, men har, snarest ske kan, at avgi indberetning til lensmanden (veitilsynsmanden).

Grundundersøkelse, pukmaaling. § 19. Veivogteren skal inden sit distrikt være lensmanden (veitilsynsmanden) behjælpelig med undersøkelse efter grustak, likesom han uten godtgjørelse, om det forlanges, pligter at opmaale av andre slaat puk.

Fremkjøring av veidæksmateriel. § 20. Inden sit distrikt sørger veivogteren for, at det nødvendige veidæksmateriel til ret tid er fremkjørt og oplagt paa materialpladsene eller i smale linjer langs veien. Hvor materialpladse ikke findes, bør saadanne efterhaanden søkes oparbeidet ved materiellaffald og slam fra veibanen, materielgruber eller paa anden maate. Hvorvidt veidæksmateriellet blir at fremskaffe paa sommer- eller vinterføre, har veivogteren at konferere med sine overordnede om. Er unødig ødelæggelse av veibanen at befrygte ved fremkjøringen av veidæksmateriel om sommeren, bør det ske paa vinterføre og være avsluttet inden utgangen av marsmaaned. Det iagttages, at der under kjørselen og avlæs-

ningen ikke spildes paa veibanen. Sker dette, maa den straks renses derfor.

Fremkjøringen av veidæksmateriellet utføres:

1. *Hvor naturalarbeidet er ophævet* enten paa akkord eller dagløn efter priser bestemt av amtsingeniøren.
2. *Hvor naturalarbeidet ikke er ophævet* forfattes av lensmanden (veitilsynsmanden) med amtsingeniørens approbation en liste over de til roden hørende bruk, indeholdende angivelse av det forhold, hvori hvert bruk skal levere heste- og mandsdagsverk samt den orden, hvori — naar hele roden ikke deltar i kjørselen — denne skal foregaa.

Veivogteren tilsier kjørere, og har han at føre den nødvendige fortegnelse over kjørere og antal læss. Læssets størrelse maa ikke være under ¹/₄ m.³ paa hjulredskap og ¹/₂ m.³ paa vinterføre, naar ikke anderledes bestemmes. Kommer en slæde eller vogn ikke tilstrækkelig fylt blir den kun at regne for halvt læss.

Sommervedlikehold.

§ 21. Ved snesmeltingens begyndelse borttar han de vandløp i § 27 nævnte grene fra stikrender og broer. Hvor for-^{om vaaren.}ønt sikres vandet frit løp ved ishugning. Samtidig strøes over veigrøftene med sand eller jord, saaat sneen i disse kan komme til at smelte tidligere end den omkringliggende, og grøftene derved være færdige til at opta vaarvandet.

§ 22. Kjørebanen skal til enhver tid holdes saa ren som mulig, hvorfor al paa veien faldende gjødsel snarest bortskaffes. Kjørebanens rensning.

Særlig maa veivogteren være paapasselig om vaaren med at benytte den del av dagen, da snesmeltingen foregaar, til at feie bort al urenlighet, mens denne endnu hviler paa sne og is.

Ogsaa det utslitte veidæksmateriel, der viser sig som søle i fugtig og støv i tørt veir, skal fjernes, saa veien i regnveir holder sig muligst tør og i tørt veir muligst fri for støv. Til dette øiemed benytter veivogteren sig av sin skrape og lime.

Pukstens
veidække. § 23. Ved anvendelse av puksten som veidæksmateriel benyttes det saakaldte flekkesystem eller lag og valse-system og iagttages følgende:

I. *Flekkesystemet*, der bestaar i en flekkevis utbedring, er det almindelige.

- Rensning. a) Der maa ikke paalægges noget materiel, forinden veien omhyggelig er rensset for sole.
- Tid for
paalæg-
ning. b) Paalægningen maa i regelen kun ske i fugtig veir. Den bedste aarstid hertil er høsten, men bredningen maa være færdig i saa betimelig tid, at pukken har sat sig godt for frost og sne indtræffer. Om vaaren under tæleløsningen kan ogsaa bredning foregaa. Om tælegrop, se § 24 b.
- Tørt veir. c) Kan det ikke undgaaes at utfylde svære fordypninger i tørt veir, saa maa kanterne av fordypningerne oplakkes, det nye materiel omhyggelig paalægges og bedækkes med litt bindemateriel og helst fugtes, saa det nye materiel kan sætte sig.
- Mængde,
størrelse. d) Der maa ikke anvendes mer puksten end for utbedringen absolut paakrævet (saaledes mindst mulig). Stenens størrelse maa ikke være over 3 à 4 cm., naar ikke anderledes bestemmes.
- Flekkenes
størrelse
(omfang). e) Paalægningen foretages suksessivt stykkevis saaledes, at ikke større flater end av 2—3 meters længde og 1 à 2 meters bredde bedækkes paa en gang, idet de mest avslitte steder tages først. Længere hjulspor maa ikke utfyldes i hele sin længde paa én gang, men kun litt efter litt i kortere og noget bredere stykker, idet hjulsporets kanter borthakkes.
- Veidæk-
kets form. f) Pukken lægges med spaden fast sammen. Det haves stadig for øie, at veidækket faar den runding, som veidæksmalen angir. Størrelsen av faldet bør være 5 cm. paa 1 meter.
- Løse stene,
binde-
materiel. g) Efter bredningen maa pukken, indtil den har sat sig, omhyggelig passes, utdrevne stene bringes tilbake paa sin plads, løse stene sammenrakes og fjernes fra veibanen og bringes tilbake paa materialpladsen. Det iagttages *altid* for at faa pukken til snart at binde sig, at der ovenpaa samme bringes litt bindemateriel,

helst grus, men i mangel herav kan ogsaa *litt* utslitt veidæksmateriel anvendes.

- h) Hvor der haves valse, skal denne benyttes for at paa- Valsning.
skynde sætningen. Herved iagttages, at valsen, der brukes med størstmulig belastning, kjøres i jevn skridtgang og helst ikke bør stanse fra ende til anden av den strækning, der skal valeses.

Veivogteren gaar foran valsen og samler muligens spredte sten samt beordrer, naar den skal stanses eller vendes. Vending bør kun ske, hvor der ikke er paaført puksten. Kusken styrer hestene saaledes, at de mindst mulig træder i den utbredte puksten. Valsningen fortsættes saa længe, indtil pukstenen er nogenlunde fæstnet. Antal valseture bestemmes av veivogteren. Valsningen bør av hensyn til færdselen foregaa tidlig om morgenen, sent om kvelden eller om natten.

II. *Lag eller valse-systemet* bestaar deri, at slitagen erstattes ved paafyllding av puksten i et 7—10 cm. tykt lag over veiens hele bredde, idet dog en strimmel av ca. 1 m. langs veikanterne ikke blir forsynt med nyt puklag. Angaaende veibanens rensning, tiden for paalægning, valsning etc henvises til hvad under flekkesystemet er anført.

Lag og valse-system anvendes kun ifølge amtsingeniørens paalæg.

§ 24. Hvor grus anvendes som veidæksmateriel, maa den største omhu utvises med hensyn til sammens godhet, hvorfor den, hvis nødvendig, inden benyttelsen kastes paa haug eller harpes, hvorved utskilles de større stene, som kun er tjenlige til hjulsporenes utfyllning, og det utjenlige fine materiel.

- a) Grusen maa kun tages i de anviste grustak, som ikke Grustak.
maa utgraves mot veien i mindre avstand fra veiens yderkant end 4 m.

Saavidt mulig tages grusen i dybden. Til ethvert grustak bør stedse haves fri adkomst. Utenfor den anviste og i fornødent fald oparbeidede vei maa ikke søkes adkomst til grustaket, medmindre dette kan ske, uten skade for grundeieren eller andre.

Naar grustaket er anvist, har veivogteren at avmerke samme efter dets bestemte grænser.

Matjord, utjenlig materiel, større stene, trærøtter og lignende samles paa et avsides sted i grustaket eller paa særskilt anvist oplagsplads utenfor dette. Avtagning av matjord og rensning for trær, røtter lyng etc. paahviler veivogteren.

Tiden for
paaføring,
tælegrop.

b) Bredningen av grusen foregaar efter tæleløsningen om vaaren eller om høsten. Grusning maa aldrig foregaa, naar veien er aldeles tør, ei heller under sterkt regnveir eller naar veibanen er aldeles bløt, men helst under tørring efter regnveir.

Skulde tælegrop være opstaat, har veivogteren uopholdelig at utbedre samme ved ifylдинг først av større sten, derpaa mindre (helst endel puk) og endelig grus. Bar kan ogsaa benyttes istedetfor sten.

Rensning.

c) Før grusen paaføres, maa det utslidte materiel omhyggelig fjernes og hjulsporene gjenfyldes med smaa sten.

Paafø-
ringen.

d) Den nødvendige grus paaføres aldrig veiene med én gang, men breides i tynde lag — ikke over 3 cm. ad gangen — og søiges herunder for, at veibanen bibeholder en passende runding. Derefter rakes veien godt med jernriven og den derved avrakede sten opplægges paa materialpladsen eller andre dertil bekvemme steder — aldrig paa veikanterne — for senere at benyttes til gjenfylding av hjulspor eller huller.

Hvad veidækkets form angaar henvises til § 23 f.

Utjenlig
veidæks-
materiel.

§ 25. Ved fylding av fordypninger i veibanen likesom til veidække maa *aldrig benyttes* grøftefyld eller andet utjenlig materiel, kun smaasten, puk og grus.

Grøfter.

§ 26. Alle vandavløp og grøfter holdes altid rene. Grøfterne oprenskes saaledes, at de beholder sit oprindelige profil med skraaninger, almindelig 1 : 1½. Skraaningerne søkes græsgrodde, derimot aldrig bunden.

Hvor avgrøftning ovenfor veien findes nødvendig har han at utføre samme.

Grøften maa ha fald, saa stillestaaende vand undgaaes. Hvor der er rindende vand og *sterkt* fald sikres grøften mot utgravning ved stensætning eller torvbeklødning av bunden og siderne.

Græs, der gror paa veikanten og hindrer vandavløpet fra veibanen, avhakkes.

Ved opstikning av kanter benyttes snor.

§ 27. Stikrender med en aapning av 2 m. og der-
under, holdes bestandig i fuld orden. Især maa efterses, at vandet ikke kommer ind bak muren. Stikrender,
lukkede
render.

Er der anbragt stikrendekum, maa denne til enhver tid holdes ren og tilstrækkelig dyp og bred.

Skal en stikrende ommures, sker dette enten paa forsvarelig pukket stenunderlag eller, hvor grunden er meget bløt paa dobbelt flaate. Bak muren anbringes bakfyld av mindre sten. Paa hver ende av stikrenden anbringes en stabbesten.

Overalt, hvor ind- eller overkjørsel finder sted fra offentlig vei, har veivogteren at tilholde vedkommende eier, naar veivæsenet ikke har bekostet overkjørselen, at besørge anbragt og vedlikeholdt broer over veigrøfterne, saaledes at disse ikke beskadiges (jfr. veilovens § 70, 1). Hvor veivæsenet har koster overkjørsler vedlikeholder han disse.

Hvor lukkede render er anbragt, efterses fra tid til anden at de trækker, og mangler rettes straks.

Dersom vandet i stikrender og under mindre broer om høsten begynner at bundfryse og svulle, tildækkes disses øvre og nedre aapning med friske barkviste eller birkøris, hvorover legges torv eller lignende. Hvis svull allikevel opstaar, har veivogteren ved ishugning at søge for frit avløp.

§ 28. Ved broer og stikrender med større løp end 2 m. har veivogteren straks at rette de mindre mangler.

Større mangler foranstaltes rettet ved melding til lensmanden (veitilsynsmanden).

Træverkets og murverkets tilstand undersøkes oftere og indberettes i tide til lensmanden (veitilsynsmanden), naar reparation tiltrænges.

Ved jernbroer paases, at lagerne og suterum alltid er rene.

Slitebanen holdes alltid ren og tør. Naar den er slitt til $\frac{2}{3}$ av dens tykkelse eller beskadiget paa anden maate, saa den frembyr fare for færdselen, skal den ombyttes.

Rækverket maa alltid være i orden og malet, karbolinert eller paa anden maate beskyttet. Likesaa maa nøie paases, at alle jerndele er ordentlig malet.

Ved broer, hvor paabud om at kjøre i skridt er gjæl-

Broer.

slende, skal dette paa det strengeste paases overholdt og overtrædelse anmeldes.

Jordskraaninger. Stenskraaninger. § 29. Jordskraaninger søkes græsklædte og benyttes hertil den paa veien faldende gjødsel.

Hvor vand siver ut i skraaningen og glidning kan befrygtes, lægges enten lukkede render eller skraaningen stenkylædes i fornøden utstrækning eller belastes med sandtæppe.

Buske og trær, der voker i grøfterne og paa skraaningerne indenfor veiens gjærder, skal stadig borthugges, forsaavidt de ikke er nødvendige for at binde skraaningerne. Ugræs skal slaases eller fjernes fra veiens omraade forinden det har sat frø.

Stenskraaninger (stenjetté) ordnes i almindelighet med anlæg 1 : 1 og kan efter omstændighetene være enten «utfylde» (jetterede) eller «ordnede».

Stenbestædning. § 30. Ved stenkylædning og mure holdes især øie med foden. Vand maa ikke faa løp bak eller under disse og ved mure maa det paasees, at kronestenen ikke forrykkes.

Buger muren ut paa midten, sker herom indberetning til lensmanden.

Ved utførelse av stenkylædning — det være sig med brudsten eller kuppelsten — iagttages, at de største stene lægges ytterst, de mindste inderst.

Murenes dimensioner maa ikke vælges vilkaarlig, men bestemmes med hensyn til den fornødne stabilitet.

Fundamentet maa være sterkt nok til at bære den paa-regnelige belastning. I jordterræng føres fundamentet ned i dypeste frostlinje, ialm. 1,0 m. og i intet tilfælde under 0,6 m. under markens overflate. Har den naturlige bund for liten bæreevne, anbringes et solid fundament av puksten eller flaate bestaaende av tverligger og langligger (rundtømmer eller halvklovninger), likesom fundamentet i tilfælde maa beskyttes mot beskadigelse av strømmende vand eller bølgeslag. I fast fjeld indsprænges fornøden murfot. Er murens bundskikt mindre end 1 m. bredt, indsprænges murfoten fuldt ut i denne bredde; er bredden større end 1 m., kan indsprængningen ske trappetrinsvis dog saaledes, at ytre trins bredde ikke gjøres mindre end

0,7 à 1,0 m., hvorhos trinnenes høide gjøres lik murskiktets høide.

Murenes ligfuger gjøres mest mulig vinkelrette paa ytterflaterne.

Ved drænering og bakfyld av sten maa der sørges for avledning av mulig forekommende vand, saa at ikke fundamentet eller muren herved lider nogen skade.

Mur maa utføres med ordentlig og godt forband samt med anvendelse av vekslende løpere og bindere, likesom der i dens hele projekterte tykkelse skal anvendes god og lage-lig sten. Murskiktene bør saavidt mulig være horisontale og regelmæssige.

Hvor forholdene tillater det, kan der istedetfor alminde-lig mur ogsaa anvendes saakaldte «røismur» med anlæg 3 : 1 og 2 : 1. For disse røismure maa der ogsaa skaffes ordentlig fundament eller murfot. Til røismur maa kun anvendes stor kampesten eller brudsten, men ikke kuppelsten.

§ 31. Stabbenene skal staa fast og sikkert, hvorfor det maa eftersees, at fundamentet ikke undergraves.

Har stabben en heldende stilling til nogen side og dette ikke er bevirket ved tæleskud, der som regel gaar tilbake, maa den straks opprettes. Det paasees likeledes, at stabbene er smukt rettet efter hverandre.

Stabbene skal anbringes i planeringen, aldrig i skraa-ningen. Planeringsbredden gives derfor en tillægsbredde av 0,3 à 0,5 m. for hver stabberække.

Avstanden regnes i lysaapning mellem stabbene.

Høiden regnes over planumslinjen. Man bør saavidt mulig søke at erholde stabber av ens høide.

I jordterræng skal stabben enten sættes paa murfot; der er 0,4 m. dyp under planeringens overkant eller ned-graves mindst 0,4 m. i planeringen, idet der rundt stabbe-foten pakkes større kilestene, som oventil dækkes med jord, der stemples fast rundt stabben.

Sættes stabben paa murfot, skal deres mindste bredde og tykkelse i foten være 0,5 m.

Ingen stabbesten maa være lavere end 0,6 m. over planumshøiden.

Stabbe-stens.

Normaler for stabbestenes anbringelse.

Bygningsmaate.	Planeringens		Ret linje og svak kurve.		Sterk kurve.		Stenenes mindste	
	høide i meter.	tillægsbredde for stabbene.	Stenenes		Stenenes		tykkelse.	bredde.
			høide i meter.	avstand i meter.	høide i meter.	avstand i meter.		
Jetté.	1—2 m.	} 0,3 m. å 0,5 m.	0,60 à 0,70	3,0	0,70 à 0,80	2,00	} 0,30 m.	0,50 m.
	2—4 «		0,70 à 0,80	2,0	} 0,80 à 0,90	1,50		
	over 4 «		0,80 à 0,90	1,5		1,00		
Mur.	1—2 m.	} 0,5 m.	0,70 à 0,80	2,0	} 0,80 à 0,90	1,50	} 0,50 m.	0,50 m.
	2—4 «		} 0,80 à 0,90	1,5		1,00		
	over 4 «			1,0		0,70		

Ved veie med tarvelig utstyr, hvor færdsels- og terængforhold tillater det og en innskærket kjørebredde derfor ikke er til hinder:

1. Anbringes stabbestene, hvor planeringshøiden er 1,25 m. og derover.
2. Anvendes i normalerne angivne laveste høide paa stabbestene.
3. Kan den i normalerne angivne lysavstand mellem stabbestene forøkes med 0,5 indtil 1,0 m.

Vintervedlikehold.

§ 32. Veivogteren har at paase, at sneplogkjørsel, enten den foregaar ved pligtarbeide eller er bortsat til entreprenører, foregaar i rette tid og paa ordentlig maate saaledes, at ploegen ikke slænger hit og dit eller kjøres skjævt, ei heller maa den gaa for høit eller for dypt.

Enhver strækning skal i regelen kjøres 2 gange.

Sneplogen kjøres første gang, naar snefaldet er 30 cm., senere hver gang efter 15 cm. snefald eller efter snedrev, som gjør kjørselen paakrævet. Naar sneen er sammenføket i større mængder, maa sneskufning finde sted, forinden ploegen kjøres. Langs rækverk og over broer skal sneen bortskuffes naar bygverkerne ellers vilde ødelægges. Paa broer maa snetykkelsen aldrig overskride 20 cm.

Veivogteren paaser, at sneplogene inden hans distrikt er i fuld orden og oplægges paa forsvarlig maate.

Veivogteren skal delta i sneskufningen, og ham paahviler al støp- og issvullhugning. Ved issvullhugning hugges altid saaledes, at det helder ind mot grøften, saa kjørende ikke lettelig kan slingre ut mot ytre kant. Den løshugne is fjernes straks eller oplægges paa ytre kant.

Endvidere skal han efter nærmere anvisning utføre fornøden avgrøftning ovenfor veien, hvor saadant er nødvendig for at hindre svull.

Skulde vinterføret forøvrig være godt, men bare flekker opstaa paa enkelte steder i veibanen, paahviler det veivogteren at skaffe sne ind i veien, «gjøre føre» paa disse steder.

D.

Utdrag av veiloven.

I § 16 i lov om veivæsenet av 21. juni 1912 bestemmes:

«Under amtsveistyrets kontrol skal herredets lensmand «føre tilsyn med de offentlige veiens og broers vedlikehold.

«Amtsveistyret kan dog efter indhentet uttalelse fra «vedkommende herredsstyre ved ledighet i lensmandsbestillingen, eller hvor der maate være tat fornødent forbehold «ved ansættelse av lensmand, bestemme, at veitilsynet skal «utføres av andre dertil skikkede mænd.»

§ 32. Paa offentlige veier kan ingen grunder opsættes, hvor saadanne ikke hittil har været anbragt, uten at amtsveistyret har git sit samtykke hertil, efterat vedkommende herredsstyre har hat anledning til at uttale sig. En given tillatelse til anbringelse av grind kan, efterat herredsstyrets uttalelse er indhentet, av amtsveistyret til enhver tid tilbakekaldes med to aars varsel.

En bestemmelse, hvorved samtykke til anbringelse av grunder negtes eller given tillatelse tilbakekaldes, kan av herredsstyret forlanges indbragt for vedkommende regjeringsdepartement til endelig avgjørelse.

Amtsveistyret kan, naar fornødne midler er bevilget av herred eller amt, forlange fjernet ældre grunder mot erstatning, hvis størrelse — i mangel av mindelig overenskomst — bestemmes ved skjøn.

Hvorledes grunder skal være indrettet, bestemmes av amtsveistyret. Ulovlige grunder kan av dette besørages fjernet paa eierens bekostning.

§ 34. Er det bestemt, at gjærder skal opføres ved offentlig vei, skal de opsættes i grænselinjen og paa den til veien hørende grund og kan ikke uten erhvervet sam-

tykke av amtsveistyret staa nærmere kanten av veien — eller i tilfælde fortaag — end 1,50 meter.

Hvorledes gjærder skal være indrettet bestemmes av amtsveistyret. Ulovlig opførte gjærder kan av amtsveistyret besørages nedrevet eller flyttet paa eierens bekostning.

Saafernt fornødne midler er bevilget eller stillet til raadighet, kan ældre gjærder, som ikke opfylder de fastsatte regler, av amtsveistyret kræves forandret mot erstatning, hvis størrelse — i mangel av mindelig overenskomst — bestemmes ved skjøn.

§ 35. Gjærder skal vedlikeholdes forsvarlig og saaledes at de ikke paa nogen tid av aaret er til ulempe for veien eller veifarende eller hindrer færdselen. Amtmanden kan i tilfælde besørge gjærdet utbedret eller fjernet paa eierens bekostning.

§ 36. Ingen bygning eller del av samme maa opføres nærmere kanten av vei eller i tilfælde fortaag end 3,50 meter. Dog kan amtsveistyret under særegne omstændigheter tillate, at denne avstand indskrænkes.

Paa ældre bygninger kan ingen tilbygning, som for nogen del vil komme indenfor nævnte avstand fra veikanten, finde sted uten amtsveistyrets tillatelse. Nedrives eller opbrænder ældre bygninger, som helt eller delvis ligger i kortere avstand fra veikanten end 3,50 meter, kan disse opføres paa samme tomt. Dog kan amtsveistyret, saafremt de fornødne midler dertil er stillet til raadighet, kræve flytning i lovlig avstand, naar eieren gives erstatning for de økede omkostninger og mulige ulemper, som derved paaføres ham. Erstatningen fastsættes i mangel av mindelig overenskomst ved skjøn.

Opføres bygning eller del av samme nærmere veikanten end tillatt, kan den besørages nedrevet paa eierens bekostning, naar han selv ikke fjerner den inden en av amtsveistyret sat frist.

§ 37. Efter beslutning av vedkommende kommune, hvem veivedlikehold paahviler, kan amtmanden for at lette vedlikeholdet kræve fjernet trær i en bestemt avstand fra en veis eiendomsgrænser — herfra dog undtat allé-, prydog frugttrær. Opnaaes ikke mindelig overenskomst, av-

gjøres spørsmålet om erstatningens størrelse ved skjøn. Erstatningen utredes av vedkommende kommune.

Den her omhandlede ret utøves for de i § 12 a omhandlede veier av vedkommende regjeringsdepartement, og erstatningen utredes av staten.

§ 40. Løipestrenger, taugbaner, elektriske- og andre kraftledninger, private telegraf- og telefonledninger, is-, tømmer- og vandrender, private broer, skinneganger og lignende skal ikke kunne anbringes over, under, langs eller umiddelbart ved offentlig vei uten tillatelse av amtsveistyret, som i tilfælde fastsetter de nærmere regler og betingelser for anbringelsen.

En av amtsveistyret i henhold til nærværende paragraf truffet bestemmelse kan indbringes for vedkommende regjeringsdepartement til endelig avgjørelse.

§ 68. Hjulrytter (cyklist, velocipedrytter) skal, naar kjørende, ridende eller gaaende passerer, og i svinger, hvor utsigten ikke er fri, samt paa broer og nedad bakke sagtne farten og paa rimelig avstand gi lydelig signal (med klokke eller lignende).

Naar den kjørende eller ridende varsler, eller naar hans hest viser tegn til skræk, skal hjulrytteren stige av.

I skumring og mørke skal han føre lygte, som lyser i den retning, hvorhen han farer, samt hyppig gi signal.

§ 69. Kjørende, ridende og hjulryttere maa ikke benytte fortaag ved siden av en offentlig veis kjørebane og skal kun bruke den høire halvdel av veien, naar de maa vike av for andre, som kommer dem imøte, eller for en hurtigere kjørende eller ridende, som kommer efter.

§ 70. Det er forbudt at beskadige offentlig veis eiendomsomraade med tilhørende beplantninger, rækverker, stabbestener, veivisere, kilometerstolper, veistykmerker og lignende.

Det er likeledes forbudt paa nævnte omraade:

1. At foreta gravning, sprængning eller andet arbeide uten særskilt tillatelse av amtmanden.
2. At lægge tømmer, ved, kvist, sten, torv eller andre gjenstande, undtagen hvor der ved veien er anlagt særskilt offentlig oplagsplads til saadant bruk, eller

hvor tillatelse av vedkommende veitilsynsmand i særegne tilfælde erholdes.

3. At kaste avfald, skyllevand eller lignende.

Fraspændte kjøretøier kan for en kortere tid bli staaende paa den ene side av veien. Forspændte kjøretøier kan paa samme maate henstaa paa veien uten tilsyn, naar hesten er forsvarlig bundet (med fotbaand eller paa anden maate).

Hester, kjø og andre kreaturer maa ikke tjores saaledes, at de kommer ind paa veiomraadet, og heller ikke slippes til beitning paa indhegnet vei.

Paa den skyldiges bekostning kan vedkommende veitjenestemand besørge istandsat forvoldt skade paa veiomraadet og i tilfælde bortføre, hvad der saaledes ulovlig maatte være henlagt eller hensat paa samme.

§ 72. Enhver, som er pliktig til at utføre veivedlikehold in natura, og som enten ikke møter til fastsat tid eller møter uten fornødne redskaper eller hester eller utfører arbeidet mangelfuldt eller lar møte ved ikke fuldt arbeidsdygtig mannskap eller hester, straffes med bøter.

Det arbeide, som forsømmes eller utføres mangelfuldt, kan av amtmanden besørges utført paa vedkommendes bekostning. Utgifterne hermed utredes forskudsvis av vedkommende herredskommune.

§ 73. Veiarbeidspliktig, som utviser forsømmelse med hensyn til befordringen av ordrer angaaende veivæsenet, straffes med bøter.

Normalprofiler for Veidække.

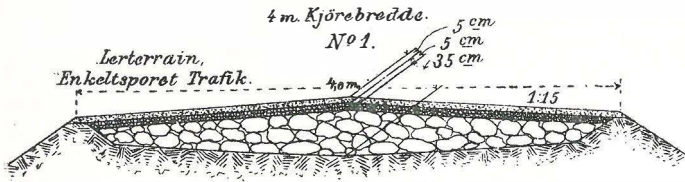

Stenunderlag = 8 m³ pr. l. 10 m
 Puk = 2 — " —
 Grus = 2 — " —

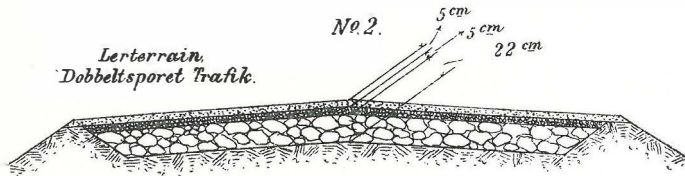

Stenunderlag = 8 m³ pr. l. 10 m
 Puk = 2 — " —
 Grus = 2 — " —

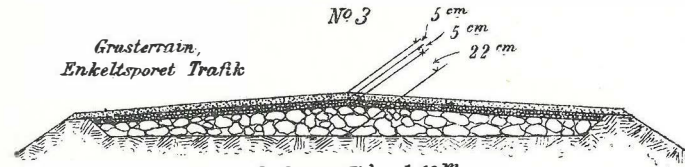

Stenunderlag = 6 m³ pr. l. 10 m
 Puk = 2 — " —
 Grus = 2 — " —

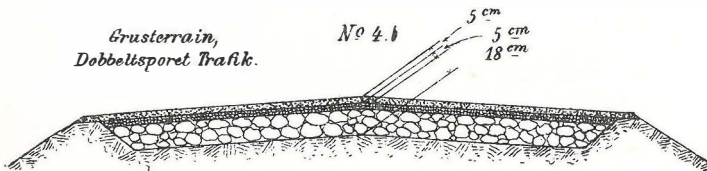

Stenunderlag = 6 m³ pr. l. 10 m.
 Puk = 2 — " —
 Grus = 2 — " —

Tegnforklaring



Grus.



Stenunderlag



Puk



Planering.



Maalestok 1:50.

Normalprofiler for Veidække.



Stenunderlag 3,5 m³ pr l. 10 m.

Pak - 1,8 - - -

Grus - 2 - - -

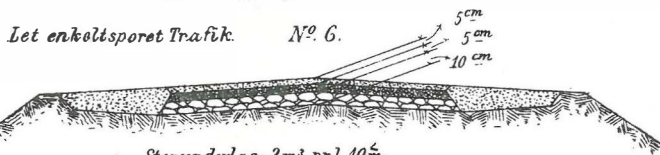

Stenunderlag 2 m³ pr l. 10 m.

Pak - 1 - - -

Harpel Grus - 1 - - -

Sams do. - 2 - - -

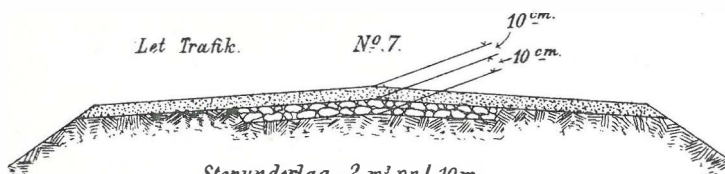

Stenunderlag = 2 m³ pr l. 10 m.

Grus = 4 - - -

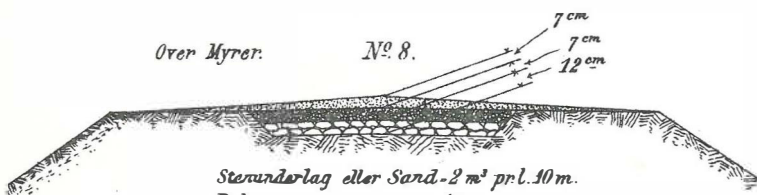

Stenunderlag eller Sand 2 m³ pr l. 10 m.

Pak = 1,5 - - -

Grus = 1,5 - - -

Tegnforklaring:

Grus.

Stenunderlag.

Pak.

Planering.



Maalestok 1:50.

Normalprofiler for Veidække.

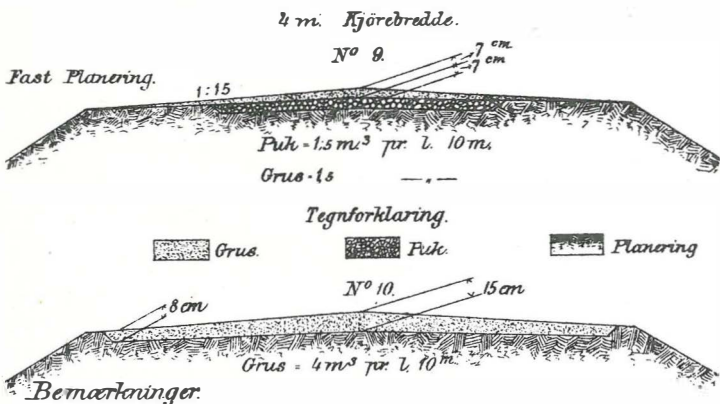

1. Ved andre Kjørebredder end 4 m bliver Veidaksprofilerne at modificere paa Basis af foranstaaende Normaler.
2. Den valgendes Veidaksform er afhængig af Terrainets Beskaffenhed, Trafikkens Størrelse og Art samt det tilgængelige Materiales Beskaffenhed.
3. I Lerterrain gives Trauget skraanende Flader for derved at hindre Vandensamlinger og formindskede Isens skadelige Virkninger, hvorfor ogsaa Vandet gives Aflob fra Traugets Midte gjennem lukkede Rander, der skal anbringes vædsvis mod begge Sider med ikke over 10 m indbyrdes Afstand.
4. Stenlaget anordnes saaledes, at de større Stene ligger underst og de mindre øverst. Stenenes Størrelse bør ikke være over 10 cm. ved Profilerne No 5 - 8 og 15 cm. ved No 1-4.
5. Pukstens Størrelse bør i Almindelighed ikke være større end 3 cm o. Anbringes Pukstenen som et særskilt Lag ovenpaa Stenlaget, paalægges Stenlaget først et tyndt Skikt Undergrus. Slagen Puk er i Almindelighed bedre end naturlig, der udstilles af Gruslagene. Den til Puk anvendes Sten maa være haard og saig.
6. Hvor der forekommende Grus i naturlig Tilstand er uskikket til Anvendelse, udstilles og sorteres de forskjellige Bestanddele: Stenslagssten, Puk, Banegrus og Affaldsgrus. Det paasees især ved stærkt befærdede Veie, at den bedste Grus, Banegrusen, anbringes paa den for Sillage mest udsatte Del af Veibanen, hvorimod, om fornødiges, Affaldsgrusen, om der dertil maatte være tjendig, kan anvendes mod Siderne.

Maalestok 1:50.



Normaler for Grøfter
aabne og lukkede.

I Fjeld.

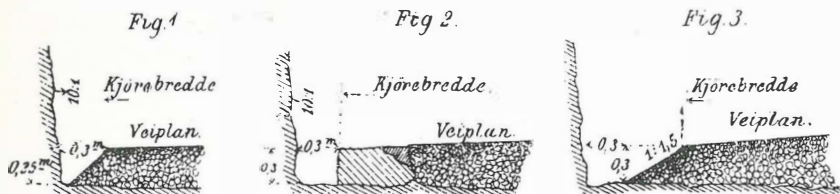

I Jord og Myr.

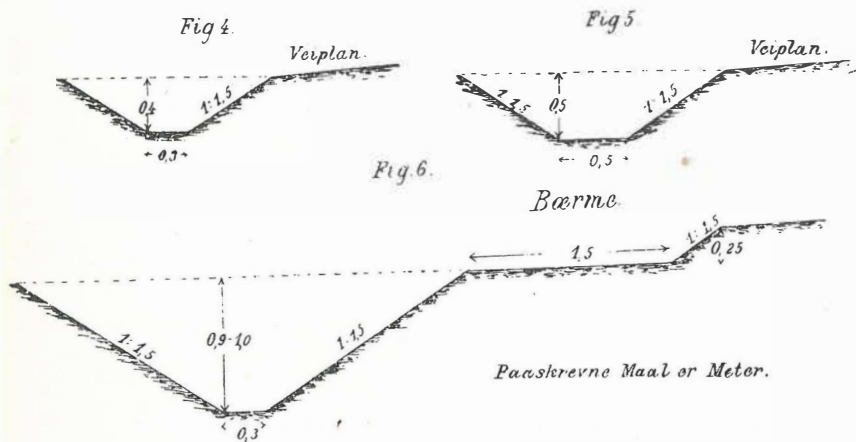

Paa skrevne Maal er Meter.

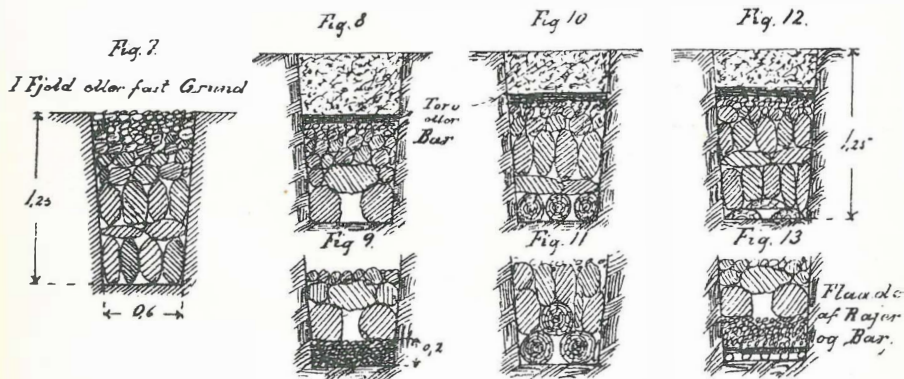

Maalestok 1:50.



Normaler for Stikrender.

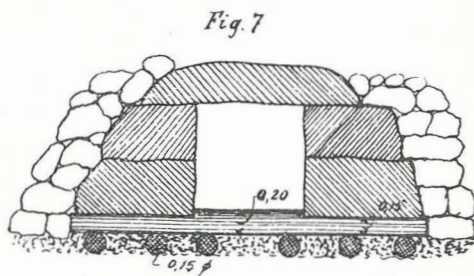
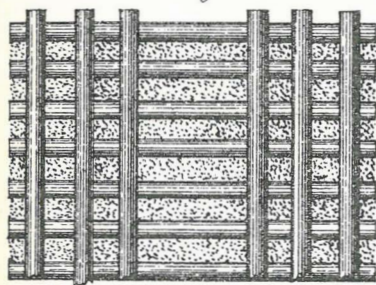
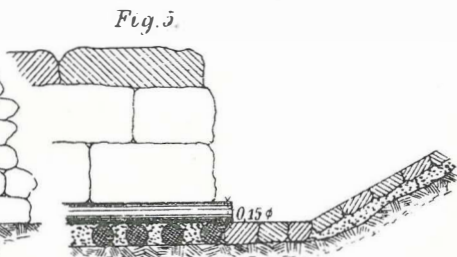
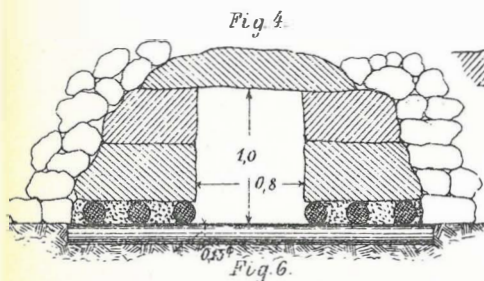
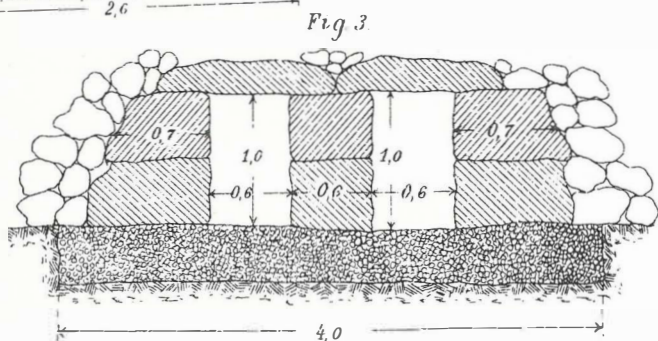
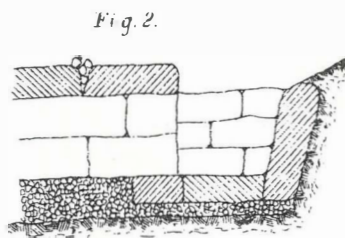
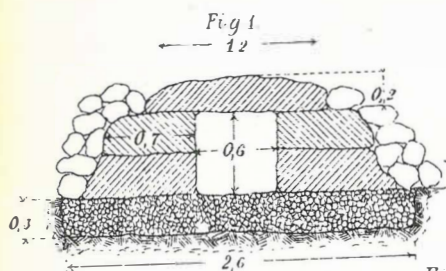

I Lerterrain og hvor liden Vand-
tilgang.

Anbringes Strøved med Mellemrum
pakkes disse med Paksten.

Paa skrevne Maal er Meter.

Maalestok 1:50.



Normal for Stenbeklædning og Mure.

Beklædningens Anordning og Anlæg, varierer med dens *Øiemed*, *Stenens Beskaffenhed*, *Arbeidets Omhyggelighed* og *bagenfor»* *værende Jordartens Egenstaber*.

Kronetykkelse varierer efter Forholdene fra $0,50^m$ - $0,90^m$

Hvor der er strømmende Vand, eller Ud-
vaskning ved Bølgeslag kan befrygtes, be-
skyttes Foden efter Forholdene med Jette
af store eller mindre Stene.

Tilrigtes Beskyttelse mod ydre An-
greb af Vand (Strøm eller Bølgeslag)
føres Beklædning eller Mur kun op i
fornöden Höide, i Almindelighed ca. $0,50^m$
over höieste Vandstand.

Mindeste Kronetykkelse paa Mur:
= $0,60^m$ i Fjeldterroen
= $0,75^m$ ved Jordfyldning; her foröv-
rigt afhængig af bagenforværende Jord-
arts Beskaffenhed.

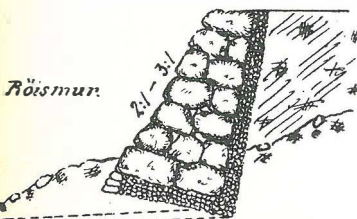
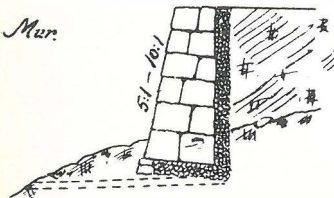
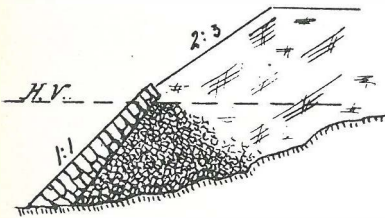
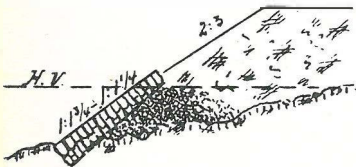
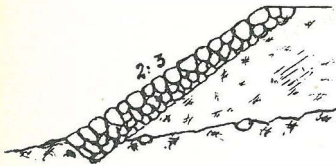

Maalestok vilkaarlig.

Normal for Træbroer.

Spændvidder fra 3-6 m Lysåbning.

Maalestok 1:50.

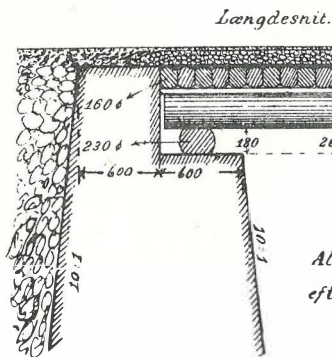
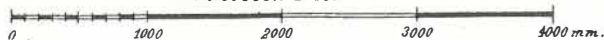

Alle Tommerdimensioner regnes
efter middels kant.

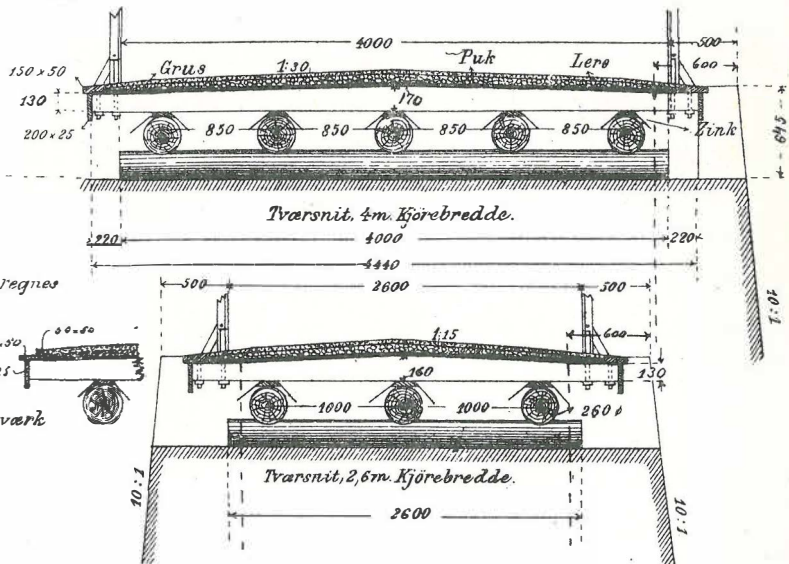

Rakværket udføres i Overensstemmelse med Normal til Rakværk for Veibroer.

Strøveden lægges løst ovenpaa Masterne uden at spigres til samme.

I Skjolderne sættes Zinkpladerne saa

Vand ikke kan trænge ned.

Paaskremme Maal er m.m.

Masterne kan ogsaa beskyttes med Nenvor eller Bord.

Strøveden rut under. Ovenpaa naturlig Skraaning fra Top mod Midte, dvs. fra hugges tilsvarende ned med Rodendor.

Strøveden hugges af Tømmer 160 \varnothing .

Normal for Træbroer.

Spændvidder fra 3-6 m Lysåbning.

Maalestok 1:50.



Længdesnit (efter Midten).

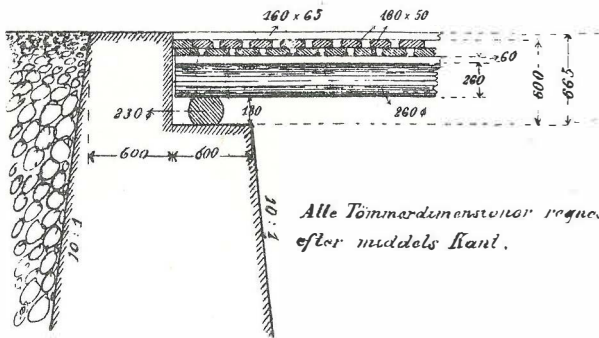

Alle Tømmerdimensioner regnes efter middels Kant.

Rækværket udføres i Overensstemmelse med Normal til Rækværk for Veibroer.

Mastorne dækkes med Nover, Zink eller Bort.

Brodækkets Hældning modificeres ved Paaføringerne.

Over- og Underliggerne hænges (2/3 Vandkant tilstedes).

Tværsnit,
4 m. Kjørebredde.

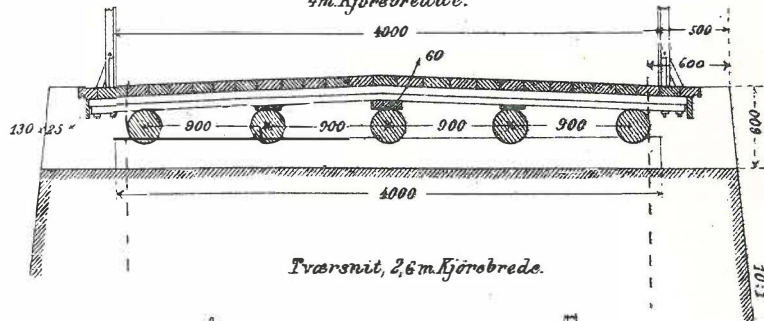

Tværsnit, 2,6 m. Kjørebredde.

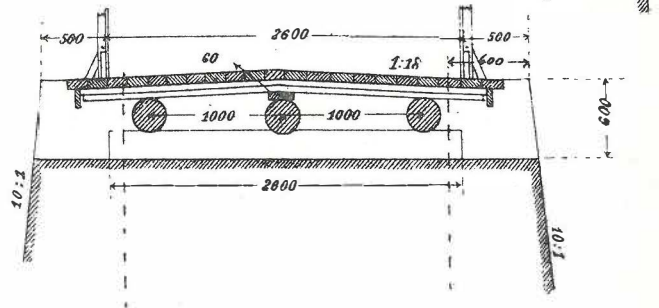

Normal for Træbroer

Spændvidder fra 6-10 m Lysaabning.

Maalestok 1:50.

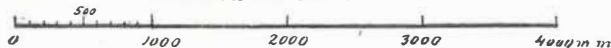

Længdesnit.

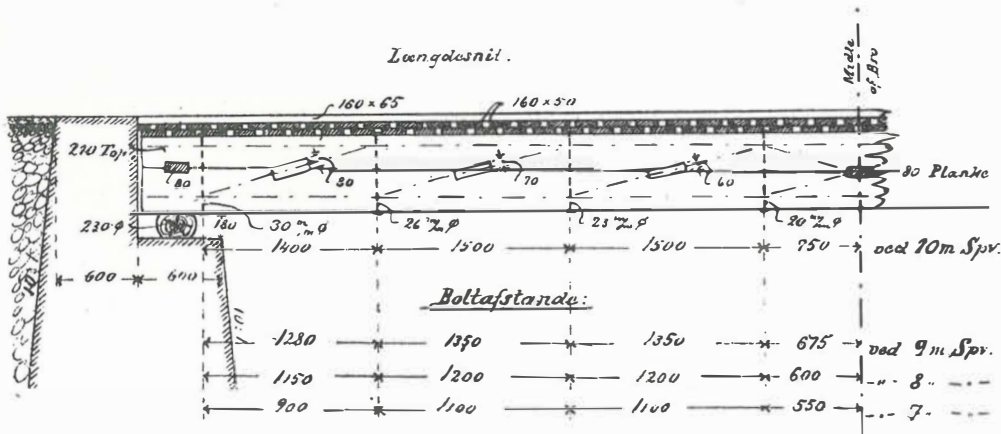

Midte af Bro

Tværsnit,
2,6 m Kjørebredde.

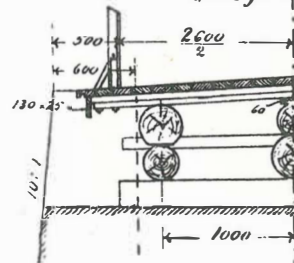

Tværsnit,
4 m Kjørebredde.

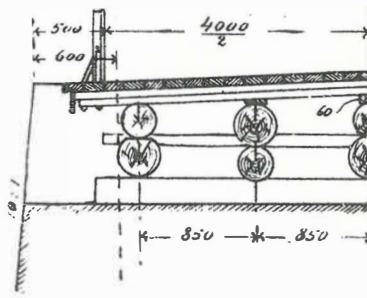

Alle Tømmerdimensioner regnes efter middels Kant.
 Masterne dækkes med Neer, Zink eller Blyd
 Brodækkets Hældning modificeres ved Paaforingerne.
 Over- og Underliggere hundrages ($\frac{1}{3}$ Vandkant tilstedes)
 Røstværet udføres i Overensstemmelse med Normal til
 Røstværet for Veibroer.

Normal for Træbroer.

Spændvidder fra 6-12 m. Lysaabning.

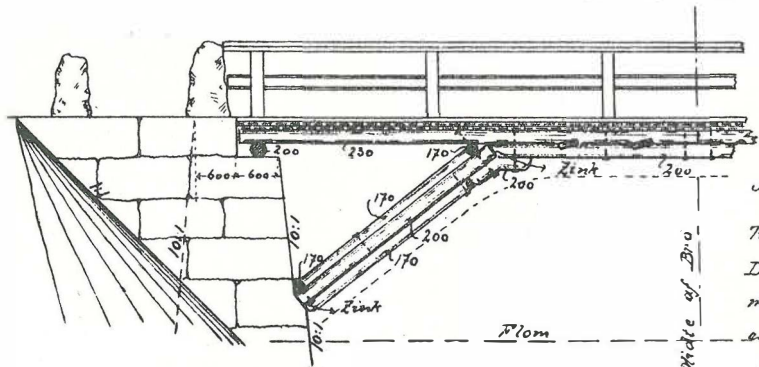

Alle Bolte 20 mm Diameter

Til Beskyttelse af bærende
Dele benyttes Indklodning
med 25 mm (1") Bord efter punkt-
eret Linie.

Alle Maal i Millimeter.

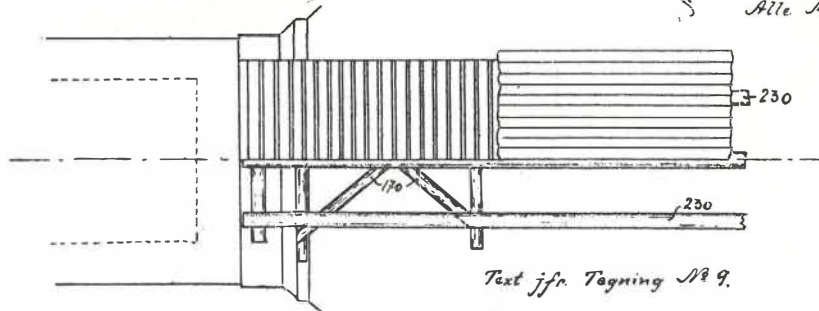

Text jfr. Tegning 189.

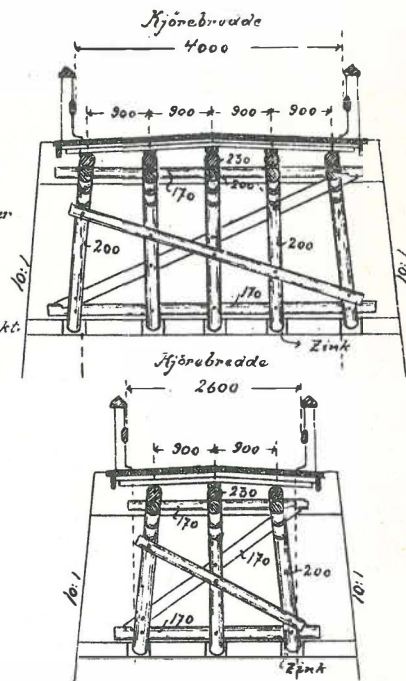

Normal for Landkar.

Maalestok 1:200.

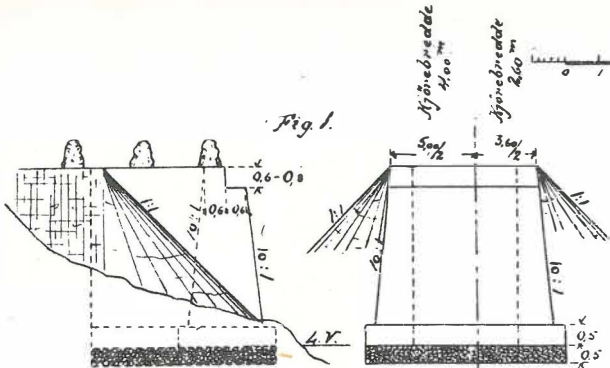
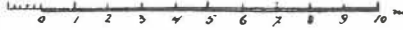

Fig. 1.

Pak anvendes, hvor Grunden er fast.

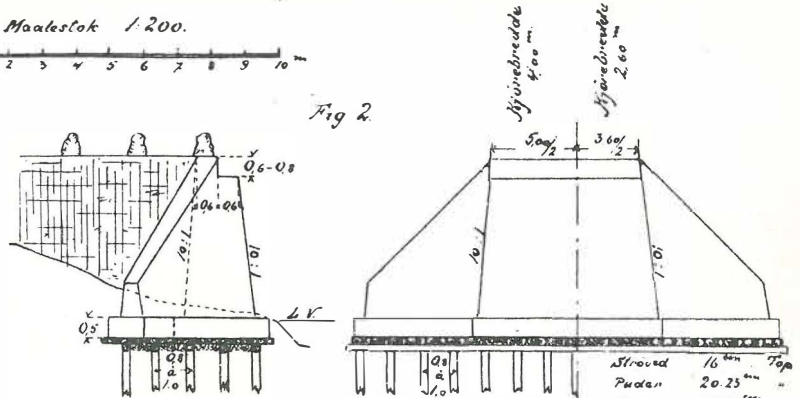

Fig. 2.

Paalerost anvendes, hvor Grunden har lidun Boerevne.
Flaade anvendes, hvor blid Grund med bedre "

Broens Midtlinie

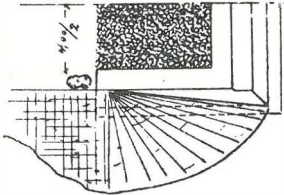
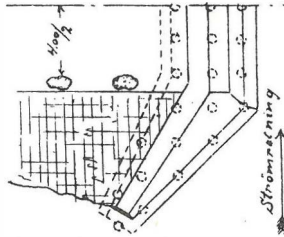

Fig. 1. tilbagespringende Vingemure.

Før større Brokonstruktioner maa Kronen gives større Dimensioner.



Alle Maal i Meter.

Alt Træværk mindst 0,5^m under Lavvand.

Fig. 2, stræva Vingemure, anvendes ved stærk Indstævntning af Løb i strømmende Vand.

Bag Front- og Vingemure anvendes et Stånlay 0,3-0,5^m tykt.

Fundamentet maa altid føres ned under Frostgrændsen.

Normaler for Anbringelse af Rækværk.

Hvor Hensyn til Færdeløis Sikkerhed gjør det nødvendigt, andringses Rækker overgaa Stædbestene eller Rækværk. Dette kan ligeledes finde Sted, hvor Stædbestene vilde falde særdeles vanskelige at opråve i fornødent Antal og Størrelse. Rækkene anordnes efter følgende Tegninger:

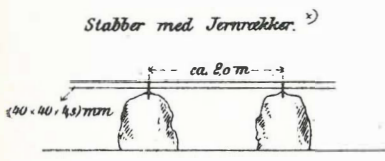

1:100

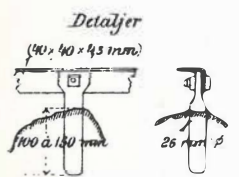
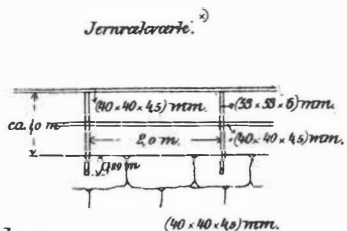

Alternativ for Befæstelse til Murværket.

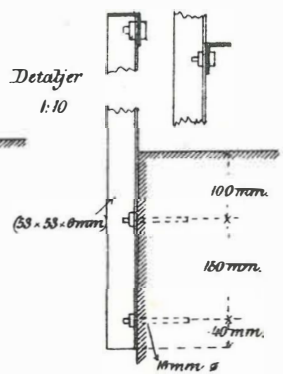
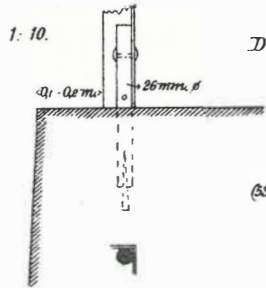

Skjød med Dilatationsanordning.

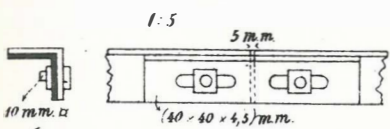

^{c)} Ved betydelige Længder anordnes Dilatationsskjøder.



Normal for Anbringelse af Rækværk.

Troerækværk.

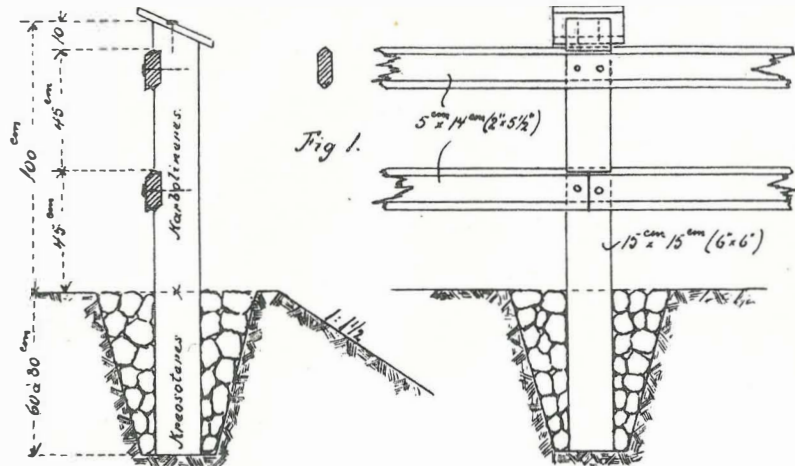
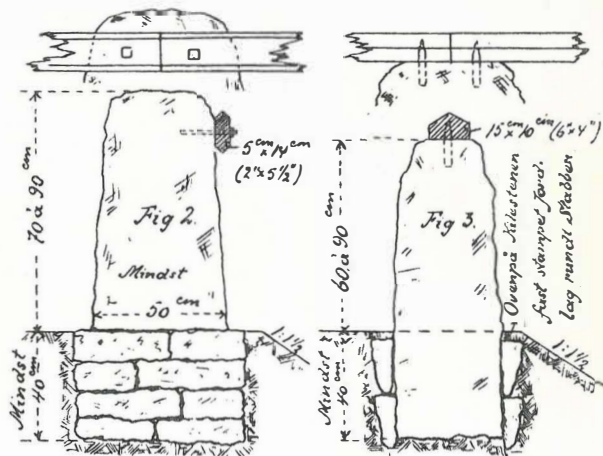

Fig 1.

Stabbestene med Troerækten.



I Læsterrain kun ogsaa rundt Stabbefoden anvendes men, stenfri Lave, der tilsluttes fast. (ad Fig 3).

Runde eller halvrunde Rækker, ligesaa Rækker af Bord eller affasede Planker må ikke anvendes.

Rækkerne skjodes på Stabbestenen eller Stolperne, ikke mellem disse. Rækkerne bør løbe mindst over 3 Stab eller Stolper.

Afstand mellem Stolperne 2,6^m; i Kurve noget mindre.
Ved meget høje Fyldinger øges Stolpernes Høide og anbringes 3 Rækker.

Stenlaget om Stolpefoden pakkes godt.

Målestok 1:25.

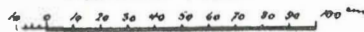

Normal til Rækværk for Veibroer.

Maalestok 1:20.

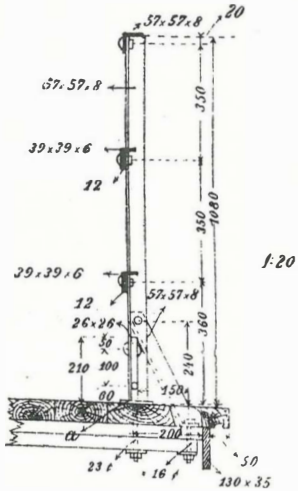
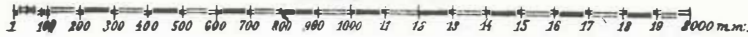

1:20

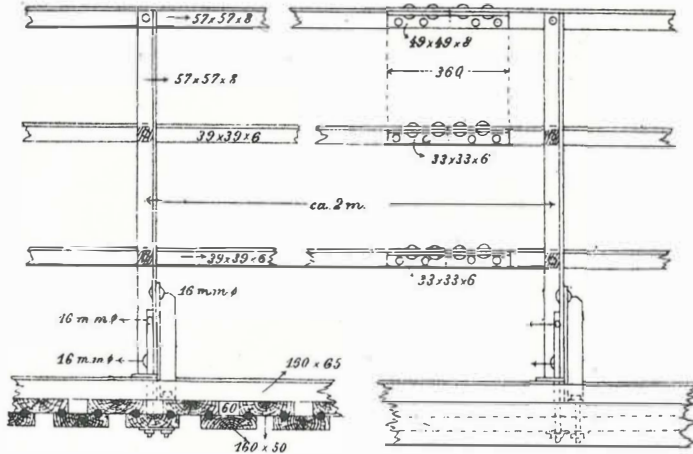

Maal i m.m.

1:5.

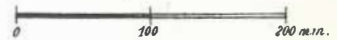

Som Forbindelsesdele mellem Rækker og Stændere, mellem sidstnævnte og Afslivningsvinkeltjernene samt for Rækværkenes Skjoder anvendes Nitter eller Skruer.

Ved betydelige Længder paa Rækværket anordnes Dilatations skjoder. (se nedenfor).

Vægt pr l. m., forudsat 2 m.
 Afstand mellem Stænderne og
 uden Hensyn til Rækkernes Skjodning, 20,3 Kg.

Plan af a i 1:5.

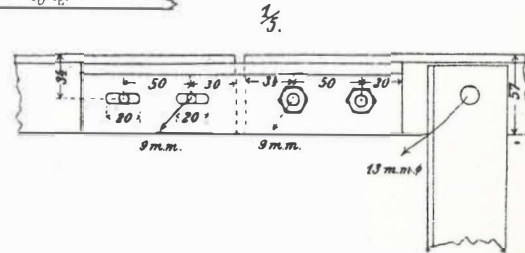
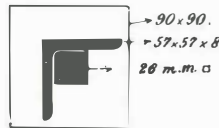

Normal til Rækværk for Veibroer.

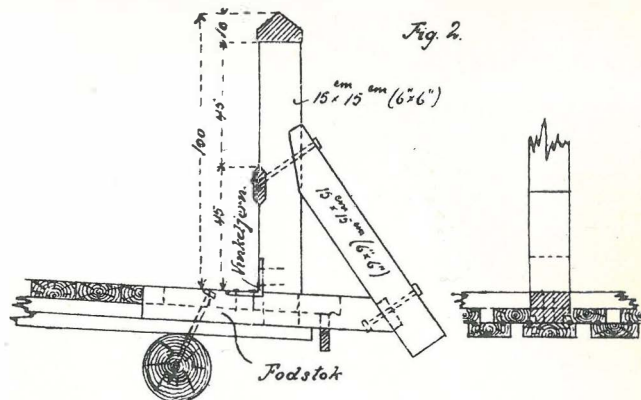
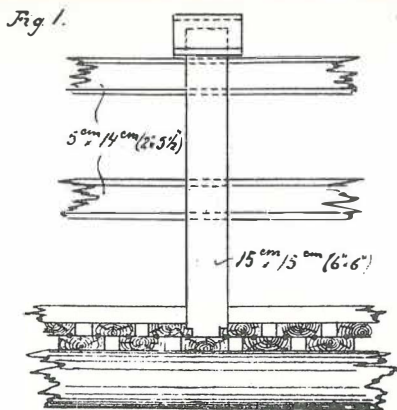
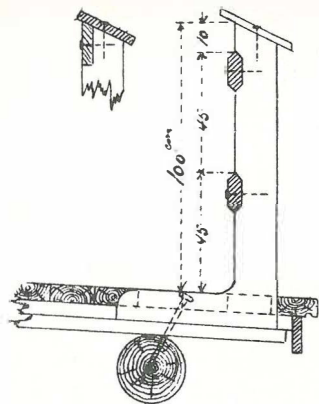

Ved småe Broer anvendes 1 Række (Rækværkshøide 80^{cm}, jfr. Fig. 3 Pl. 12.)
 " middels " " 2 Rækker (" 100^{cm})
 " store eller høie Broer " 3 " (" 120^{cm})

Til Rækværk må kun brugtes Planker eller Bord af første Sort Material.

Rækværket må males, karbolineres eller på anden Måde beskyttes.

Rækværksanordning Fig. 1 bør fortrinnsvis komme til Anvendelse.

Alle Mål i cm.

