

NORMALER

TILLEGG TIL HÅNDBOK 050

SERVICESKILT

OG SERVICESYMBOLER PÅ VEGVISNINGSSKILT

SKILTNORMALER

for SERVICESKILT
og VEGVISNINGSSKILT

VEILEDNING

i SERVICESKILTING

FORELØPIG
UTGAVE

1 88



STATENS VEGVESEN

FORORD

TEKNISKE BESTEMMELSER OG RETNINGSLINJER (SKILTNORMALER) FOR SERVICESKILT, LOKALVEGVISNING OG BRUK AV SERVICESYMBOL PÅ VEGVISNINGSSKILT, GITT MED HJEMMEL I FORSKRIFTER OM OFFENTLIGE TRAFIKKSKILT M.M.

Vegdirektoratet har med hjemmel i skiltforskrifter av 10. oktober 1980, § 31 nr. 1, fastsatt nye tekniske bestemmelser og retningslinjer for anvendelse, utforming, størrelse og plassering av serviceskilt og enkelte vegvisningsskilt, gjen-gitt i kapitel 1 og 2 i denne håndbok. Bestemmelsene erstatter tidligere bestem-melser om serviceskilt, gitt i kap. 16 i håndbok 050 TRAFIKKAVVIKLING 1981, og avvikende bestemmelser om vegvisningsskilt, gitt i håndbok 050 SKILTORMALER 1987.

Vegdirektoratets håndbok 050 SKILTORMALER 1987 inneholder normalbestemmelsene for de øvrige trafikkskilt. For å få en fullstendig oversikt over skiltnormal-ene, må denne håndbok anvendes sammen med håndbok 050.

De etterfølgende normalbestemmelser trer i kraft straks. Skiltnormalenes bestem-melser er bindende for skiltmyndighetene, jfr. skiltforskriftene §31 nr.1. Dersom skiltmyndighetene i spesielle tilfeller ønsker å fravike normalene, må de innhente samtykke fra Vegdirektoratet.

De viktigste endringene i forhold til tidligere normaler gjelder anvendelses-kriteriene for de enkelte symboler. Det er dessuten gjort enkelte endringer av symbolstørrelser og regler for kombinasjon av symboler og tekst på serviceskilt og vegvisningsskilt.

Arbeidet med normalen har avdekket behovet for endringer i både forskrifter og skiltutformingsregler. Denne utgaven av normalen basert på gjeldende skilt-forskrifter og system for skiltutforming. Det vil bli arbeidet videre med nye forskrifter og skiltdesign, og det tas sikte på å utgi en ny utgave av normalen i 1990. Forslag til ny forskriftstekst er gjengitt for det enkelte skilt.

Av praktiske årsaker inneholder denne håndboka også en VEILEDNING i service-skiltplanlegging (kap. 3) og i saksbehandling og finansiering av serviceskilting (kap. 4). Disse kapitler er ikke en del av SKILTORMALEN.

Oslo, april 1988
Vegdirektoratet

Ansvarlig avdeling: Planavdelingen

INNHOLD

	Side
FORORD	1
INNHOLD	2
KAP. 1 (16) SERVICESKILT	4
16.0 GENERELT	4
Formål og behov	
Rutevise og områdevise planer	
Motorveger	
Byer og tettsteder	
Navn og annen tekst	5
Krav til avkjørsler og parkering	
Åpningstid/tildekking	
Reklame	
16.1 UTFORMING AV SERVICESKILT	6
Servicesymboler	
Servicesymboler på vegvisningsskilt	7
Utforming av serviceskilt	
Avstand til neste serviceanlegg	10
Tildekking	11
16.2 PRINSIPPER FOR ANVENDELSE OG PLASSERING	12
Angivelse av servicestedet	
Forvarsling og vegvisning	
16.3 DE ENKELTE SERVICESYMBOLER OG -SKILT	16
601 Radiostasjon	17
602 Førstehjelp	18
604 Telefon	19
605 Nødtelefon	
606 Brannslukningsapparat	20
608 Verksted	
610 Bensinstasjon	21
612 Toalett	23
614 Servering	24
616 Restaurant	25
618 Campingplass	26
620 Campingvognplass	
622 Hytter	
624 Vandrerhjem (Ungdomsherberge)	29
626 Overnattingssted	30
628 Rasteplass	31
630 Badeplass	32
632 Severdighet	33
633 Spesiell severdighet	34
634 Informasjon	35
636 Informasjonskart	36

	Side
KAP. 2 (17) VEGVISNINGSSKILT	38
17.0 GENERELT	39
17.1 STØRRELSE OG UTFORMING	40
Teksthøyde	
Farge på vegvisningsskilt	
Piler og border	41
Skiltstørrelse	
Størrelse på symboler, felt og miniatyrskilt	
Avstand mellom symboler, tekst, border m.m.	
Servicesymboler på vegvisningsskilt	42
17.2 PLASSERING	
17.3 DE ENKELTE VEGVISNINGSSKILT	
710 Avstandsskilt	44
720 Orienteringstavler, generelt	45
720.1 og .2 Orienteringstavler	
720.3 Orienteringstavle	46
720.4 Orienteringstavle	47
721.1 Avkjøringsvegviser	48
722 Vegvisere, generelt	49
722.2 Vegviser for vegkryss	50
722.3 Vegviser for lokalvegvisning	
724 Overhengende kjørefeltskilt, generelt	52
724.2 og .3 Overhengende kjørefeltskilt	
724.4 Overhengende kjørefeltskilt	53
730 Symboler for vegvisningsskilt	54
KAP. 3 VEILEDNING I SERVICESKILTING	55
Vurdering av behov	
Rutevise og områdevise planer	56
Motorveger og omkjøringsveger	
Byer og tettsteder	57
Serviceskilt og servicesymboler	
Serviceskilt eller vegvisningsskilt	
Navn m.m. på serviceskilt	
Kombinasjon av symboler	58
Servicesymboler på vegvisningsskilt	
Vegvisning til serviceanlegg	
Industri- og serviceområder	
Enkeltbedrifter og kjøpesenter	59
Reklame eller offentlig trafikkskilt	
Reklame på masteskilt o.l.	
Lovbestemmelser om reklame	61
Eksempler på serviceskilting	63
KAP. 4 SAKSBEHANDLING OG FINANSIERING	71
Saksbehandling, behandling av klager	
Veiledning til søkere	
Finansiering	72
Søknadsskjema	73

KAP. 1 (16) S E R V I C E S K I L T

16.0 GENERELT

Kapitlet behandler bruken av servicesymbolene 602 - 634, skilt 601 "Radio-stasjon", skilt 633 "Spesiell severdighet" og skilt 636 "Informasjonskart". For skilting til virksomheter som ikke dekkes av servicesymbolene eller skilt 633, vises til kap. 17 om vegvisningsskilt, særlig skilt 722.3 "Vegviser for lokal-vegvisning".

Formål og behov

Formålet med serviceskiltingen er å:

- informere de reisende om hvilke servicetilbud som finnes langs vegen eller i det området vegen går gjennom;
- lede trafikantene til disse servicestedene på enkleste og sikreste måte;
- redusere antallet reklameskilt langs vegene.

Serviceskiltingen skal dekke et viktig behov for informasjon til trafikantene, og skal behandles likeverdig med den øvrige offentlige trafikkskilting. En god serviceskilting vil kunne bidra til større trafiksikkerhet, øke trafikantenes kjørekomfort, og redusere omfanget av unødvendig kjøring for å nå reisemål. Det skal også tas hensyn til at slik skilting kan ha betydning for oppbyggingen av lokalt næringsliv og turisme.

Generelt må det legges vekt på følgende forhold ved planlegging og vurdering av serviceskilting:

1. Trafikkens sikkerhet og avvikling.
2. Trafikantenes behov for informasjon om servicetilbud.

Serviceskiltingen må tilpasses den øvrige trafikkskilting - spesielt vegvisningsskiltingen - med hensyn til informasjonsmengde og plassering.

Rutevise og områdevise planer

Det bør utarbeides samlede planer for serviceskiltingen. Slike planer kan omfatte bestemte vegruter eller større områder, og bør utarbeides i samarbeid med de berørte kommuner, lokale turistorganisasjoner og næringslivsorganisasjoner.

Motorveger o.l.

På eller i tilknytning til motorveg skal serviceskilt settes opp etter en samlet plan for motorvegstrekingen eller vegruten. Det samme gjelder lengre, avkjørselsfrie vegstrekinger med tilnærmet motorvegstandard, og omkjøringsveger som leder trafikken utenom tettsteder med trafikantrettede servicetilbud.

Byer og tettsteder

I byer og større tettsteder med bymessig bebyggelse skal serviceskilt bare unntaksvis benyttes, med mindre skiltingen inngår i en samlet plan for byen eller tettstedet.

Navn og annen tekst

Stedsnavn kan angis på serviceskilt for større rasteanlegg og andre steder med variert servicetilbud, f. eks. mindre tettsteder. For enkeltbedrifter kan stedsnavn eller bedriftsnavn angis dersom dette er nødvendig for å skille mellom flere anlegg i samme område, eller stedet er særlig kjent i turistsammenheng. Betegnelser som gjentar symbolinformasjonen, f.eks. "Camping", "Vandrerhjem" o.l. skal vanligvis ikke angis. Unntak kan gjøres for å unngå misforståelse om hvilket sted som er ment.

Serviceskilt kan også angi tekst med nærmere informasjon om servicetilbudet, f.eks. "Motell", "Museum", "Turistinformasjon".

Nærmere regler om bruk av navn og tilleggsinformasjon er gitt i avsn. 16.1 og under de enkelte servicesymboler i avsn. 16.3. Firmamerker o.l. tillates ikke på serviceskilting.

Krav til avkjørsler og parkering

Serviceskilt skal bare tillates for steder som har avkjørsel som er godkjent av vegmyndighetene til det aktuelle formål. Endret og utvidet bruk av eksisterende avkjørsel må også godkjennes før serviceskilt tillates. Det vises forøvrig til Vegloven §§ 40-43, og til Plan- og bygningsloven.

I visse tilfeller kan trafikkforholdene gjøre det aktuelt å vise servicetilbud bare for trafikk i en av kjøreretningene.

Parkeringsforholdene i tilknytning til det enkelte servicested må være tilfredsstillende med hensyn til antall oppstillingsplasser og kjøreforhold. Parkeringsområde må være godkjent av offentlig myndighet til det aktuelle formål. Endret og utvidet bruk av eksisterende parkeringsplass må også godkjennes.

Åpningstid. Tildekking.

Servicetilbud som vises på skilt skal være tilgjengelig for de vegfarende i normal åpningstid. Ved midlertidig stengning skal det aktuelle symbol være fjernet eller tildekket. Sesongmessige servicebedrifter skal pålegges å foreta fjerning eller tildekking etter anvisning fra vegmyndigheten.

Bedrifter som har døgnåpent kan vise dette med teksten "Åpen 24 t" på nedre del av serviceskilt.

Nærmere regler om hvordan tildekking kan gjøres og åpningstid skal angis, er gitt i avsn. 16.1.

Andre opplysninger som "Åpen", "Ledig", "Stengt" eller "Fullt" skal ikke gis i tilknytning til serviceskilt, men kan tillates på skilt ved avkjørsel til bedriften (jfr. bensinstasjoner).

Reklame

Serviceskilt som forvarsel skal vanligvis ikke tillates for anlegg som har frittstående reklameskilt langs vegen utenfor eget bedriftsområde. Vegviser med servicesymboler ved avkjørsel skal ikke tillates dersom bedriften er godt synlig ved f.eks. reklame på bygning. Tillatelse til serviceskilting skal inneholde forbehold om at skiltene kan fjernes dersom reklame oppsettes, selv om denne reklamen ikke er ulovlig etter vegloven.

16.1 UTFORMING AV SERVICESYMBOLER OG SERVICESKILT

Servicesymboler

Symboler som kan anvendes i serviceskiltingen er følgende:



602
Førstehjelp



604
Telefon



605
Nødtelefon



606
Brannsløkningsapparat



608
Verksted



610
Bensinstasjon



612
Toalett



614
Servering



616
Restaurant

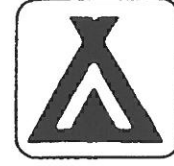

618
Campingplass

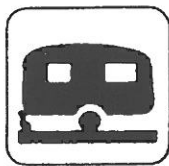

620
Campingvogn-
plass



622
Hytter



624
Vandrerhjem



626
Overnattings-
sted



628
Rasteplass



630
Badeplass

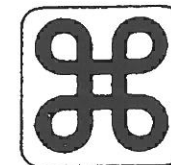

632
Severdighet

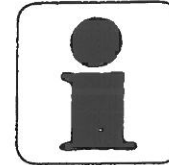

634
Informasjon

Symbol 602 "Førstehjelp" er rødt. Symbol 606 "Brannsløkningsapparat" er rødt med sorte stråler. Symbol 605 "Nødtelefon" har rød telefon og sort tekst "SOS". De øvrige symboler er sorte. Symbolene står på et hvitt, kvadratisk felt med avrundede hjørner, og skal utformes i samsvar med fastsatte skiltmønstre (M 1988).

Servicesymbolene kan anvendes på vegvisningsskilt og på serviceskilt. Detaljerte regler for anvendelsen av de enkelte symbolene er gitt i avsn. 16.3.

Servicesymboler på vegvisningsskilt

Servicesymbolene 602 - 634 kan anvendes på orienteringstavler (720), vegvisertavler (721), vegvisere (722.3), overhengende kjørefeltskilt (724) og avstandsskilt (710). Nærmere regler for bruk av servicesymboler på vegvisningsskilt, og utformingen av slike skilt er gitt i kap. 17.

Utforming av serviceskilt

Generelt

De ordinære serviceskilt er rektangulære, med blå bunnfarge og hvit bord. Skiltene kan vise inntil fire servicesymboler, tekst som gir nærmere informasjon om servicestedet og avstand. Servicesymbolene skal stå på hvert sitt hvite, kvadratiske felt med avrundede hjørner. Eventuell tekst er hvit på blå bunn.

Følgende serviceskilt utformes etter spesielle regler som er gitt under de aktuelle skilt i avsn. 16.3:

- 601 "Radiostasjon"
- 633 "Spesiell severdighet" (Brune turistskilt)
- 636 "Informasjonskart"

Plassering av skiltelementene

De enkelte skiltelementer skal ha følgende rekkefølge, regnet ovenfra:

- Evt. stedsnavn
- Symbol(er)
- evt. stedsnavn/bedriftsnavn
- evt. informasjon (tekst)
- avstand.

På skilt som angir flere servicetilbud for et bestemt sted, f. eks. et tettsted eller et større rasteanlegg, kan stedsnavnet angis over servicesymbolene. I alle andre tilfeller skal navn og annen tekst stå under symbolene. Stedsnavn eller bedriftsnavn skal plasseres på egen linje over evt. informasjonstekst om stedet. Allt tekst skal være så kort som mulig, men kan om nødvendig deles på to linjer. Symboler, tekst og avstand skal sentreres om skiltets vertikale midtakse.

Størrelse

Størrelsen på serviceskiltene varierer med antall symboler, antall tekstlinjer og lengden på eventuell tekst.

Servicesymbolene utføres i to størrelser, MS og SS. Symbolstørrelse SS skal benyttes på motorveger, andre veger med fire eller flere kjørefelt, og veger med fartsgrense over 80 km/t. Dimensjoner for symbolfelt og tilhørende teksthøyder er gitt i tabellen nedenfor:

	SYMBOL- FELT (mm)	TEKSTHØYDE H (mm)		
		NAVN*	TEKST	AVSTAND
MS	450 x 450	175*	140	210**
SS	570 x 570	210*	175	280**

* Bør økes til 210 (MS)/280 (SS) for korte navn

** Tall skal ha høyde H (7/7). På skilt med ett symbol uten tekst reduseres H, se figur 16.1.

Standard skiltutforming

Bordbredden varierer med skiltstørrelsen, og er gitt i etterfølgende eksempler.

Standard utforming av skilt med ett, to, tre og fire servicesymboler er vist i figurene 16.1 - 16.3. For større skilt med kombinasjoner av symboler og tekst er utformingen tilpasset standard platehøyder for VD-skiltprofiler.

Eksempler på serviceskilt med ulike kombinasjoner av symboler og tekst er vist under enkelte servicesymboler i avsn. 16.3.

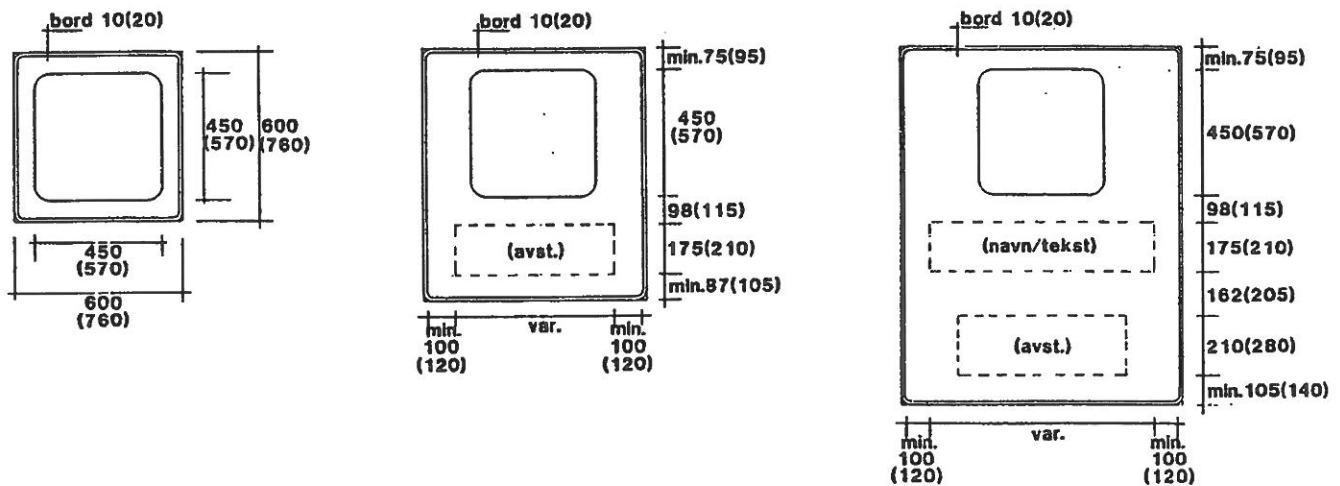

Figur 16.1 Standardutforming av serviceskilt med ett symbol

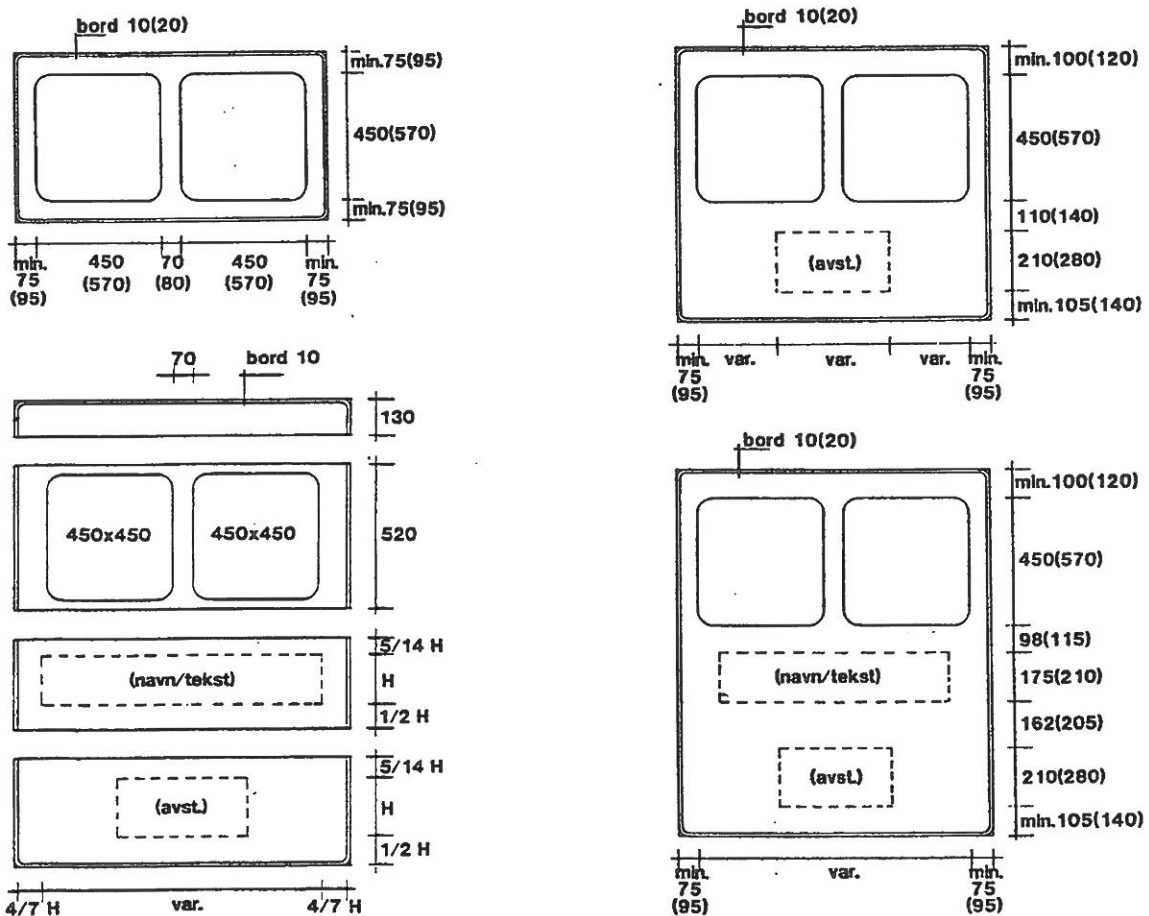

Figur 16.2 Standardutforming av serviceskilt med to symboler

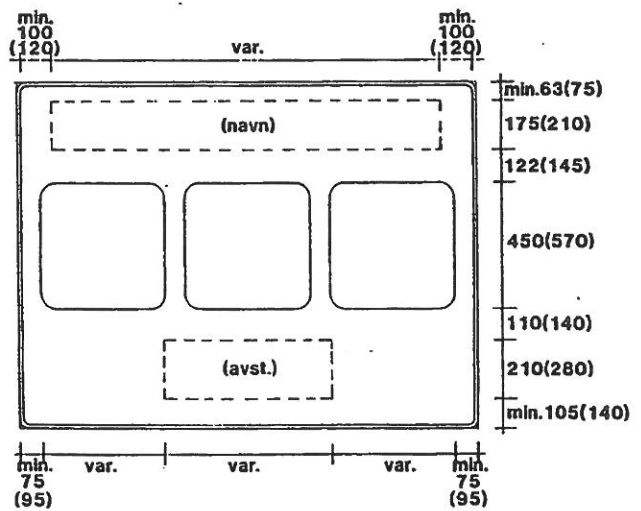
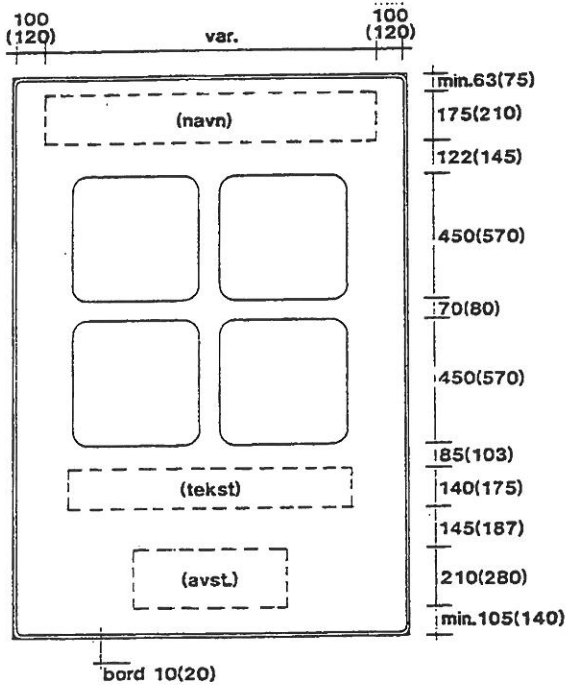
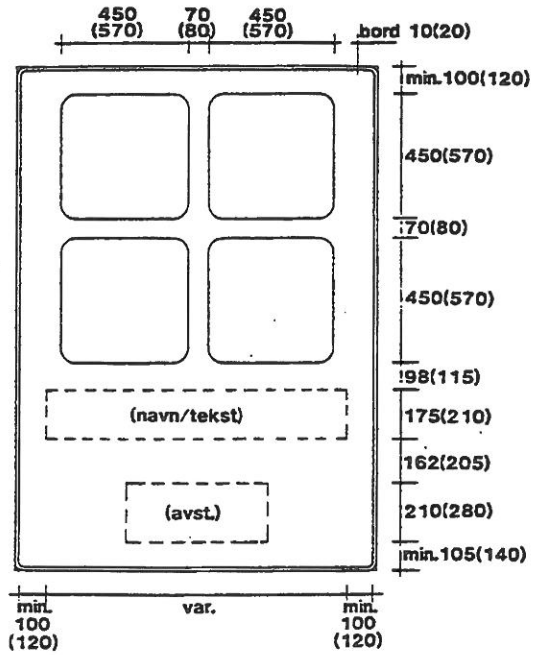
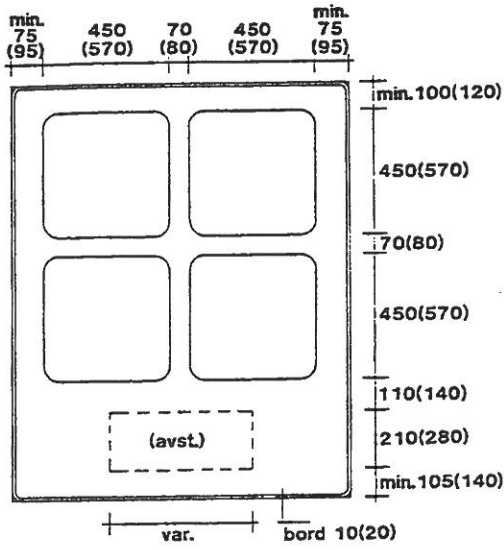
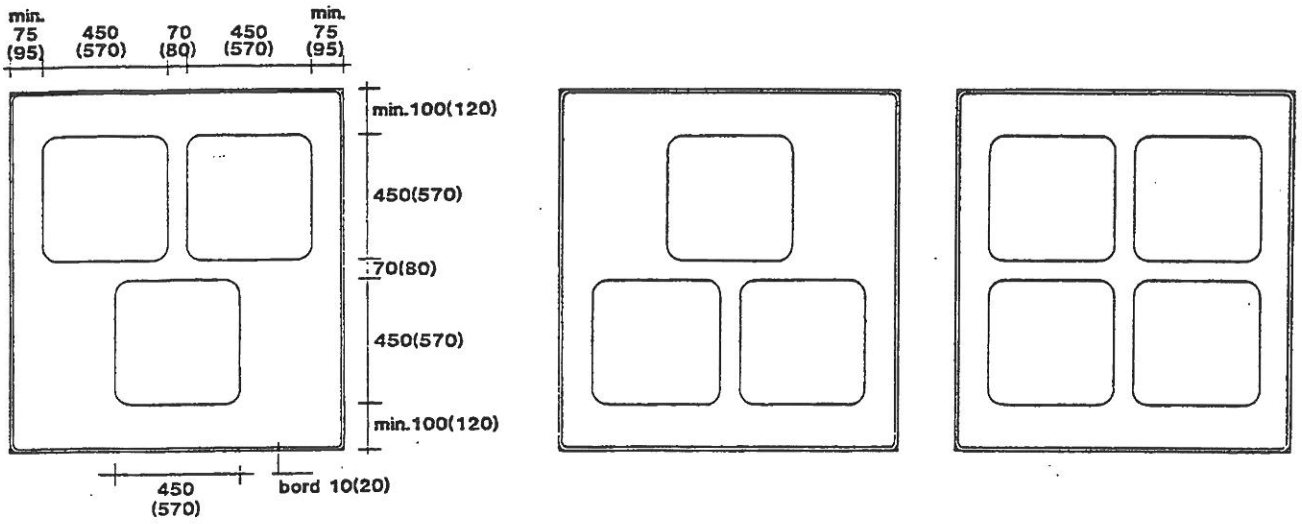

Figur 16.3 Standardutforming av serviceskilt med tre og fire symboler

Avstand til neste serviceanlegg

Avstand til neste etterfølgende servicested med bensinstasjon, WC eller rasteplass angis på tilleggsskilt med servicesymbol og avstandsangivelse i redusert størrelse. Skiltet skal ha samme bredde som hovedskiltet, blå bunnfarge, hvit bord og hvit avstandsangivelse, og utformes forøvrig som vist i figur 16.4.

Eksempler på tilleggsskilt for avstandsvisning er gitt under servicesymbolene 610 "Bensinstasjon" og 628 "Rasteplass".

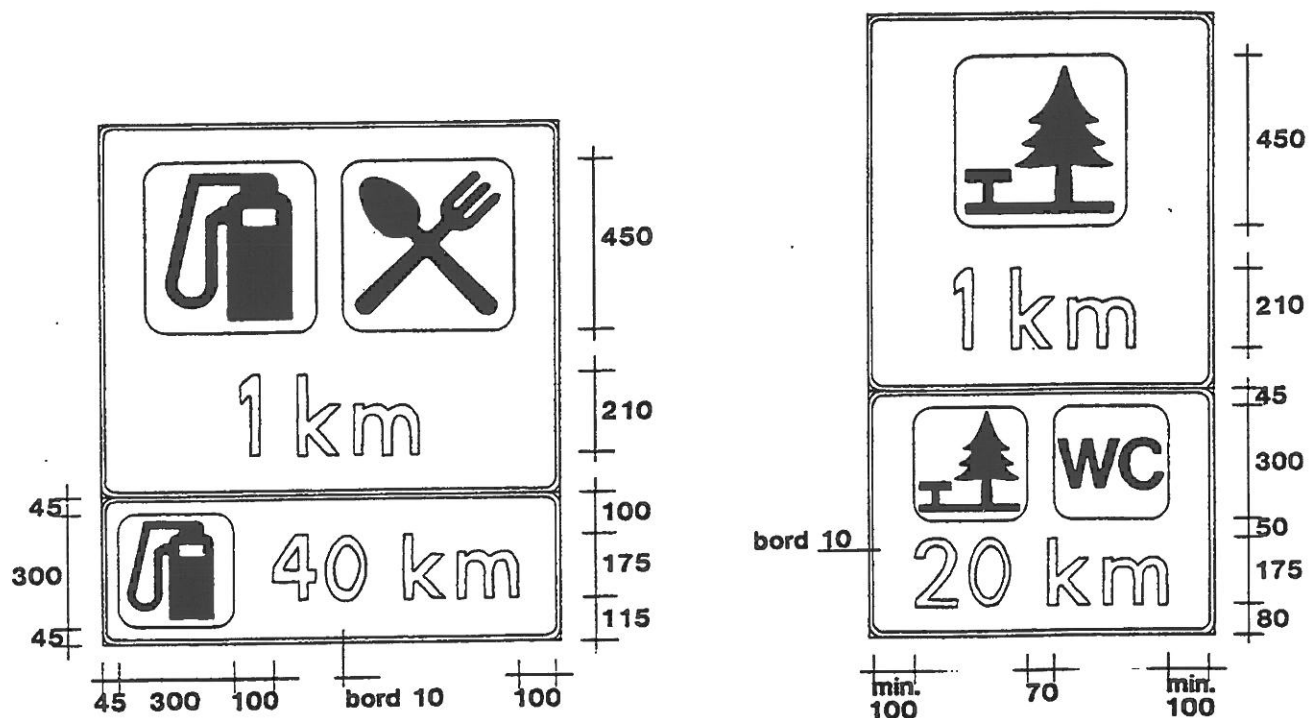

Figur 16.4 Utforming av tilleggsskilt for avstandsangivelse.

Tildekking

Serviceskilt som bare er aktuelle en del av året skal som hovedregel tas ned utenom sesongen. Dersom dette er praktisk vanskelig, skal skiltet tildekkes eller slås sammen (hengslet skilt). Tildekking skal skje med dekkplate med samme gråfarge som skiltets bakside. Ingen del av skiltets reflekterende flate skal være synlig.

Skilt som inneholder både permanent og sesongmessig informasjon må utenom sesongen byttes ut med skilt som bare gir permanent informasjon, eller det må brukes dekkplater i samme materiale og farger som skiltet. Dekkplater kan brukes på to måter:

- Symboler og eventuell tekst som ikke er aktuell tildekkes helt med blå, reflekterende dekkplater.
- Skiltet viser i grunnutformingen bare permanent informasjon, med plass til den sesongmessige informasjonen. Denne gis på dekkplater som festes på skiltet i sesongen.

Metode b) er særlig aktuell når den sesongmessige informasjonen er av kort varighet. Eksempel er vist i figur 16.5.

Dekkplater skal monteres med luftspalte mellom platen og skiltet, for å unngå skade på skiltets refleksmateriale. Nærmere bestemmelser for tildekking og bruk av dekkplater blir gitt i Håndbok-062 MATERIALKRAV.

Tildekking skal aldri skje ved bruk av sekker, tape, spray o.l., da dette kan føre til skader på skiltet. Det må allerede ved planleggingen og bestillingen av skiltene tas hensyn til eventuell hel eller delvis tildekking.

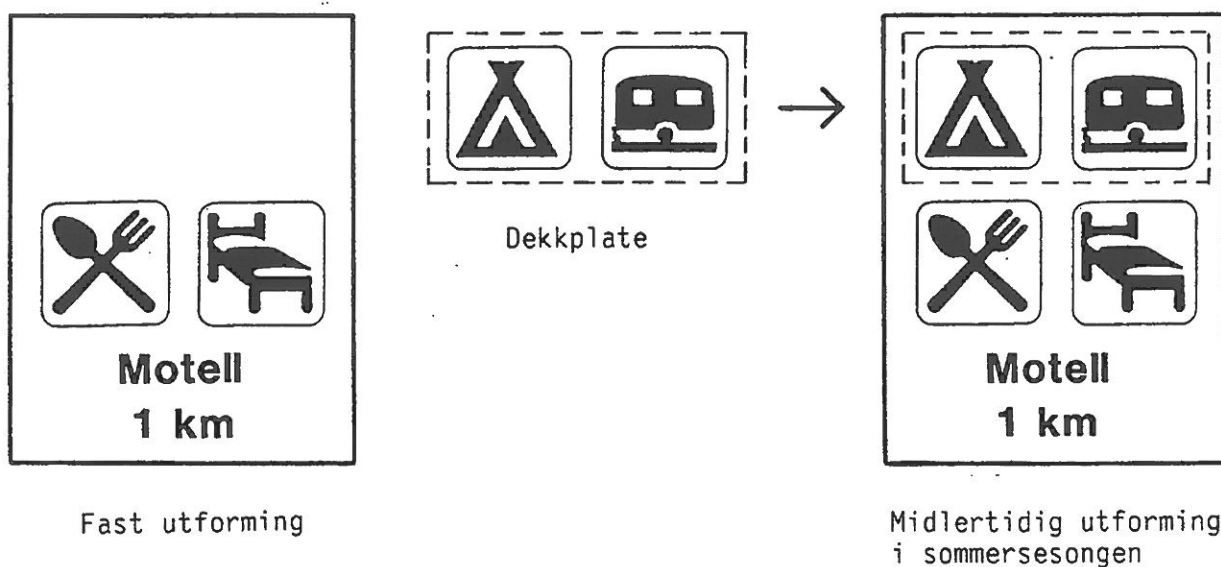

Figur 16.5 Eksempler på tildekking

16.2 PRINSIPPER FOR ANVENDELSE OG PLASSERING AV SKILT MED SERVICESYMBOLER

Enkelte servicesymboler kan brukes til å angi selve servicestedet. Forøvrig brukes servicesymbolene hovedsakelig til forvarsling og vegvisning.

Angivelse av servicestedet

Følgende servicesymbol benyttes vanligvis ved selve servicestedet:

- | | |
|---|---------------------|
| - 602 "Førstehjelp" ved førstehjelpskap | - 612 "Toalett" |
| - 604 "Telefon" | - 628 "Rasteplass" |
| - 605 "Nødtelefon" | - 634 "Informasjon" |
| - 606 "Brannslukningsapparat" | |

Symbolet kan gis på eget serviceskilt; på skap, informasjonstavle e.l.; eller på vegviser i avkjøringen til stedet.

For andre serviceanlegg gjelder at skilt med servicesymboler ikke skal oppsettes på stedet dersom anlegget og avkjøringen til dette er godt synlig for trafikantene, og det ikke er tvil om hva slags servicetilbud som finnes.

Dersom det kan være tvil om type servicetilbud, eller om anlegget er det riktige (det som er forvarslet), kan anlegget angis med servicesymbol på stedet. Det vil vanligvis være mest hensiktsmessig å bruke vegviser med servicesymbol i avkjøringen til anlegget.

Forvarsling og vegvisning

Formålet med forvarsling er at trafikantene i god tid skal informeres om serviceanlegget, slik at de kan bestemme seg, sette ned farten og svinge av på en mest mulig sikker måte.

Forvarsling kan skje med serviceskilt eller med servicesymboler på orienteringstavler for lokalvegvisning. Serviceskilt benyttes bare for anlegg som ligger i direkte tilknytning til vegen. Andre anlegg skal forvarsles med vanlig orienteringstavle (skilt 720). Dette prinsipp gir følgende hovedregler for skiltbruken ved forvarsling:

1. Anlegg med direkte avkjørsel fra den vegen det skiltes på, eller med avkjørsel fra sideveg mindre enn ca. 200 m fra krysset med den vegen det skiltes på, forvarsles med serviceskilt. Skiltet skal angi avstanden fra skiltet til avkjøringen. Svingpil skal ikke brukes.

Forvarslingen skal som hovedregel plasseres 0,5 - 1 km før avkjøringen til serviceanlegget. På motorveg og veger med fartsgrense 90 km/t kan avstanden økes til 2 km.

2. Anlegg som ligger på sideveg, mer enn ca. 200 m fra krysset med den veg det skiltes på, forvarsles med servicesymbol og eventuell tekst på skilt 720 "Orienteringstavle". Tavlen plasseres sammen med, eller eventuelt 50 - 100 m foran, annen orienteringstavle for den ordinære vegvisningsskiltingen.
3. Dersom det skal vises til mange serviceanlegg på sideveg, benyttes orienteringstavle 720 med de aktuelle servicesymboler, men uten navn på bedriftene. Navn på det aktuelle området eller vegen bør i stedet angis.

Hvert enkelt serviceskilt skal ikke vise mer enn fire symboler. Det kan derfor være nødvendig å prioritere mellom symboler som skal vises. Dersom det er behov for å forvarsle mer enn fire ulike servicetilbud, må symbolene fordeles på to separate serviceskilt som plasseres etter hverandre med minst 50 m avstand, og foran eventuelt skilt 720 "Orienteringstavle" for ordinær vegvisning.

I områder hvor avstanden mellom serviceanlegg er stor, kan det sammen med forvarslingen også informeres om avstanden til det neste stedet med tilsvarende eller bedre servicetilbud.

På motorveger skal serviceskilt ha symbolfelt med størrelse SS (se avsn. 16.1). Det samme gjelder andre veger med fartsgrense 90 km/t, og veger med fire eller flere kjørefelt. Forøvrig brukes symbolstørrelse MS.

Når skilt 720 "Orienteringstavle" brukes til servicevisning, skal den ha samme størrelse (teksthøyde) som ordinære orienteringstavler har eller ville hatt på stedet. Skilt 720 for service- eller lokalvegvisning plasseres sammen med eller før ordinært skilt 720 avhengig av den totale informasjonsmengden, se skilt 720.

Kryssvegvisning for serviceanlegg gis med de aktuelle servicesymboler, og eventuelt navn, på hvit/sort vegvisertavle (skilt 721) eller lokalvegviser (skilt 722.3). Avstanden skal vanligvis angis når det vises til enkeltanlegg. Skiltene skal ha samme størrelse (teksthøyde) som de ordinære vegvisere i krysset.

Avstand kan også angis etter krysset. Dette er særlig aktuelt når serviceanlegget ligger langt fra krysset (mer enn ca. 1 km), eller det vises til mange anlegg. For enkeltanlegg brukes nytt serviceskilt med avstand, plassert 200 - 400 m etter krysset. Dersom det skal angis avstand til flere serviceanlegg, brukes skilt 710 "Avstandsskilt" (hvitt/sort) med de aktuelle servicesymboler og eventuelle navn.

Prinsippene for skiltbruken er vist i fig. 16.6 - 16.9. Mer detaljerte eksempler på forvarsling og vegvisning er vist i kap. 3.

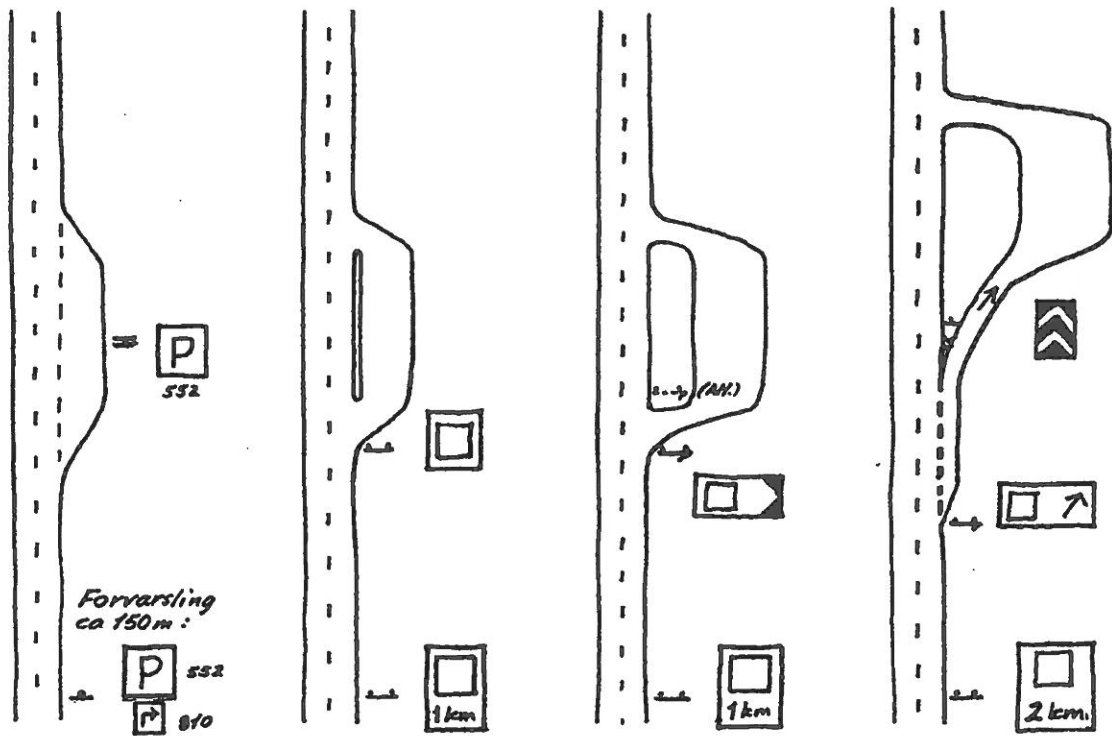

*Plass uten
rasteplass-
utstyr*

*Anlegg uten,
eller med smal
trafikkdel*

*Anlegg godt
adskilt fra
vegbanen*

*Ensidig anlegg med
retardasjonstelt og
avkjøringsveg*

Figur 16.6 Type-eksempler, ikke-kommersielle anlegg

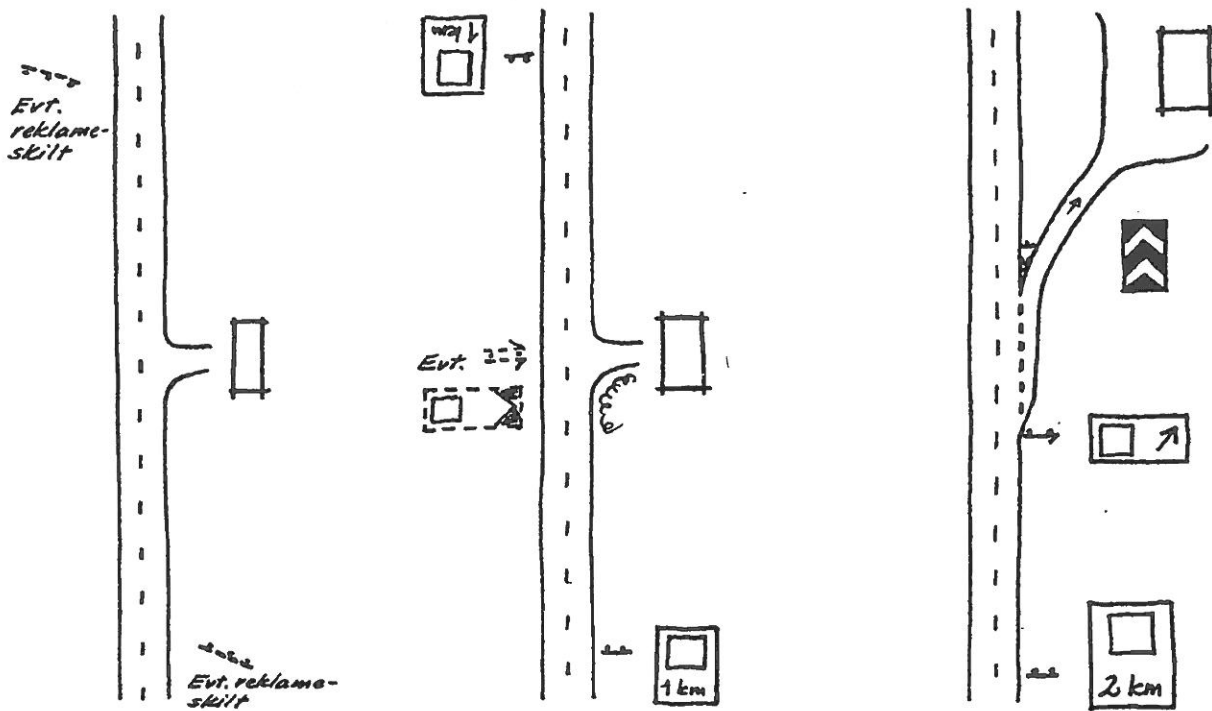

*Anlegget kan ses på
tilstrekkelig avstand
ved egne skilt -
ingen serviceskilting*

*Anlegget er ikke
godt nok synlig*

*Anlegg på motorveg eller
veg av tilsvarende
standard*

Figur 16.7 Type-eksempler, Kommersielle anlegg med direkte avkjørsel

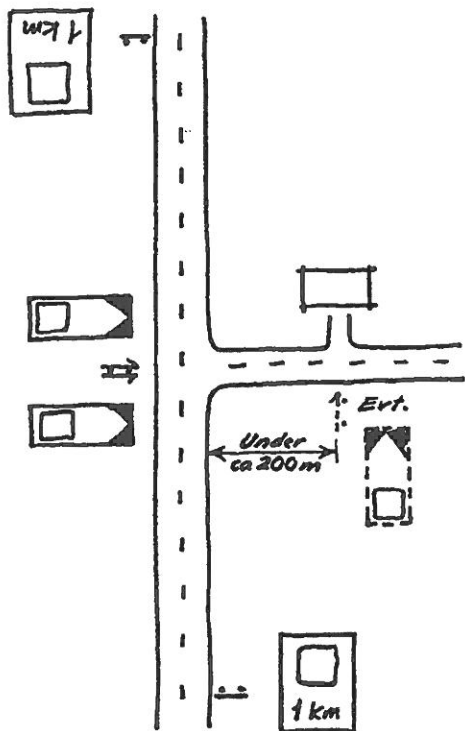

Anlegg på sideveg, nærmere enn ca 200 m

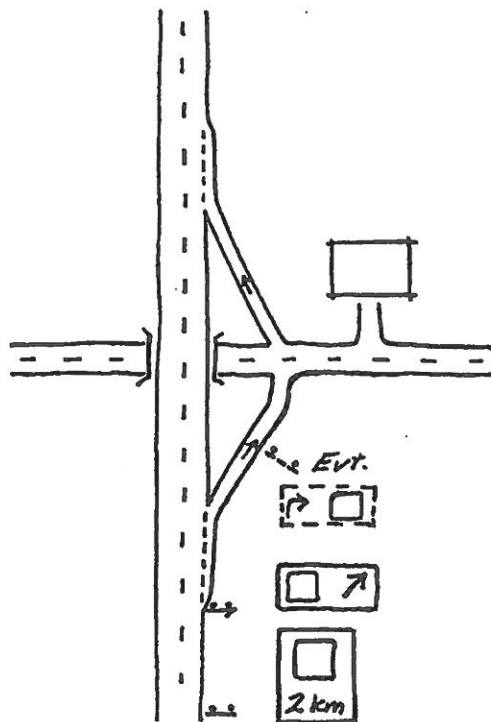

Anlegg på sideveg nær motorveg eller veg av tilsvarende standard

Figur 16.8 Type-eksempler, Kommersielle anlegg på sideveg

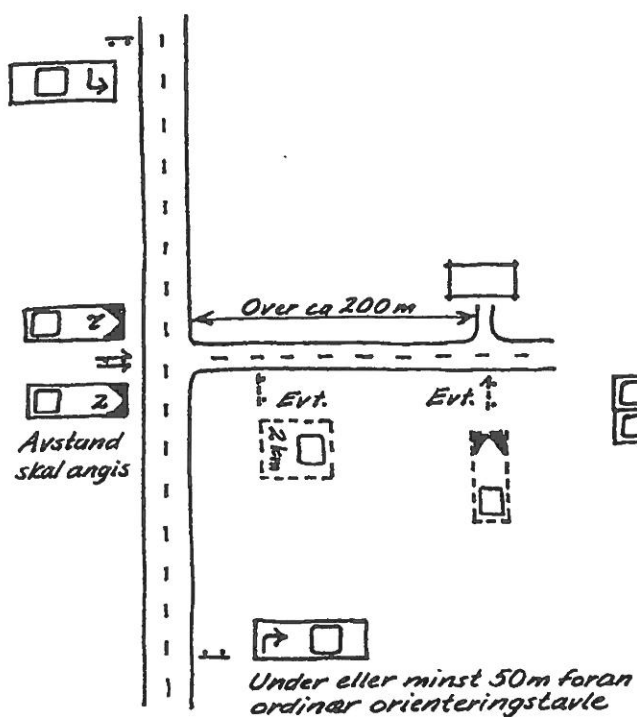

Enkeltanlegg på sideveg, mer enn ca 200m fra krysset

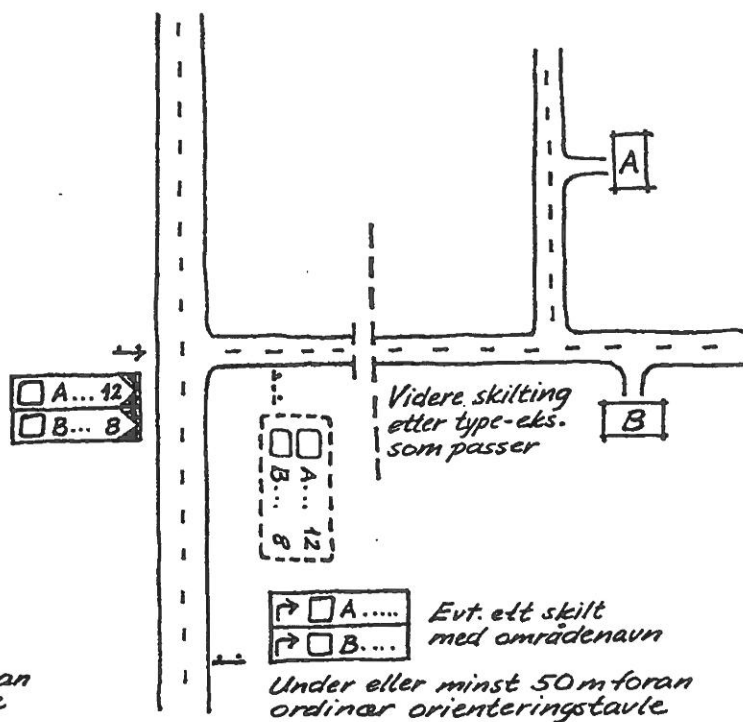

Område med mer enn ett anlegg

Figur 16.9 Type-eksempler, Kommersielle anlegg med avkjørsel fra sideveg

16.3 DE ENKELTE SERVICESYMBOLER OG -SKILT

I dette avsnittet er det gitt detaljerte regler for anvendelsen av de enkelte servicesymboler. Symbolene kan anvendes på serviceskilt og på vegvisningsskilt dersom ikke annet er fastsatt for det enkelte symbol. Detaljbestemmelser for utformingen av serviceskilt er gitt i avsn. 16.1, og for vegvisningsskilt i kap. 17.

Størrelse: Se avsnitt 16.1

Utforming: Serviceskilt: se kap. 16.1

Skiltene 601, 633 og 636: se omtale under det enkelte skilt.

Symboler: M 1969: 602, 604, 608, 610, 614, 616, 618, 620, 624, 626,
628, 630, 632 og 634.

M 1971: 622

M 1973: 606

M 1977: 612

M 1988: 605

Skiltmyndighet: Rv Vegsjefen
Fv Vegsjefen
Kv Formannskapet
Pv Vegsjefen

Vegsjefen eller den han gir myndighet kan treffe vedtak (gi tillatelse) om å sette opp eller ta ned serviceskilt for riksveg, fylkesveg og privat veg. Formannskapet eller den det gir myndighet har slik myndighet for kommunal veg. Vegsjefens vedtak kan likevel, om nødvendig, også gjelde skilting på kommunal veg dersom skiltene på riksveg, fylkesveg og privat veg må suppleres med skilt på kryssende kommunal veg. Formannskapets myndighet gjelder ikke tilsvarende på kryssende riksveg eller fylkesveg.

601 RADIOSTASJON

Forslag til skiltforskrift:

Skiltet gir informasjon om radiofrekvens hvor det kan gis spesielle trafikkmeldinger.



Anvendelse:

Skilt 601 kan bare anvendes som enkeltstående serviceskilt, og skal ikke kombineres med andre servicesymboler på samme skilt. Skiltet skal angi frekvens for den aktuelle radiostasjon.

Skilt 601 kan anvendes ved tunneler utstyrt med egen antennekabel for sending av spesiell trafikkinformasjon, eller for sending av ordinære radioprogram hvor vegvesenet har mulighet til å bryte programmet for å gi meldinger til trafikantene. Skiltet settes opp foran tunnelen.

Skilt 601 kan også settes opp for radiostasjon hvor offentlig myndighet kan bryte programmet for å gi viktig informasjon om veg- og trafikforholdene på vegstrekninger hvor det er spesielle problemer med trafiksikkerhet eller trafikkavvikling.

Skiltet skal inntil videre ikke anvendes uten samtykke fra Vegdirektoratet.

Utforming:

Skilt 601 utformes som vist i figur 16.10. Navn eller forkortelse for den aktuelle radiokanal angis under teksten "Radio" i det hvite symbolfeltet. Radiofrekvens angis med hvit tekst på skiltets nederste blå felt.

Skiltet utføres i to størrelser. Størrelse SS skal benyttes på motorveger, flerfeltsveger og veger med fartsgrense over 80 km/t.

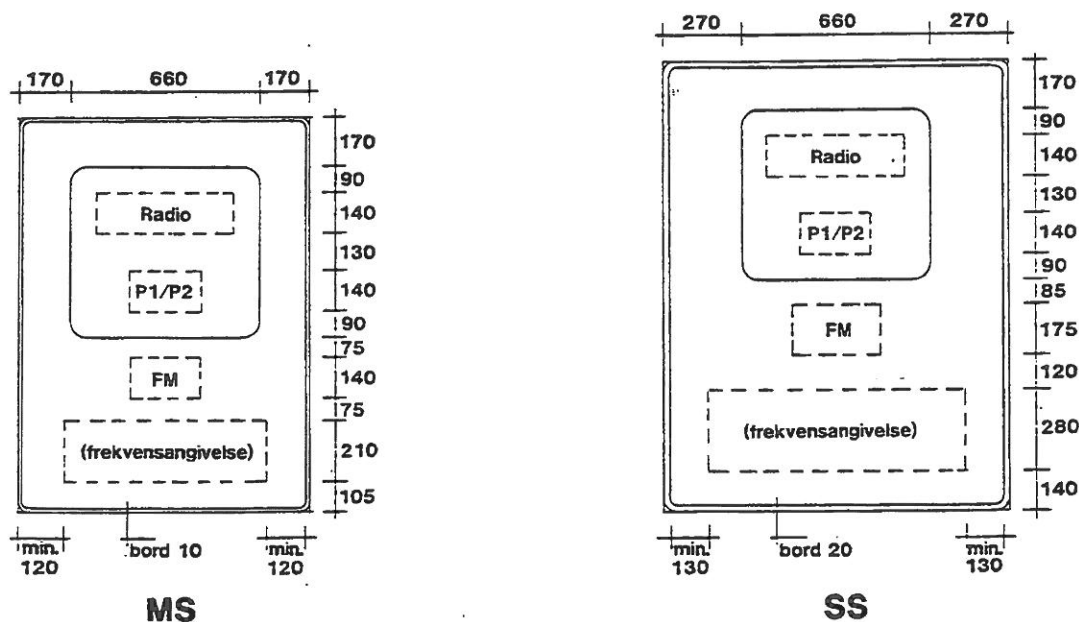

Figur 16.10 Utforming av skilt 601 "Radiostasjon"

602 FØRSTEHJELP**Skiltforskriftene:**

Skiltet angir sykehus,
førstehjelpstasjon eller
førstehjelpskap.

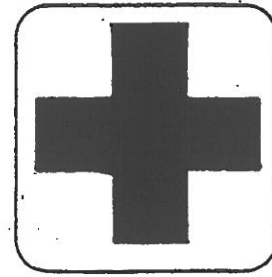
**Forslag til ny forskrift:**

Symbolet angir sted med
førstehjelptjeneste eller
førstehjelpstyr.

A n v e n d e l s e :

Symbol 602 kan anvendes på serviceskilt som angir førstehjelpskap, og på serviceskilt og vegvisningsskilt for sted som yter førstehjelp hele døgnet.

Tekst som "Legevakt", "Sykehus", o.l. kan angis. Navn på institusjonen kan i stedet angis dersom dette er nødvendig av vegvisningshensyn.

Vegvisningsskilt til helseinstitusjon som ikke yter førstehjelp hele døgnet skal ikke vise symbol 602.

Symbolet kan kombineres med symboler for nødtelefon (605) og brannslukningsapparat (606).

U t f o r m i n g :

Symbolet er rødt.

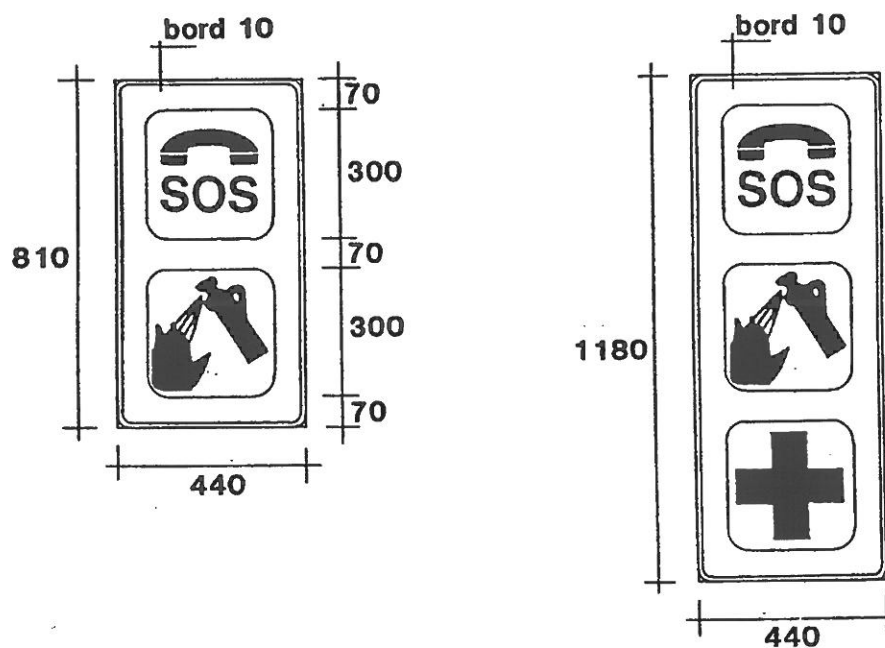

Figur 16.11 Eksempler på kombinasjon av symbolene 602, 605 og 606 med redusert størrelse for bruk i tunnel.

604 TELEFON

Skiltforskriftene:

Skiltet angir sted hvor vegfarende har alminnelig adgang til telefon. Nødtelefon angis med bokstavene SOS på skiltets nederste blå felt.



Forslag til ny forskrift:

(tekst sløyfes)

A n v e n d e l s e :

Symbol 604 kan benyttes for å vise til offentlige telefonstasjoner og telefonbokser. Symbolet kan også anvendes for privat telefon på lite befolkede steder når Televerket har avtale om at telefonen stilles til rådighet for almenheten hele døgnet, og dette ikke bare er ment som nødtelefon.

Symbol 604 kan benyttes på serviceskilt og vegvisningsskilt. Symbolet kan kombineres med symboler for andre servicetilbud på stedet, og stedsnavn kan angis.

For nødtelefon anvendes symbol 605.

605 NØDTELEFON



A n v e n d e l s e :

Symbol 605 brukes for å vise spesiell nødtelefon som er satt opp av hensyn til de vegfarende, f.eks. på motorveger, høfjellsoverganger og i vegtunneler.

Symbolet kan også benyttes for å vise privat telefon på lite befolkede steder når det er inngått avtale om at denne kan benyttes som nødtelefon.

Symbol 605 kan bare benyttes på serviceskilt. Symbolet kan kombineres med symboler for førstehjelp (602) og brannslukningsapparat (606).

U t f o r m i n g :

Telefonsymbolet er rødt. Teksten "SOS" er sort. Se også figur 16.11.

K o m m e n t a r :

Skiltet er nytt og er innført av Vegdirektoratet med hjemmel i skiltforskriftene §35 nr. 2.

606 BRANNSLOKNINGSAPPARAT**Skiltforskriftene:**

Skiltet angir at brannslukningsapparat finnes på stedet.

Forslag til ny forskrift:

(tekst sløyfes)

**A n v e n d e l s e :**

Symbol 606 brukes for å vise brannslukningsapparat som er satt opp av hensyn til de vegfarende, f.eks. i vegtunneler og på bilferjer.

Symbol 606 kan bare benyttes på serviceskilt. Symbolet kan kombineres med symboler for førstehjelp (602) og nødtelefon (605).

U t f o r m i n g :

Symbolet er rødt. Se også figur 16.11.

608 VERKSTED**Skiltforskriftene:**

Skiltet angir godkjent kjøretøyverksted.

Forslag til ny forskrift:

608 BILVERKSTED (tekst sløyfes)

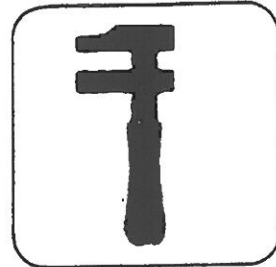
**A n v e n d e l s e :**

Symbol 608 kan brukes for å vise til autorisert bilverksted i områder hvor verksteder er sjeldne. Det forutsettes at verkstedet ikke bare reparerer spesielle bilmerker.

Symbol 608 kan benyttes på serviceskilt og vegvisningsskilt. Symbolet kan kombineres med symboler for andre servicetilbud på stedet, og stedsnavn kan angis. Bedriftsnavn tillates ikke.

610 BENSINSTASJON**A n v e n d e l s e :**

Symbol 610 kan bare benyttes for stasjoner hvor drivstoff er tilgjengelig hele døgnet (døgnåpent, nattevakt eller automat) i følgende situasjoner:

1. Til forvarsling og avkjøringsvegvisning for bensinstasjoner på motorveger. Betingelsene for slik skilting er følgende:

- Stasjonen er anlagt for hovedsakelig å betjene trafikken på motorvegen.
- Stasjonen er anlagt i direkte tilknytning til motorvegen, med egen av- og påkjøring eller med god adkomst via vegkryss.

Forvarslingen bør stå minst 1 km foran avkjøringspunktet.

2. Forvarsling kan også skje på andre veger enn motorveger dersom stasjonen eller stasjonens masteskilt ikke er synlig i tide for sikker avkjøring (trafiksikkerhetskriteriet), og anlegget oppfyller de samme betingelsene som for motorveg.

3. Symbol 610 kan også benyttes for bensinstasjoner i områder hvor det er unormalt langt mellom stasjonene langs den aktuelle vegruten. Symbolet kan anvendes på følgende måter:

- a) På avstandsskilt (hvitt/svart) etter utfart fra tettsted med bensinstasjon - se skilt 710 "Avstandsskilt".
- b) På serviceskilt foran siste bensinstasjon før lengre strekning uten slikt tilbud - f.eks en høyfjellsovergang - med angivelse av avstanden til neste stasjon, se figur 16.12.
- c) For vegvisning til stasjon som ligger ved annen veg, dersom samlet kjørelengde til/fra stasjonen er betydelig mindre enn avstanden til neste stasjon på vegruten.

Symbol 610 kan benyttes på serviceskilt og vegvisningsskilt. Symbolet kan kombineres med symboler for andre servicetilbud på stedet, og stedsnavn kan angis. Bedriftsnavn eller bensinmerke skal ikke vises.

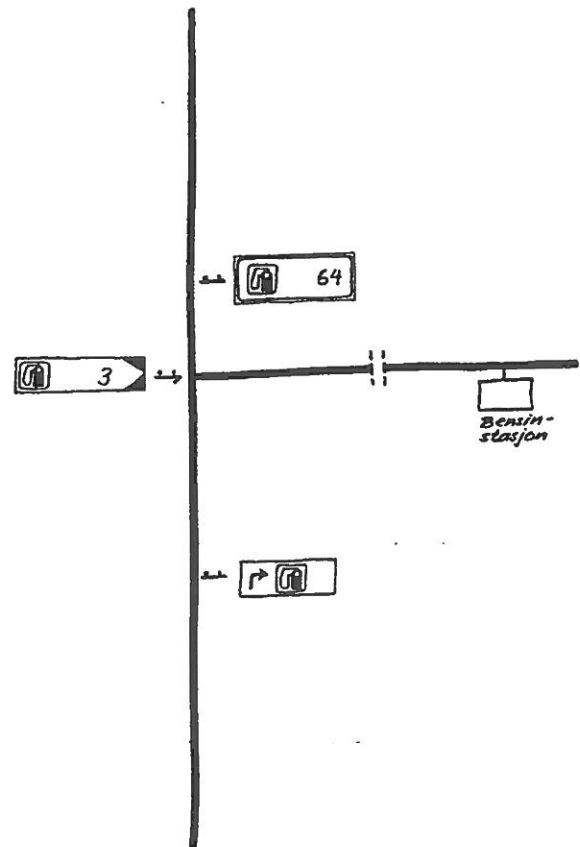
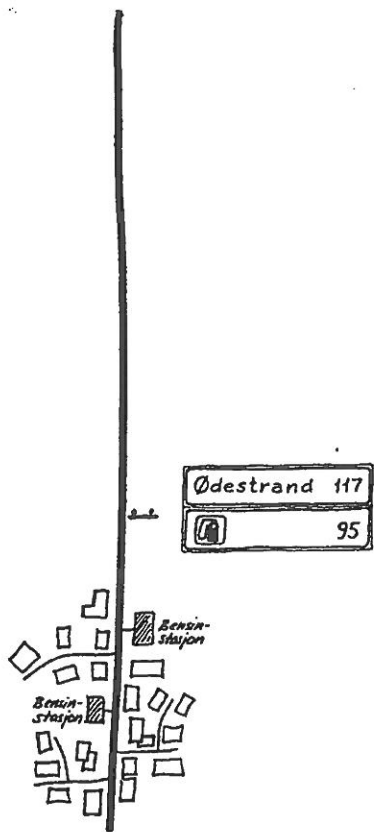
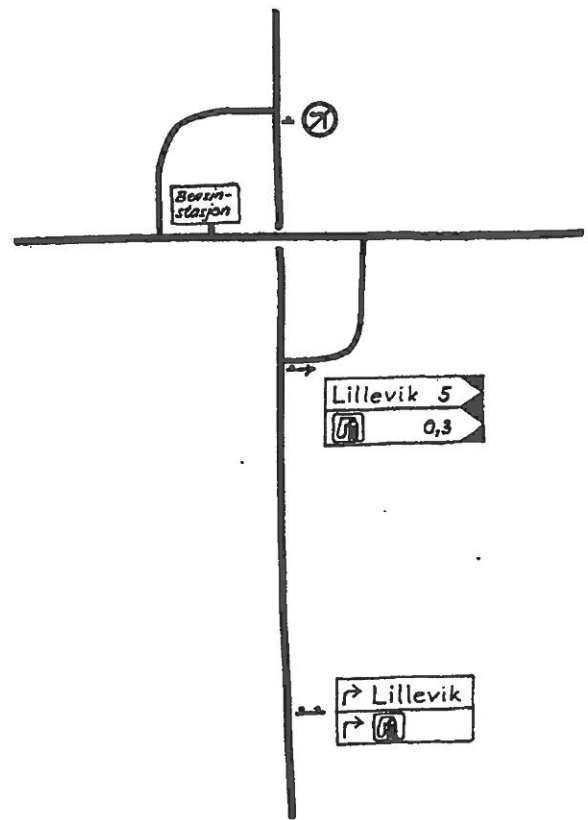
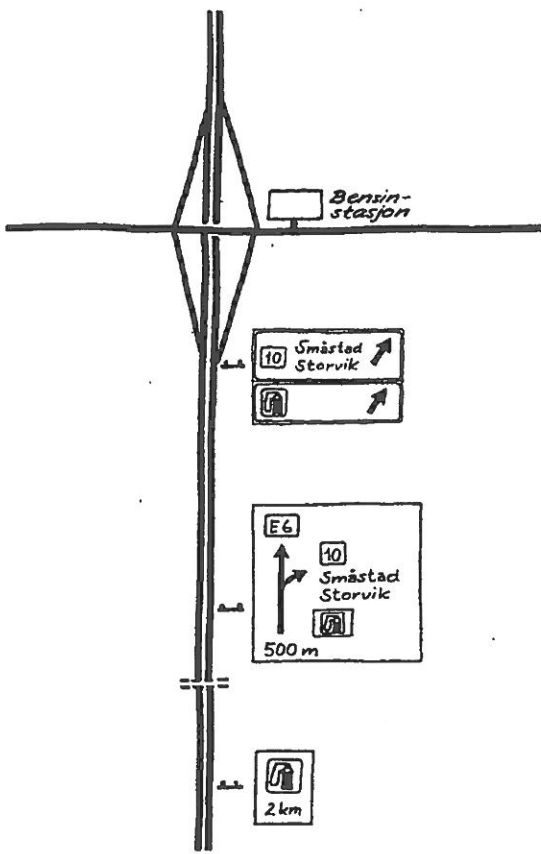

Figur 16.12 Eksempler på skilting for bensinstasjon

612 TOALETT

Skilteforskriftene:

Skiltet angir toalett som er
åpent for vegfarende.

Forslag til ny forskrift:

(Tekst sløyfes)



A n v e n d e l s e :

Symbol 612 brukes for å vise til offentlig toalett, eller til privat toalett hvor vegmyndighetene har inngått særskilt avtale om at toalettet kan benyttes av alle vegfarende, f.eks. ved bensinstasjon eller kafeteria.

Ved rasteplasser som ikke er utstyrt med toalettanlegg, kan det vises til nærmeste toalett, se eksempler i figur 16.16 under symbol 628 "Rasteplass".

Symbol 612 kan benyttes på serviceskilt og vegvisningsskilt. Symbolet kan kombineres med symboler for andre servicetilbud på stedet.

614 SERVERING

Forslag til ny forskrift:

614 ENKLERE SERVERING**A n v e n d e l s e :**

Symbol 614 kan anvendes for enkle kafeer, spisesteder som ikke serverer varm mat, og andre steder som serverer enkle varme retter - f.eks. gatekjøkken o.l. som serverer pølser, hamburgere, pizza, kylling etc. Stedet skal ha kommunal bevilling til å drive slik virksomhet.

Symbol 614 kan også benyttes til å forvarsele kiosk. Skiltet skal da vise teksten "Kiosk".

Det tillates bare vist til steder som ligger inntil den veg det skiltes på, og som er vanskelige å få øye på tidsnok (f. eks. synlig mindre enn ca. 100 m før avkjørsel ved 80 km/t).

Symbolet skal vanligvis bare brukes alene eller i forbindelse med symbol 628 "Rasteplass". Symbolet skal vanligvis ikke benyttes i forbindelse med bensinstasjoner eller campingplasser hvor det likevel kan ventes kiosk- eller gatekjøkkentilbud. Type serveringssted kan angis på skiltet. Bedriftsnavn tillates ikke.



Figur 16.14 Eksempler på serviceskilt med symbol 614 "Servering"

616 RESTAURANT

Forslag til ny forskrift:

616 SPISESTED



A n v e n d e l s e :

Symbol 616 kan anvendes for spisesteder hvor det serveres varme middagsretter i egne lokaler med bord og stoler. Dette vil gjelde restauranter og kafeteriaer med godt vareutvalg. Stedet skal ha kommunal bevilling til å drive slik virksomhet, og skal være åpent for alle vegfarende.

Normalt skal det bare vises til spisesteder som ligger langs eller nær den veg det vises fra, med mindre stedet inngår i en samlet vurdering for serviceskiltningen i området.

I mer spredtbygde områder kan det likevel vises til steder som ligger lenger fra vegen, selv om det ikke foreligger en slik samlet plan. Avstanden må vurderes ut fra hvor langt det er mellom spisestedene langs den vegen det vises fra, men bør vanligvis ikke overstige 5 km.

Symbol 616 kan benyttes på serviceskilt og vegvisningsskilt. Symbolet kan kombineres med symboler for andre servicetilbud på stedet. Stedsnavn kan angis. Bedriftsnavn kan vises i stedet for stedsnavn dersom dette er nødvendig for å skille mellom flere anlegg.

SYMBOLENE 618 - 622 GENERELT

Skiltforskriftene:

618 Campingplass

Skiltet angir campingplass som hovedsaklig nyttes som teltplass. Standarden kan være angitt med stjerner.

620 Campingvognplass

Skiltet angir campingplass som hovedsaklig er beregnet for campingvogner m.v. og som er utstyrt med spesielt teknisk opplegg for disse. Standarden kan være angitt med stjerner.

622 Hytter

Skiltet angir campingplass som hovedsaklig driver utleie av campinghytter. Standarden kan være angitt med stjerner.

Forslag til ny forskrift:

618 CAMPINGPLASS (tekst sløyfes)
 620 CAMPINGVOGNPLASS (tekst sløyfes)
 622 CAMPINGHYTTER (tekst sløyfes)

Symbolene 618 "Campingplass", 620 "Campingvognplass" og 622 "Campinghytter" kan brukes for steder som har årlig godkjennelse fra helserådet.

Det kan vises til steder som ligger inntil 10 km fra den vegen det vises fra, og som hovedsakelig betjener trafikken på denne vegen. Denne avstanden kan overskrides dersom anlegget inngår i en samlet plan for serviceskiltingen i området. Symbolene 618 - 622 kan kombineres på samme skilt hvis stedet har flere tilbud. Det viktigste tilbudet vises som første symbol. Supplerende symbol kan bare benyttes dersom det minst tilbys følgende antall plasser:

- Symbol 618: 4 teltplasser (Ca 100 kvadratmeter)
- Symbol 620: 4 plasser med spesielt teknisk opplegg for campingvogn
- Symbol 622: 4 hytter

Symbolene 618 - 622 kan benyttes på serviceskilt og vegvisningsskilt. Symbolene kan også kombineres med symboler for andre servicetilbud på stedet.

Stedsnavn eller navn på serviceanlegget kan angis, men uten tilleggsord som "camping", "campingplass" o.l. Stjerner som angir standard, og initialer for den organisasjon som plassen er tilknyttet, skal ikke vises på forvarsling eller vegviser.

Eksempler på serviceskilt med symbolene 618, 620 og 622 er vist i figur 16.15.

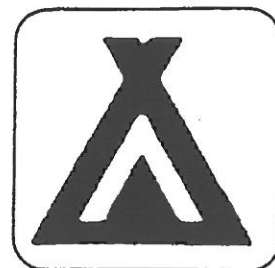
618 CAMPINGPLASS

A n v e n d e l s e :

Symbol 618 kan brukes for campingplasser som hovedsakelig benyttes som telt-plass.

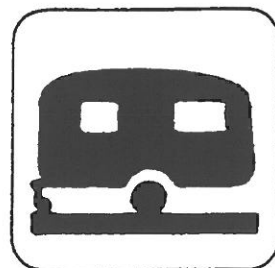
620 CAMPINGVOGNPLASS

A n v e n d e l s e :

Symbol 620 kan brukes for campingplass som har minst 4 plasser med spesielt teknisk utstyr for kobling til campingvogner. Plasser uten slikt utstyr skal skiltes med symbol 618.

622 HYTTER

A n v e n d e l s e :

Symbol 622 kan brukes for steder som driver utleie av campinghytter, og som har minst 4 hytter.

For steder med mindre enn 4 utleiehytter kan benyttes vegviserfløy (teksthøyde 105 mm) med hyttesymbol (uten blå ramme) og tekst "Hytter" ("Hytte"), eller navn på stedet. Slik vegviserfløy skal ikke brukes ved campingplass med annen serviceskilting.

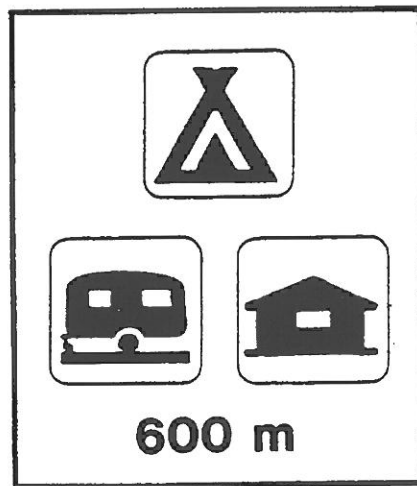
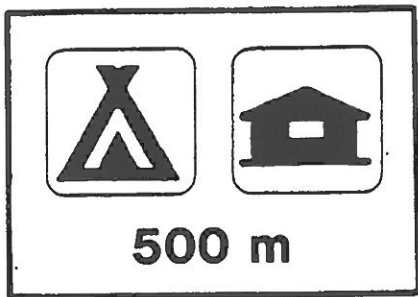
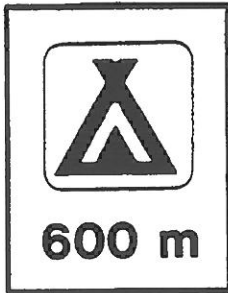

Figur 16.15 Eksempler på serviceskilt for campinganlegg

624 VANDRERHJEM (UNGDOMSHERBERGE)**A n v e n d e l s e :**

Symbol 624 kan brukes for vandrerhjem som drives av organisasjon tilsluttet International Youth Hostel Federation, og som har kommunal overnattingsbevilling.

Symbol 624 kan benyttes på serviceskilt og vegvisningsskilt. Symbolet kan kombineres med symboler for andre servicetilbud på stedet, og stedsnavn kan angis.

K o m m e n t a r :

Nytt navn på symbolet (Vandrerhjem) er innført av Vegdirektoratet med hjemmel i skilteforskriftene §35 nr. 2, fordi ungdomsherbergene har skiftet navn til vandrerhjem.

626 OVERNATTINGSSTED**Skiltforskriftene:**

For mindre overnattingssteder kan symbolet for skilt 626 plasseres på en vegviser med teksten "Rom".

Forslag til ny forskrift:

(tekst sløyfes)

A n v e n d e l s e :

Symbol 626 kan brukes for overnattingssteder som har kommunal overnattingsbevilling.

Det kan vises til overnattingssteder som ligger inntil 10 km fra den vegen det vises fra. Denne avstanden kan overskrides dersom stedet inngår i en samlet plan for serviceskiltingen i området. I spredtbygde områder hvor det er særlig langt mellom overnattingsstedene, kan det vises til steder som ligger mer enn 10 km fra den vegen det vises fra, selv om det ikke foreligger en slik samlet plan.

Symbol 626 kan benyttes på serviceskilt og vegvisningsskilt. Symbolet kan kombineres med symboler for andre servicetilbud på stedet. Stedsnavn eller bedriftens art (Hotell, Motell, Fjellstue o.l) kan angis. Bedriftsnavn kan i stedet vises dersom det er nødvendig for å skille mellom flere anlegg av samme type.

Mindre herberger med inntil 4 rom og 8 senger kan bare gis tillatelse til bruk av lokalvegviser (teksthøyde 105 mm) med sengesymbol og teksten "Rom", plassert ved avkjørselen til herberget. Stedet skal ha meldt fra til politiet om virksomheten, eller ha årlig godkjenning fra helserådet hvis kommunen har bestemt dette, og skal ikke ligge mer enn 1 km fra avkjørselen.

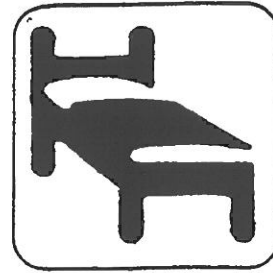

Figur 16.16 Eksempler på serviceskilt med symbol 626 "Overnattingssted".

628 RASTEPLASS

Skilteforskriftene:

Skiltet angir rasteplass med bord, stoler, avfallsdunker o.l.

Forslag til ny forskrift:

(tekst sløyfes)



Anvendelse:

Rasteplasser som angis med symbol 628 skal oppfylle følgende krav:

- ligge i direkte tilknytning til vegen
- være fysisk adskilt fra kjørebanelen
- minst være utstyrt med bord, benker og avfallsdunker

Plasser som ikke fyller disse kravene, men som kan brukes til stans for hvile, nødstopp o.l., skal ikke skiltes med symbol 628, men kan angis med skilt 552 "Parkering" dersom skilting anses nødvendig.

Rasteplasser skal forvarsles i en avstand på minst 1 km. For hovedrasteplasser kan navn angis på skiltet. Andre servicetilbud på eller i tilknytning til rasteplassen kan også angis. Sammen med forvarslingen bør som hovedregel også angis avstanden til neste rasteplass med tilsvarende eller bedre servicetilbud.

Symbol 628 kan benyttes på serviceskilt og vegvisningsskilt. Rasteplasser kan reserveres for bestemte kjøretøygrupper ved underskilt 807 "Symbol".

Eksempler på rasteplassskilt er vist i figur 16.16.7

På veger med ÅDT > 1500 (SDT > 2000) bør det vanligvis bare skiltes for den trafikkretning som får rasteplassen på sin høyre side. Ved vurderingen må det legges avgjørende vekt på om kryssende trafikk vil skape trafikkfarlige situasjoner. På motorveger skal alle rasteplasser skiltes som ensidige.

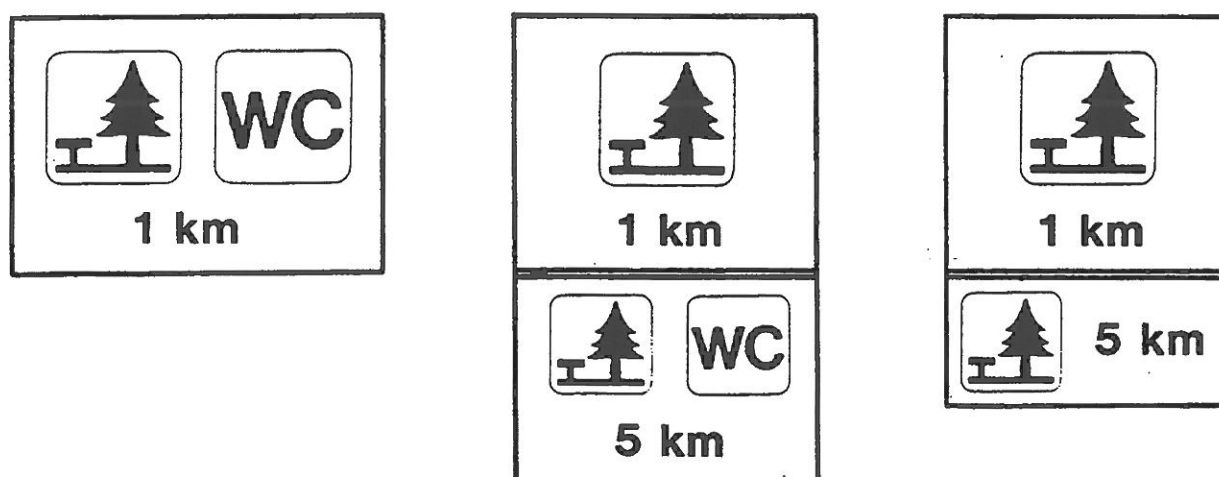

Figur 16.17 Eksempler på rasteplass-skilt

630 BADEPLASS**A n v e n d e l s e :**

Symbolet kan brukes for å angi offentlig badeplass eller annen badeplass som offentlig myndighet ønsker å vise til.

Det tillates ikke vist langs offentlig veg til badeplass som ligger mer enn 5 km fra vegkrysset, med mindre spesielle forhold tilsier det.

Symbolet kan benyttes på serviceskilt og vegvisningsskilt, og kan kombineres med symboler for andre servicetilbud på stedet. Navn på badeplassen kan angis, men uten tilleggsord som bad, badestrand o.l.

K o m m e n t a r :

Det er utarbeidet forslag til nye symboler for andre typer fritidstilbud som f.eks. turløyper, skianlegg m.m. Disse vil først bli tatt i bruk etter at Samferdselsdepartementet har vedtatt nødvendige endringer i skiltforskriftene.

632 SEVERDIGHET

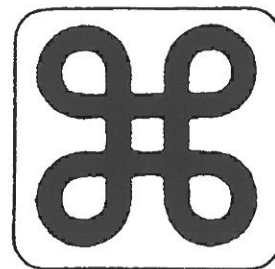

A n v e n d e l s e :

Symbol 632 kan brukes for severdighet som er betydningsfull eller interessant - f.eks. museum, fortidsminne, historisk byggverk, spesielt naturfenomen m.m.

Skiltingen bør være tilrådd av vedkommende myndighet eller turistorganisasjon. Stedet skal ha godkjent avkjørsel og parkeringsplass, og skiltingen må føres helt fram til det aktuelle stedet.

Symbol 632 kan benyttes på serviceskilt og vegvisningsskilt. Symbolet bør vanligvis ikke kombineres med andre servicesymboler. Navn og/eller art av severdighet skal alltid angis.

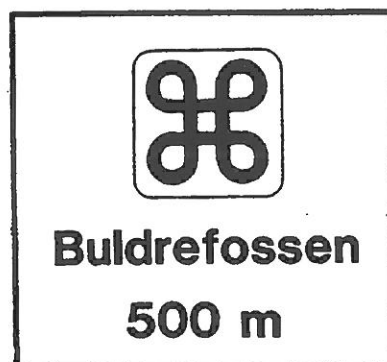
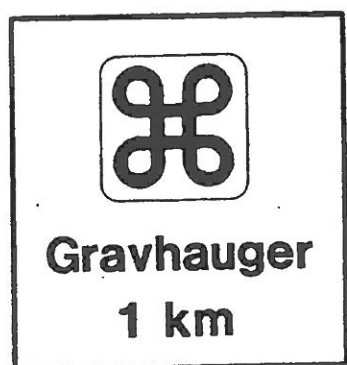

Figur 16.18 Eksempler på serviceskilt med symbol 632 "Severdighet"

633 SPESIELL SEVERDIGHET**Forslag til ny forskrift:**

Skiltet har brun bunnfarge, hvit tekst og bord, hvitt symbol eller sort symbol på hvitt felt.

A n v e n d e l s e :

Skilt for spesiell severdighet er et skilt for å vise turister steder av internasjonalt eller meget stor nasjonal interesse. Vegdirektoratet vil gi tillatelse til bruk av skiltet etter søknad.

U t f o r m i n g :

Skilt 640 utformes i hvert tilfelle. Symbol og utforming skal fastsettes av Vegdirektoratet. Eksempel på skilt 633 er vist i fig. 16.17.

K o m m e n t a r :

Skiltet er nytt og er innført av Vegdirektoratet med hjemmel i unntaksbestemmelsene i skiltforskriftene §35 nr. 2. Nærmere regler for evt. bruk av skiltet vil bli utsendt i eget brev til vegkontorene.

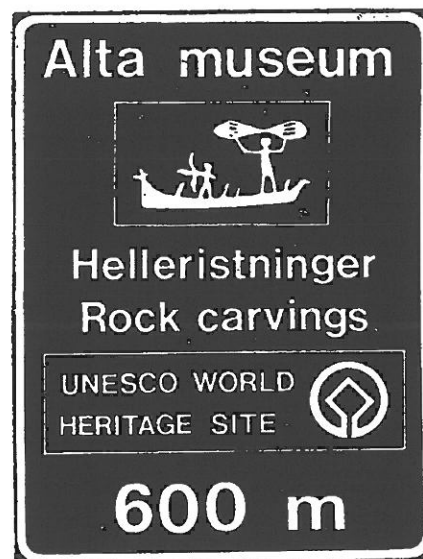

Figur 16.19 Eksempel på skilt 633 "Spesiell severdighet".

634 INFORMASJON

Skilteforskriftene:

Skiltet angir turistinformasjonskontor, informasjonskart eller annen informasjon av interesse for de vegfarende.



Anvendelse:

Symbol 634 kan brukes for å vise til turistinformasjonskontor, informasjonskart og andre informasjonstavler av spesiell interesse for turister eller andre vegfarende. Symbolet kan også vises på selve informasjonsstedet eller -tavlen.

Symbol 634 kan benyttes på serviceskilt og vegvisningsskilt. Symbolet kan vanligvis kombineres med andre servicesymboler. På serviceskilt skal informasjonens art, eller det sted informasjonen gjelder, alltid angis. I det siste tilfelle bør symbolet ikke kombineres med andre servicesymboler.

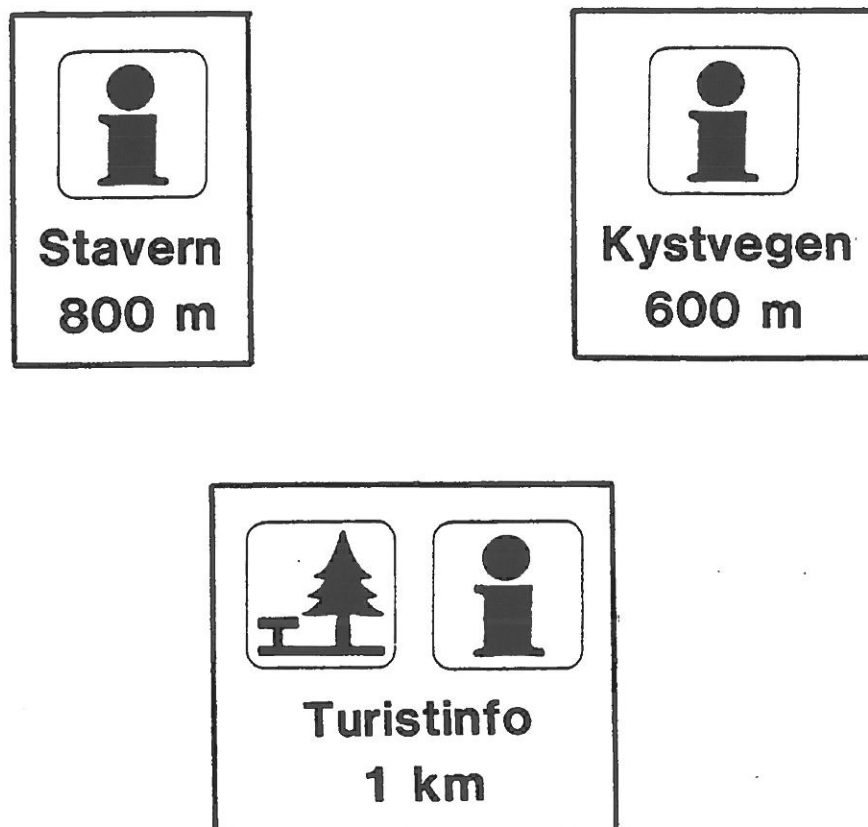

Figur 16.20 Eksempel på serviceskilt med symbol 634 "Informasjon".

636 INFORMASJONSKART

Skiltforskriftene:

Skiltet gir en oversikt over vegnettet innenfor et område og kan vise service-steder, bedrifter o.a.

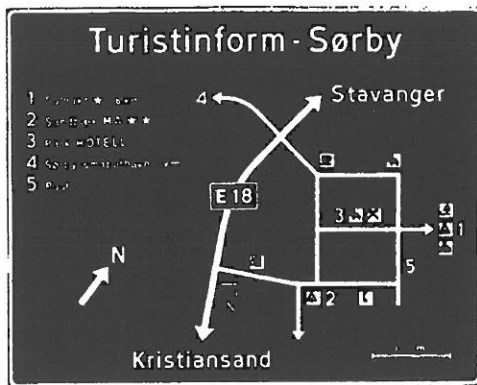

636.1

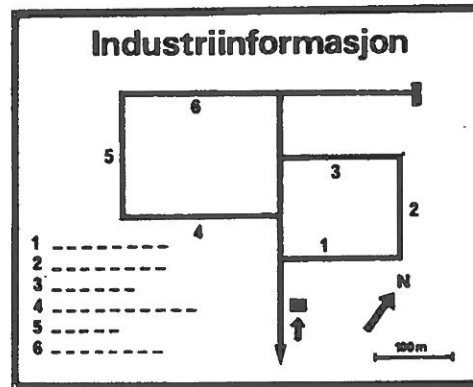

636.2

Anvendelse:

Skilt 636.1 TURISTINFORMASJONSKART

Turistinformatjonskart kan brukes i forbindelse med tettsteder, og for større områder av spesiell interesse for turister. Kartet skal gjengi et forenklet vegnett og vise plasseringen av steder som er av interesse for turister. Servicesymboler kan brukes når det aktuelle servicestedssted oppfyller de krav som stilles for bruk av symbolet.

Turistinformatjonskart må bare tillates oppsatt på parkeringsplass eller annet sted hvor det er tilstrekkelig plass til å stanse utenfor kjørebanelen for det nødvendige antall kjøretøyer (f.eks. bensinstasjoner, rasteplass). Kartet skal kunne leses orientert i forhold til terrenget fra kjøretøy som har stoppet. Skilt 636 skal alltid forvarsles med skilt 634.

Tavlene bør ikke omfatte for store områder eller for mye informasjon. Lengste veglengde på kartet bør ikke være over 50 km, og det bør ikke vises til over 15 steder (symboler). Foruten tavler for hvert tettsted eller kommunedel, kan kart evt. settes opp ved kommunegrense. Mer detaljerte opplysninger kan angis på kommunale eller private tavler.

Annen informasjon:

Skilt 636.1 kan suppleres eller erstattes av mer detaljerte by- eller tettsteds-kart, eller annen informasjon av interesse for de vegfarende. Slike informasjonstavler skal plasseres parallelt med vegen. Forøvrig gjelder de samme krav til avkjørselsforhold og parkering som for skilt 636.1.

Skilt 636.2 INDUSTRIINFORMASJONSKART

Industriinformasjonskart kan brukes for å vise til bedrifter som er lokalisert innenfor et industriområde. Skiltet plasseres etter innkjøring til området. Ved skiltet skal det være tilstrekkelig plass til å stanse uten å hindre annen trafikk.

Skilt 636.2 kan også benyttes for å vise plassering av industriområder, og hvilke bedrifter som finnes på hvert område. Skiltet plasseres da på samme måte som skilt 636.1.

Visning til industriområder skal skje med skilt 722.3 "Lokalvegviser" med industriområdesymbol (skilt 730) og navn på området.

Størrelse og utforming:

Størrelsen av skilt 636 bestemmes i hvert enkelt tilfelle. Vanligvis vil det passe med teksthøyde 105 mm for overskriften, 70 mm for viktige stedsnavn og tall som er knyttet til navnefortegnelsen og ellers 35 mm.

Vegnettet kan vanligvis vises med streker av bredde 30 eller 20 mm, og skilt eller felter med symboler som tas med for å vise campingplasser etc, kan ha høyde 100 mm. Bordbredden bestemmes etter reglene under pkt 17.1.

Turistinformasjonskart kan ha mørk blå bunn, lys blå angivelse av vassdrag, og hvite vegger; eller grønn bunn, blå vassdrag og hvite vegger.

Industriinformasjonskart skal ha hvit bunn, eventuelt blå vassdrag, og sorte vegger.

På kartet skal kartets plassering vises med rødt kvadrat og pil. Nord-retningen skal angis. Når det vises til steder utenfor kartet, skal det alltid gis avstand fra det sted kartet slutter til stedet. Den nummererte liste over navn etc. bør plasseres slik at det gis mulighet for tilføyelser.

KAP. 3 (17) VEGVISNINGSSKILT

Dette er et utdrag fra teksten i kap. 17 "Vegvisningsskilt" i håndbok 050 "SKILTNORMALER 1987". Der denne teksten avviker fra håndbok 050 erstatter den tidligere normaltekst.

Bare tekst som angår serviceskilting og lokalvegvisning er tatt med.

----- angir at tekst i håndbok 050 er utelatt i denne utgaven, men at teksten fortsatt er gjeldende normaltekst for annet enn serviceskilting.

| Avsnitt med strek i margen, eller tekst (ikke overskrifter) som er under-
| streket. er endret i forhold til håndbok 050.

For fullstendig oversikt over normalene for vegvisning må håndbok 050 benyttes i tillegg til denne håndbok.

17.0 GENERELT

Det skilles mellom følgende typer visningsmål:

- Fjernmål
- Regionalmål
- Lokalmål

Fjernmål er en del byer og tettsteder langs våre viktigste riksveger. Det er ved valg av fjernmål lagt vekt på at målene er retningsorienterende.

Regionalmål er stedsnavn som benyttes i vegvisningen for trafikken innen fylket eller mellom nærliggende fylker.

Lokalmål er stedsnavn som benyttes for trafikken innen lokalområdet. Lokalmålet skal være et alminnelig kjent stedsnavn. Inn under begrepet lokalmål hører også serviceanlegg, parkeringsanlegg og terminaler.

17.1 STØRRELSE OG UTFORMING

Vegvisningsskilt med serviceskilt utformes etter generelle regler for tekst, form, farge m.m. som beskrevet i dette avsnitt. Den detaljerte utforming er beskrevet under de enkelte skilt. For fullstendige regler for utforming av vegvisningsskilt, se håndbok 050.

Teksthøyde

Størrelsen på vegvisningsskilt bestemmes av tekstens høyde og lengde, se følgende tekst og håndbok 050.

Teksthøyden angis ved høyden H av de store bokstavene, og er standardisert i følgende høyder: H = 35, 70, 105, 140, 175, 210, 280, 350 og 420 mm.

Vegvisningsskilt skal vanligvis ikke ha mindre teksthøyde enn angitt i tabellen nedenfor, dersom ikke annet er foreskrevet for enkelte skilt.

Minstekrav til teksthøyde H på vegvisningsskilt (mm):

	Motor-A-veg	Motor-B-veg	Riksveger	Andre veger
Orienteringstavler	280	280	175	140
Overhengende kjørefeltskilt (i tettbygd strøk, 50 km/t)	280 (210)	280 (210)	280 (210)	280 (210)
Vegvisere Vegviserfløyer	280 -	210 -	175 -	140 105
Avstandsskilt	280	210	175	140

Farge på vegvisningsskilt

Vegvisningsskilt skal ha blå bunn og hvit tekst på motorveg, gul bunn og svart tekst på andre offentlige veger, når de viser til:

- geografiske mål (fjern-, regional- og lokalmål)
- navnet på kryssende eller tilsluttende veg når dette erstatter geografisk mål
- flyplasser og ferjeterminaler som inngår i det offentlige transportnettet

De samme fargeregler gjelder når vegvisningsskiltene bare angir vegnummer, uten visningsmål.

Vegvisningsskilt som viser til andre mål, skal ha hvit bunn og svart tekst uansett hva slags veg de står på. Dette omfatter mål som parkeringsplasser og parkeringshus, serviceanlegg, bedrifter og institusjoner, industriområder, sykehus/legevakt, idrettsanlegg og andre rekreasjonssteder, severdigheter m.m.

Hvis slike mål angis på orienteringstavle 720.1, -2 eller -3 med blå eller gul bunn, skal de stå på hvitt felt (se skilt 720).

Vegvisningsskilt som viser langs privat veg skal ha hvit bunn og svart tekst uansett type mål.

Piler og border

Se håndbok 050.

Skiltstørrelse:Lengde/bredde:

Nødvendig skiltbredde beregnes etter den plass tekst og andre skiltelementer krever, og avrundes oppover til nærmeste 20 cm.

Høyde:

Skiltene 720.4, 722.2 og .3 og 724.4 settes sammen av plater som hver har en tekstlinje. Hver plate skal ha høyde $13/7H$ og bord.

Skiltene 710, 720.1, 2. og .3, 721.1 og 724.2 og .3 skal se ut som en plate med bord rundt (ikke bord mellom tekstlinjene). Avstanden mellom tekstlinjene (de tenkte linjer teksten står på) skal være $12/7H$. Skilthøyden bestemmes ellers av teksthøyden, antall tekstlinjer, størrelsen på symboler og miniatyrskilt, og krav til avstand mellom de enkelte elementer på skiltet.

Størrelse på symboler, felt og miniatyrskilt:

Pilsymbollets størrelse bestemmes av teksthøyden H .

Hvitt felt for lokale visningsmål skal ha høyde $12/7H$. Feltet skal gå $2/7H$ utenfor første og siste bokstav. Miniatyrskilt skal ha høyde $12/7H$.

Serviceskilt skal ikke benyttes som miniatyrskilt. I stedet benyttes servicesymboler. Hvert enkelt servicesymbol skal stå i et kvadratisk felt med høyde $10/7H$ og avrundede hjørner. Symbolfeltet skal ikke omgis med av blått felt, men avgrenses av en sort linje med tykkelse $1/28H$. På skilt med gul eller blå bunnfarge skal servicesymbolene stå på det hvite tekstfeltet for tilhørende servicemål, eller på eget hvitt felt med høyde $12/7H$.

Avstand mellom symboler, tekst, border m.m. (se også figur 16.21)**Skilt 710 "Avstandsskilt" og 721.1 "Avkjøringsvegviser":**

Avstand mellom vertikal bord og tekst, miniatyrskilt eller symbol skal være minst $4/7H$. Avstand mellom horisontal bord og miniatyrskilt eller symbol skal være minst $2/7H$, og mellom bord og tekst minst $2/7H$ til øvre bord og minst $3/7H$ til nedre bord.

Avstanden mellom symbol, miniatyrskilt og tekst på samme linje skal være minst $4/7H$. Avstanden mellom symbol eller stedsnavn og tilhørende km-tall skal være minst H . Servicesymboler på samme linje skal ha en avstand på $3/14H$.

Skilt 720.1, .2 og .3 "Orienteringstavle":

Avstanden mellom de enkelt skiltelementer, og mellom skiltelementene og bordene, skal være minst $4/7H$.

Skilt 724.2 og .3 "Overhengende kjørefeltskilt":

Servicesymboler skal stå på hvitt felt med høyde $12/7H$, sammen med eventuelt servicemål. Forøvrig utformes skiltene etter reglene i håndbok 050.

Skilt med enkle tekstlinjer (720.4, 722.2 og .3, 724.4):

Se håndbok 050 for de enkelte skilt, og figur 16.21.

Servicesymboler på vegvisningsskilt.

Servicesymboler med tilhørende tekst skal vanligvis bare benyttes på vegvisningsskilt med hvit bunn, eventuelt plassert foran eller under de ordinære vegvisningsskiltene, se avsn. 16.2.

På skiltene 720.2, 720.3, 724.2 og 724.3 kan likevel servicesymboler plasseres på skilt med blå eller gul bunn dersom den totale informasjonsmengde ikke blir for stor. Symbolene og eventuell tekst knyttet til symbolene skal stå på hvitt felt med høyde $12/7H$, se figur 16.21.

Det bør ikke benyttes mer enn 6 servicesymboler (maksimalt 8) på samme sted, fordelt på overhengende eller sideplasserte vegvisningsskilt.

Det bør ikke vises mer enn 4 (maksimalt 6) servicesymboler på samme vegvisningsskilt.

Det skal ikke benyttes mer enn 3 servicesymboler på skiltlinje som også har tekst.

Det skal ikke benyttes mer enn 5 linjer med tekst eller symboler på enkeltskilt eller skiltkombinasjon på samme sted.

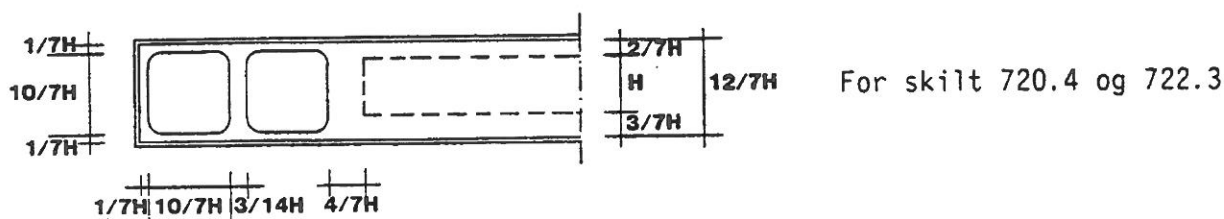
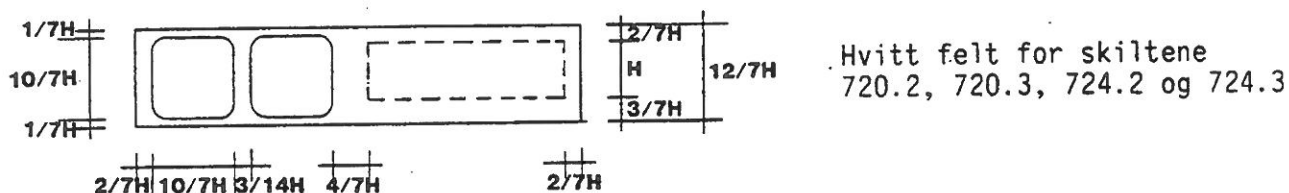
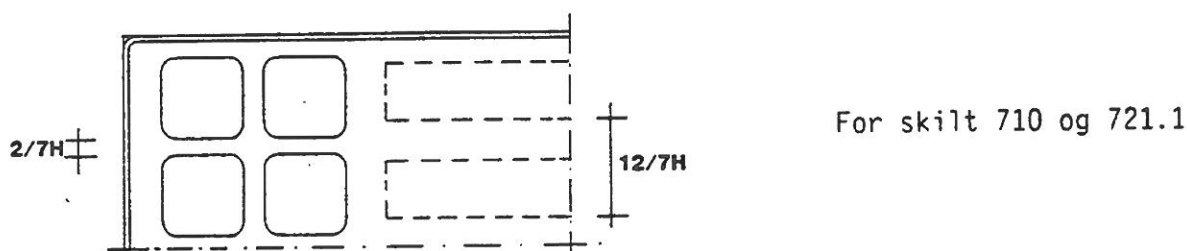
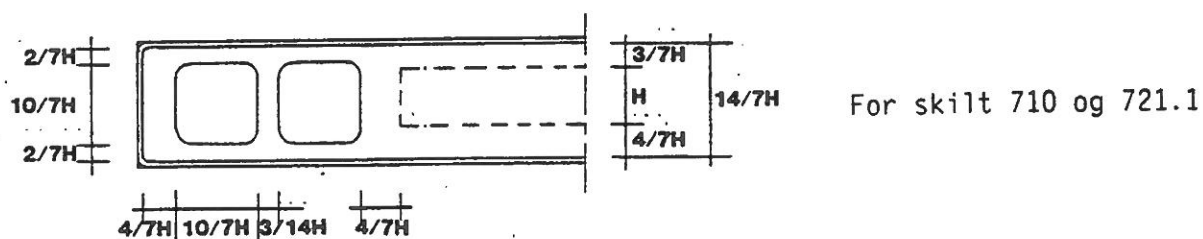

Figur 16.21 Plassering av servicesymboler på vegvisningsskilt.

17.2 PLASSERING

Se håndbok 050.

17.3 DE ENKELTE VEGVISNINGSSKILT

Under hvert skilt er eventuell anvendelse og utforming av servicesymboler beskrevet. Øvrige bestemmelser er gitt i håndbok 050.

710 AVSTANDSSKILT

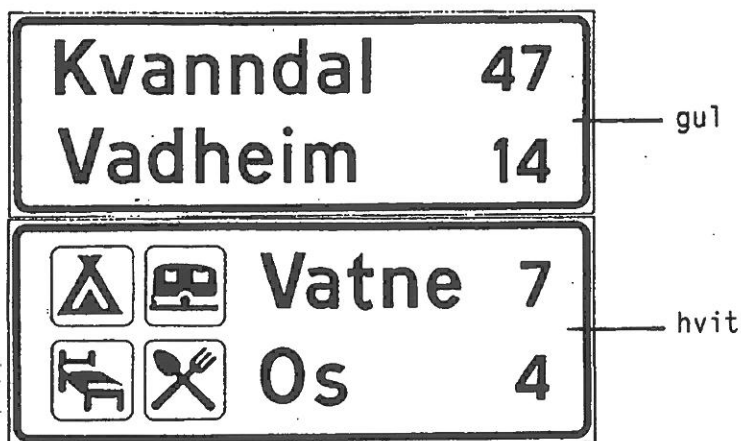

A n v e n d e l s e :

Andre lokalmål (servicemål) kan også vises på avstandsskilt, som da skal ha hvit bunnfarge. Skiltet kan plasseres sammen med avstandsskilt for fjernmål eller regionalmål dersom samlet antall mål ikke er fler enn fem. Hvis det er behov for å vise avstand til flere lokalmål (servicemål), bør disse samles på et eget avstandsskilt som plasseres etter det ordinære avstandsskiltet.

Stedsnavnene plasseres i rekkefølge med det fjerneste stedet øverst. Eventuelle lokalmål plasseres nederst, og i tilsvarende rekkefølge.

Avstand angis i hele km, og måles til sentrum av visningsstedet.

Symboler for vegvisningsskilt kan vises på avstandsskilt. Videre kan miniatyr av serviceskilt vises på avstandsskilt for lokalmål (servicemål), med eller uten angivelse av av navn. Eksempelvis kan skilt 610 "Bensinstasjon" angis sammen med avstanden til neste bensinstasjon etter utfart fra tettsted i områder hvor bensinstasjoner er sjeldne.

Avstandsskilt plasseres på oversiktlige steder der andre trafikkskilt eller spesielle forhold ikke opptar trafikantenes oppmerksomhet. På motorveger bør avstandsskilt settes opp 400 - 500 m etter vegkryss eller påfart, på andre veger 200 - 400 m etter vegkryss. I tettbygd strøk kan disse avstandene reduseres.

Når lokal- eller servicemål angis på eget avstandsskilt, skal dette plasseres minst 50 m etter eventuelt ordinært avstandsskilt.

S t ø r r e l s e o g u t f o r m i n g :

Se pkt 17.1 og håndbok 050.

SKILT 720 ORIENTERINGSTAVLER, GENERELT

Orienteringstavler skal gjengi alle vegnummer med hel bord, og de kan også gjengi vegnummerskilt med stiplet bord og symbolene 730 for flyplass, ferje, kirke og industriområde. Når en vegarm direkte leder til en veg med forbud mot visse kjøretøykategorier, bør det aktuelle forbudsskilt tas med.

Orienteringstavler kan også gjengi serviceskilt, se regler for hvert skilt og symbol.

720.1 OG .2 ORIENTERINGSTAVLE

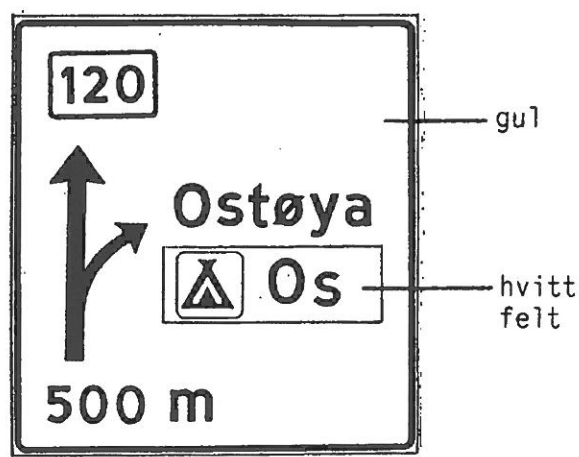
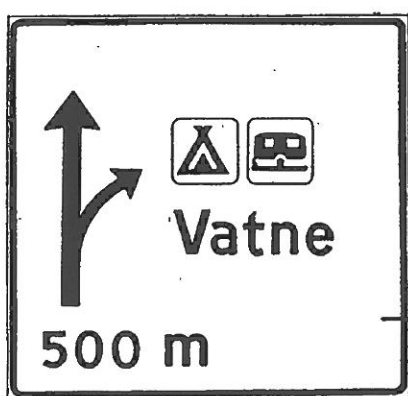

Anvendelse:

Serviceskilt skal ikke benyttes på skilt 720.1. Rene vegserviceanlegg forvarsles med serviceskilt 1 - 2 km før avkjøring til anlegget.

På skilt 720.2 med blå eller gul farge kan inntil 4 servicesymboler benyttes i tillegg til vegnummer og tekst.

Størrelse og utforming:

Se pkt 17.1 og håndbok 050.

720.3 ORIENTERINGSTAVLE

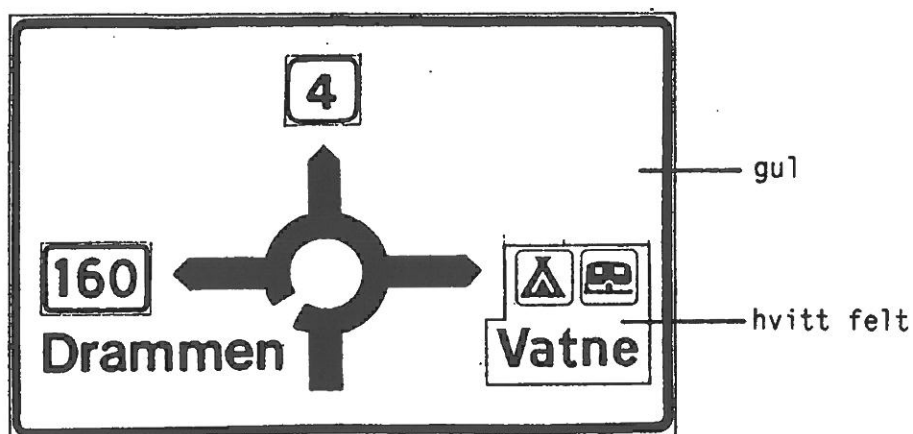

A n v e n d e l s e :

Orienteringstavle 720.3 anvendes foran rundkjøringer, og kan også anvendes foran andre kryss hvor det er viktig å opplysning om kryssets geometriske form.

Orienteringstavlen skal utformes så enkelt som mulig. Eventuelle vegnummer skal alltid vises, men tavlen må ikke overleses med andre miniatyrskilt eller vegvisningssymboler.

Antall visningsmål bør som hovedregel begrenses til ett for hver vegarm, eventuelt to for rute med fjernmålsvisning (fjernmål og regionalmål). For den vegruten tavlen står på vil det ofte være tilstrekkelig å vise vegnummer. Hvis to vegarmer har samme vegnummer, skal visningsmål alltid angis.

Servicesymboler og lokale visningsmål på hvitt felt bør unngås på vegarmer med mer enn ett annet visningsmål. Det må ikke vises mer enn 6 servicesymboler pr. tavle, og ikke mer enn fire servicesymboler pr. vegarm.

S t ø r r e l s e o g u t f o r m i n g :

Skiltet kan gjengi miniatyrer av forbudsskilt og skiltene 502, 560, 700, 708 og 730. Miniatyrskiltene skal ha sine riktige farger, og høyde lik 12/7H. Border på andre miniatyrskilt enn vegnummerskilt skal ikke ha avrundede hjørner. Skiltet kan også gjengi servicesymboler som utformes som omtalt i pkt. 17.1.

Se forøvrig pkt 17.1 og håndbok 050.

720.4 ORIENTERINGSTAVLE

↑	Osen	gul
↶	4 Vadheim	gul
↷	240 Kvanndal	gul
↶	⚠ ⚓ Vatne	hvit
↷	⚓ ⚔ Os	hvit

A n v e n d e l s e :

Antall visningsmål bør som hovedregel begrenses til ett for hver retning, eventuelt to for rute med fjernmålsvisning (fjernmål og regionalmål), eller maksimalt fire visningsmål tilsammen for hele tavlen. Når det vises til mer enn et mål for samme vegarm, skal det fjerneste målet stå øverst, og eventuelt vegnummer vises bare sammen med dette.

I tillegg til geografiske visningsmål kan det på samme tavle tas med lokalmål (servicemål) som skal ha hvit bunnfarge (se avsnitt 17.1), antall mål tilsammen for hele tavlen kan da økes til fem. Lokalmålene på hvit bunn skal vises nederst, uavhengig av hvilken retning de ligger i. Ved større behov for slik lokalvegvisning må denne samles på egen orienteringstavle som plasseres foran den ordinære tavlen. Avstanden mellom slike tavler skal være minst 50 m.

S t ø r r e l s e o g u t f o r m i n g :

Skilt 720.4 settes sammen av plater som hver rommer en tekstlinje. Hver plate skal ha høyde 13/7H.

Skilt 720.4 kan gjengi miniatyrer av forbudsskilt, servicesymboler og skiltene 502, 560, 700, 708 og 730. Border på andre miniatyrskilt enn vegnummerskiltene skal ikke ha avrundede hjørner. Miniatyrskiltene skal ha sine riktige farger og høyde 12/7H. Vegvisningssymbolene (skilt 730), skal stå på et rektangulært hvitt felt med høyde 12/7H. Symbolene for ferje og flyplass og lastebil (skilt 700) skal vende i den retning en må svinge for å følge henvisningen. Servicesymboler utformes som angitt i pkt. 17.1. Se forøvrig håndbok 050.

721.1 AVKJØRINGSVEGVISER



A n v e n d e l s e :

Skiltet skal angi de samme vegnummer og visningsmål som på den foranstående orienteringstavle, og kan også ha med de miniatyrskilt og vegvisningssymboler som tillates på orienteringstavler. Servicesymboler kan brukes når skiltet anvendes for lokalvegvisning.

Avkjøringsvegviser for vanlig vegvisning og lokalvegvisning kan plasseres sammen, men skal utformes som separate skilt. Skiltet for lokalvegvisning skal stå nederst.

Det kan angis inntil tre vegvisningsmål på samme skilt, men maksimalt antall mål på et sted skal ikke være mer enn fem, fordelt på vanlig vegvisning og lokalvegvisning.

Skiltet plasseres ved det punkt hvor avkjøringsveg eller felt for fartsreduksjon begynner å ta av fra gjennomgående kjørefelt.

S t ø r r e l s e o g u t f o r m i n g :

Minste teksthøyde som kan anvendes er $H = 175$ mm. På motorveg og andre veger med tilsvarende standard og fartsnivå skal det ikke brukes mindre teksthøyde enn $H = 210$ mm (280 mm på motorveg klasse A).

Skilt for lokalvegvisning (servicevisning) skal ha hvit bunnfarge. Servicesymboler skal stå på felt med svart ramme som omtalt i pkt 17.1. Se forøvrig håndbok 050.

SKILT 722 VEGVISERE, GENERELT

Skiltene 722.2 - 4 settes sammen av plater som hver rommer en tekstlinje. Hver plate skal ha høyden 13/7H. På vegvisere kan det i tillegg til navn og avstander tas med miniatyrer av forbudsskilt, servicesymboler, skiltene 502, 560, 700, 708 og symboler for ferje, kirke, industriområde og flyplass (skilt 730). De elementer som kan tas med på vegvisere settes i følgende rekkefølge fra vegviserens spiss: avstand, stedsnavn, miniatyrskilt. Ved bruk av servicesymboler skal det ikke gis eventuelle tilleggsopplysninger om servicestedet (stjerner, initialer eller annen tekst på blått felt). Symbolene for ferje og flyplass og lastebilsymbolet (skilt 700) skal vende i samme retning som vegviseren peker.

Servicesymboler på vegvisere.

| Servicesymboler kan bare benyttes på skilt 722.3 "Vegvisere for lokalvegvisning", og utformes etter reglene gitt i pkt. 17.1 i denne håndbok.

722.2 VEGVISER FOR VEGKRYSS

Servicesymboler skal IKKE benyttes på skilt 722.2. I stedet benyttes skilt 722.3 "Vegviser for lokalvegvisning" med hvit bunnfarge.

722.3 VEGVISER FOR LOKALVEGVISNING

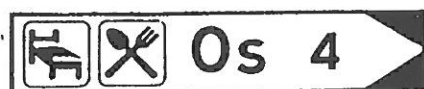

A n v e n d e l s e :

Skiltet plasseres etter de samme regler som skilt 722.2 "Vegviser for vegkryss".

Skilt 722.3 skal anvendes for vegvisning langs privat veg, uansett type visningsmål.

Skilt 722.3 skal også anvendes for visning til servicepregede lokalmål langs offentlige veger. Dette omfatter mål som parkeringsplasser og parkeringshus, serviceanlegg, bedrifter og institusjoner, industriområder, sykehus/legevakt, idrettsanlegg og andre institusjoner, severdigheter m.m.

Behovet for slik lokal-vegvisning må vurderes nøye i hvert enkelt tilfelle. Følgende betingelser skal være oppfylt:

1. Stedet kan ikke lett finnes ved hjelp av vanlige vegvisnings-, vegnavn- eller husnummerskilt.
2. Trafikken av ukjente trafikanter til stedet er så stor at vedkommende myndighet anser vegvisning for å være nødvendig.
3. Stedet har tilstrekkelig god avkjørsel fra offentlig veg og tilstrekkelig plass til parkering slik at annen trafikk ikke utsettes for fare eller forsinkes i urimelig grad.
4. Stedet eller avkjørselen er dårlig synlig fra vegen.
5. Stedet skal ikke ha ulovlig reklame langs vegen, eller lovlig reklame som gjør vegvisning unødvendig.

Visning til P-plasser, institusjoner o.l.

Skilt 722.3 for visning til store og viktige P-plasser, institusjoner o.l., bør ha samme størrelse og plassering som vegvisning til geografiske mål. Til mindre plasser og institusjoner kan vegviserfløy med teksthøyde 105 mm benyttes.

Visning til servicesteder

For visning til servicesteder (virksomhet som kan benytte servicesymbolene 602 - 634), se avsnitt 16.2.

Visning til andre enkeltbedrifter

Det vises bare i avkjørsel eller i nærmeste kryss med overordnet veg.

Det tillates maksimalt visning til tre bedrifter pr. avkjørsel. I kryss med annen vegvisning bør det ikke vises til enkeltbedrifter. Dersom det ligger flere bedrifter i området, bør veg-/gatenavn eller områdenavn benyttes, evt. sammen med symbol 735 "Industriområde".

I avkjørsler bør det benyttes vegviserfløy med teksthøyde 105 mm. Vegviserfløyen settes på egen stolpe adskilt fra annen skilting.

For bedrifter med spesielt stor trafikk av ukjente bilister kan skilt 722.3 med større teksthøyde benyttes sammen med annen vegvisning.

Bedriftsnavn bør om mulig forkortes ved at "A/S", "& Co" o.l. utelates, dersom dette ikke medfører fare for misforståelse. Tilsvarende bør det vurderes om angivelse av bedriftstype er mer opplysende enn bedriftsnavn, f.eks. "Gartneri", "Sagbruk" o.l. Både bedriftsnavn og bedriftstype skal normalt ikke angis. Trafikkalfabetet skal benyttes til bedriftsnavn.

Visning til kjøpesenter skal skje på samme måte som visning til andre enkeltbedrifter. Stedsnavnskilting (evt. industriområdenavn) skal benyttes fram til området hvor kjøpesenteret ligger. Skilt 722.3 med teksten "Kjøpesenter" eller navn på kjøpesenteret kan benyttes ved avkjørsel eller i nærmeste samlevegkryss dersom anlegget er dårlig synlig. Det skal ikke vises til kjøpesenter fra motorveg eller veg med tilsvarende funksjon.

I spredtbygde strøk med stor avstand mellom dagligvarebutikker kan skilt 722.3 som vegviserfløy med teksten "Dagligvarer" benyttes for å vise til dagligvarebutikk som er blitt liggende dårlig synlig på grunn av vegomlegging. Butikken må ikke ligge mer enn 1 km fra skiltet.

I stedet for lokalvegviser kan det tillates privat skilt ved avkjørsel som opplyser om navn på bedriften. Skiltet skal ha en enkel utforming, og må ikke reklamere for annet enn bedriften. Skiltet kan også gi opplysning om åpen/lukket, ledig/fullt o.l.

Visning til industriområder.

Når det er behov for visning til mer enn to industribedrifter og gatenavn ikke kan benyttes, bør området bedriftene ligger i få et eget områdenavn som også benyttes som visningsmål. Ved valg av navn på området bør det samarbeides med kommunal gatenavnskomite e.l. Navn på området bør ta utgangspunkt i lokale stedsnavn. Det bør ikke benyttes navn som kan føre til forveksling med annen vegvisning.

Symbol 735 "Industriområde" kan benyttes sammen med navn på området. Symbolet bør bare benyttes når bruk av områdenavn alene kan medføre misforståelser, eller ikke gir tilstrekkelig informasjon.

Visning til industriområder skal vanligvis bare skje fra nærmeste overordnede veg. Visning bør ha samme størrelse og plassering som visning til eventuelle mål med stedsnavn. Områdene bør være klart avgrenset, og ikke inneholde annen type virksomhet enn produksjons-, engros- og eventuelt handelsbedrifter.

U t f o r m i n g :

Skilt 722.3 skal ha svart tekst på hvit bunn, og skal angi avstand hvis det vises til steder som ligger lenger fra skiltet enn 0,2 km. Se også figur 16.22.

SKILT 724 OVERHENGENDE KJØREFELTSKILT, GENERELT

Overhengende kjørefeltskilt brukes ved kompliserte vegkryss der bestemte kjørefelt er forbeholdt en eller flere kjøreretninger eller reisemål og vanlige vegvisere på grunn av lav plassering ikke kan sees tidsnok til riktig og sikkert valg av kjørefelt. Overhengende kjørefeltskilt kan også være nødvendig når stedlige forhold gjør det vanskelig å få plassert andre vegvisningsskilt.

Behovet for overhengende kjørefeltskilt må imidlertid vurderes nøye i hvert enkelt tilfelle, og alternative måter å løse vegvisningen på må undersøkes. Ved denne vurderingen skal det legges stor vekt på den estetiske virkning av portaler og skilt, som må veies mot de rent trafikktekniske hensyn. Særlig gjelder dette forhold til bebyggelse og omgivelser i by- og tettstedsområder.

Antallet serviceskilt og lokalvisningsmål på overhengende kjørefeltskilt bør begrenses mest mulig, se omtale under hvert enkelt skilt.

724.2 og 724.3 OVERHENGENDE KJØREFELTSKILT

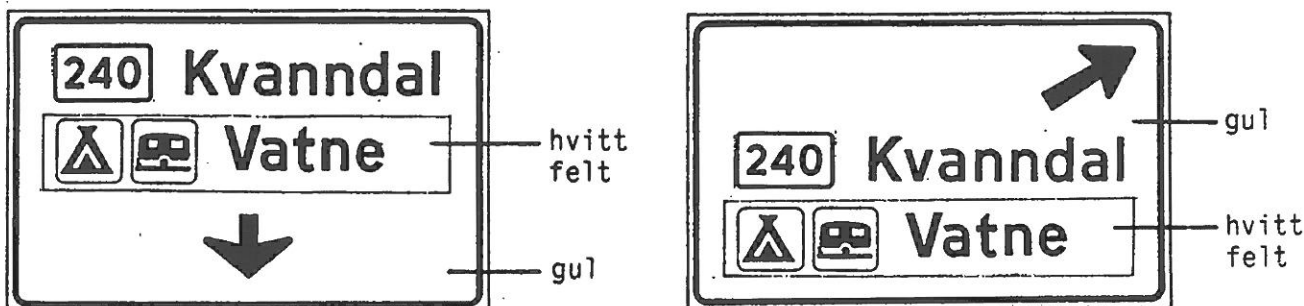

Anvendelse:

Maksimalt to servicesymboler og ett lokalmål på hvitt felt kan benyttes på skiltene 724.2 og 724.3.

Størrelse og utforming:

Eventuelle servicesymboler utformes som omtalt i pkt 17.1, og plasseres fortrinnsvis på samme linje som eventuelt hvitt felt for lokalmål.

Vegdirektoratet skal rådspørres ved detaljutforming av skiltet.

724.4 OVERHENGENDE KJØREFELTSKILT



A n v e n d e l s e :

Skilt 724.4 kan anvendes foran vegkryss. Der skiltene henges opp bør alle kjørefeltene i den aktuelle retning skiltes, og alle kjøreretninger som er tillatt for hvert kjørefelt skal angis. For kjørefelt der det ikke anses nødvendig å angi stedsnavn eller vegnummer kan skilt 724.1 brukes. Over kjørefelt for to kjøreretninger skal skilt 724.4 ha to linjer, men den ene linjen kan om nødvendig bare inneholde pilsymbolet på tross av at platene i begge linjer skal ha samme lengde. Flere enn tre stedsnavn pr. kjørefelt må unngås.

Når skilt 724.4 har fler enn en tekstlinje, gis opplysninger om vegen rett fram i øverste linje. Deretter gis opplysninger om vegen til venstre eller høyre.

Når servicesymbol benyttes på skilt 724.4 skal skiltet ha hvit bunnfarge. Antall skiltlinjer pr. felt må ikke overskride tre tilsammen for servicevisning og ordinær vegvisning, og maksimalt fire servicesymboler kan benyttes over hvert kjørefelt.

S t ø r r e l s e o g u t f o r m i n g :

Skilt 724.4 settes sammen av plater som hver rommer en tekstlinje. Platenes mål, innhold og utforming for øvrig skal være som for skilt 720.4 "Orienterings-tavle". Det må påses at skiltene ikke får større bredde enn at det blir en avstand på minst H mellom skiltene for to nabofelter.

730 SYMBOLER FOR VEGVISNINGSSKILT

Størrelse: se teksten
 Utforming: 731, 733, 734 og 735: M 1980
 732: M 1988



731
Flyplass



732
Helikopter

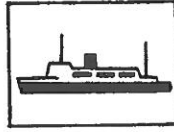

733
Ferjeleie

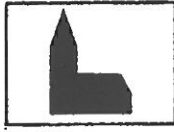

734
Kirke



735
Industri-
område

A n v e n d e l s e :

Symbolene 731 - 735 kan benyttes på skiltene 710, 720, 721, 722 og 724.

I forbindelse med flyplasser vises symbol 731 sammen med lokalnavn på flyplassen, f.eks. "Flesland", ikke "Bergen lufthavn". Hvis flyplassen også har egen helikopterterminal, vises symbol 732 først ved avkjøring/kryss med veg til helikopterterminalen. For rene helikopterplasser benyttes symbol 732 på samme måte som symbol 731.

I nærheten av ferjested skal anvendes skilt med ferjesymbol og navnet på stedet som nås på den andre siden.

Symbolene 734 og 735 erstatter teksten "kirke" eller "industriområde". på vegvisningsskilt. Navn på kirken eller området skal alltid angis.

Symbolene 735 skal bare benyttes på skilt 722.3 som viser til klart avgrenset område hvor det hovedsaklig bare er næringsvirksomhet.

S t ø r r e l s e o g u t f o r m i n g :

Symbolene utformes etter sitt skiltmønster. Symbolene skal stå på et hvitt kvadratisk eller rektangulært felt med høyde $12/7H$, uansett hvilken farge hovedskiltet har.

Symbol for fly, helikopter og ferje skal alltid vende samme veg som skiltets pilsymboler. Flysymbol skal peke opp når det vises rett fram, helikopter og ferje skal i dette tilfellet vanligvis peke mot høyre.

På 710:  (?)

KAP. 3 VEILEDNING I SERVICESKILTPLANLEGGING

Vurdering av behov - generelt

Ved planlegging og vurdering av serviceskilting skal det legges vekt på trafikens sikkerhet og avvikling og trafikantenes behov for informasjon om service tilbud. Videre må serviceskiltingen tilpasses den øvrige trafikkskilting med hensyn til informasjonsmengde og plassering.

Trafikkens sikkerhet og avvikling

Serviceskilting kan tillates selv om andre kriterier ikke er oppfylt, dersom slik skilting er nødvendig for å oppnå sikre trafikkforhold eller tilfredsstillende trafikkavvikling ved serviceanlegget. Eksempler på dette er at serviceanlegget eller avkjøringspunktet ikke kan ses i tide for sikker avkjøring slik at forvarsling må oppsettes, eller at trafikken til og fra et serviceanlegg bør ledes langs en bestemt rute av hensyn til sikkerhet eller avvikling.

Trafikantenes behov for informasjon

Hovedkriteriet for vurdering av behovet for serviceskilting er at trafikantene skal få tilfredsstillt sitt behov for service:

- for uforutsette hendelser: ulykker, skader, motorstans (symbol 601 - 608)
- for kjøretøyet: drivstoff, olje m.m. (symbol 608 - 610)
- for normale nødvendigheter: mat, hvile, toalett, overnatting (symbol 612-628)

og få informasjon om andre tilbud:

- fritidstilbud, severdigheter (symbol 630 - 634, skilt 633 og 636).

Næringsdrivendes ønsker om skilting

Serviceskilting og vegvisning skal gjøre det lettere for bedriftenes kunder å finne fram til den enkelte bedrift, men skal ikke primært være markedsføring av bedriftene. Offentlige trafikkskilt kan aldri oppheve ulempene ved at noen bedrifter ligger lenger fra eller er mindre synlig fra viktige ferdselsårer enn andre, konkurrerende bedrifter.

Bedriftenes markedsføring bør skje gjennom annonser i presse og tidsskrift, brosjyrer m.m. Brevark og brosjyrer bør gi gode opplysninger om plassering av bedriften for å gjøre det lettest mulig for trafikantene å finne fram.

Reklameskilt langs vegene er forbudt utenfor tettbygd strøk både etter vegloven (§33) og naturvernloven (§15). I stedet bør informasjonstavler på plasser for turistinformasjon benyttes, se skilt 636.

Tilpassing til annen skilting

Det er begrenset hva trafikantene greier å oppfatte av informasjon fra skilting. I enkelte områder er informasjonsbehovet så stort at endel skilt må utelates eller henvises til annen plassering (om mulig). Ved vurdering av slike situasjoner skal følgende prioritering benyttes:

1. Fare-, vikeplikt-, forbuds- og påbudsskilt.
2. Opplysningsskilt
3. Vegvisningsskilt (til geografiske mål)
4. Serviceskilt og vegvisning til servicemål.
5. Vegvisning til andre bedrifter.

Rutevise og områdevisse planer for serviceskilting

Rutevis, overordnet planlegging av serviceanlegg langs vegnettet er nærmere omtalt i Håndbok-124 PLANLEGGING AV SERVICEANLEGG. Serviceskiltingen inngår som en viktig del av slik overordnet planlegging. Det er imidlertid også viktig å foreta en mer samlet vurdering av serviceskiltingen på vegruter og i områder hvor det ikke foreligger noen overordnet plan for lokaliseringen av serviceanleggene, men hvor det eksisterer et stort og variert servicetilbud. Se også omtale av "Vegvisningsplaner" i avsn. 17.4 i håndbok 050.

Slike samlede planer for serviceskiltingen kan eksempelvis omfatte motorvegstrekninger, spesielle turistruter, høyfjellsoverganger, rekreasjonsområder, tettsteder eller kommuner.

Formålet med slike planer vil blant annet være å:

- oppnå en mest mulig ensartet og systematisk serviceskilting, samordnet med den øvrige vegvisningsskiltingen,
- gi kommuner og andre interessenter mulighet for å delta i og påvirke skiltpanleggingen,
- unngå skjelheter i skiltingen som kan oppfattes som forfordeling eller konkurransevridning,
- unngå overskilting og uheldige reklameskilt.

Planen bør omfatte følgende forhold:

- oversikt over dagens serviceanlegg (kommersielle og ikke kommersielle),
- planer om eventuelle nye servicetilbud,
- behovsvurdering for serviceskilting og vegvisning,
- foreslå plassering og utforming av informasjonstavler,
- foreslå navn og omfang på industri-, handels- og turistområder,
- avgrense områder hvor det ikke skal vises til enkeltbedrifter (f.eks. sentrumsområder),
- skiltpaner for spesielt vanskelige områder,
- avklare ansvars- og kostnadsfordeling.

Under utarbeidelsen av planen bør det samarbeides med turist- og næringslivsorganisasjoner og kommunale tjenestemenn og evt. politikere. Det er ikke krav om politisk behandling av slike planer, men berørte parter bør få anledning til å uttale seg til planutkastet før endelig plan utarbeides. Planen vil være en rammeplan som benyttes som grunnlag for behandling av enkeltsaker.

Serviceskilt på motorveger og omkjøringsveger

På eller i tilknytning til motorveg skal serviceskilt settes opp etter en samlet plan for motorvegstrekningen eller vegruten. Trafikantenes behov for spesiell serviceskilting på motorvegene vil øke etter hvert som motorvegnettet bygges ut og blir mer sammenhengende. Normalt bør det bare tillates servicesymboler for trafikantenes umiddelbare behov, d.v.s. bensinstasjon, toalett, rasteplass og kafeteria anlagt primært for å betjene motorvegen. Der avstanden mellom slike tilbud er stor, er det også viktig å vise avstanden videre til tilsvarende tilbud.

Der hovedveg føres utenom tettsted vil det ofte komme krav om visning til servicefunksjoner langs den gamle vegen og handelsvirksomhet i tettstedet. Servicetilbud skal bare vises hvis kriteriene i normalen er oppfylt. Annen handelsvirksomhet skal vanligvis ikke få visning, se forøvrig skilt 722.3. For å redusere diskusjonen om skiltomfang, bør det lages en samlet plan for veg- og servicevisning for denne type veger.

Serviceskilt i byer og tettsteder

I byer og større tettsteder bør serviceskilt vanligvis ikke benyttes, både fordi det er ønskelig å redusere skiltmengden mest mulig, men også fordi det vanligvis er lett å finne aktuelle servicetilbud.

For å gjøre det enklere å finne bestemte servicetilbud (f.eks. hotell hvor det er bestilt plass), bør det gis informasjon ved hjelp av skilt 636.1 "Turistinformasjonskart" eller tilsvarende tavle plassert på egnet sted ved innkjøring til tettstedet, og på steder hvor ukjente bilister ofte stopper, f. eks. ved parkeringsplass for turistinformasjonskontor, busstasjon o.l.

Generelt bør vegvisning i byer og tettsteder baseres på vegvisningsskilt til bydeler og områder, og gatenavnskilt inne i hvert enkelt område. Dette oppnås best ved å utarbeide en samlet vegvisningsplan for hele området.

Serviceskilt og servicesymboler

Serviceskilt er et rektangulært eller kvadratisk, blått skilt med 1 - 4 servicesymboler og tekst.

Det finnes 18 servicesymboler som kan benyttes på serviceskilt eller vegvisningsskilt. Skiltnormalen inneholder bestemmelser for når symbolene kan benyttes.

I tillegg finnes 3 spesielle serviceskilt, 601 "Radiostasjon", 633 "Spesiell severdighet" og 636 "Informasjonskart".

Serviceskilt eller vegvisningsskilt ?

Serviceskilt benyttes for å forvarsle servicetilbud som ligger inntil (mindre enn 200 m fra) den veg det kjøres på, og eventuelt for å markere servicestedet. Forvarselavstanden er vanligvis 0,5 - 1 km.

Vegvisningsskilt med servicesymboler benyttes til å vise retning i kryss eller avkjørsel, og for å forvarsle kryss og avkjørsler hvor trafikantene må svinge for å komme til servicetilbud som ligger mer enn 200 m fra vegen det kjøres på. Slike forvarsel står 150 - 250 før kryss eller avkjørsel.

Bruk av navn m.m. på serviceskilt

Stedsnavn kan vises over symbolene når det vises til et sted med flere tilbud, f.eks. et større rasteanlegg eller et tettsted som vegen passerer.

Når det vises til en enkelt bedrift med flere servicetilbud kan bedriftens navn vises under symbolene. Dette skal bare gjøres når det er nødvendig av vegvisningssyn, f.eks. for å skille mellom flere anlegg i samme område, spesielt behov for forvarsel m.m. Tekst som framgår av symbolene skal ikke gjentas, f.eks. ikke "Bø camping", men "Bø".

På egen linje (under evt. bedriftsnavn) kan beskrivelse som ikke framgår av symbolene angis, f.eks. "Motell", "Museum", "Turistkontor".

Det er ikke lenger anledning til å gjengi stjerner eller initialer for campingplasser eller andre servicetilbud.

Bruk av flere servicesymboler sammen

Det er ikke anledning til å benytte mer enn 4 symboler på samme serviceskilt. Dersom det er behov for flere symboler må de fordeles på to skilt som plasseres med 50 - 100 m avstand.

Symbolene bør grupperes slik at de naturlig hører sammen. Det må vurderes om det er behov for å vise alle symbolene. Symbol 616 "Restaurant" (nytt forslag: "Spisested") kan f.eks. sløyfes for hoteller som ikke har kafeteria eller servering spesielt for vegfarende. Campingvogn kan sløyfes for campingplass.

Bruk av servicesymbol på vegvisningsskilt

Tekst- og symbolmengden må ikke bli for stor dersom trafikantene skal være i stand til å oppfatte informasjonen på en trafikksikker måte. Det er derfor satt krav til maksimalt antall symboler og tekstlinjer på samme sted.

På samme sted skal det ikke være mer enn 5 linjer med tekst og symboler, og ikke mer enn 6 servicesymboler. Enkelte skilt har strengere krav.

På linje med tekst skal det ikke være mer enn 3 servicesymboler.

Ordinær vegvisning prioriteres foran servicevisning. Dersom skiltmengden på en plass blir for stor, kan servicetilbudene evt. vises på skilt ca. 100 m før den ordinære vegvisningen.

Vegvisning til serviceanlegg

Servicebedrifter ved vegen får vanligvis forvarsel med serviceskilt 0,5 - 1 km på forhånd, og om nødvendig vegviser med servicesymboler ved avkjørsel.

Bedrifter mer enn ca. 200 m fra vegen kan få forvarsel med orienteringstavle (skilt 720), og vegviser i kryss eller avkjørsel. På grunn av reglene om maksimalt antall skilt og symboler på samme sted, er det vanligvis ikke mulig å vise til mer enn 1 - 2 bedrifter med bedriftsnavn. Dersom det ligger flere bedrifter langs sidevegen, bør det benyttes servicesymboler og navn på området vegen fører til, evt. gatenavn. Informasjon om hvilke bedrifter som ligger langs sidevegen kan gis på skilt 626 "Informasjonskart" før krysset, og evt. på skilt 710 "Avstandsskilt" etter krysset.

Skilting til industri- og serviceområder

Når flere industribedrifter ligger på samme område kan det ikke fra hovedvegen skiltes til hver enkelt bedrift. I stedet velges et egnet områdenavn som visningsmål, i tillegg kan symbol benyttes for å fortelle at dette er et industriområde. Symbolet skal bare benyttes når bruk av områdenavnet alene kan medføre misforståelse.

På samme måte som for industriområder bør områder med mange servicetilbud få et passende områdenavn som sammen med servicesymboler kan benyttes for vegvisning fra nærmeste hovedveg. Visning til den enkelte bedrift bør skje på informasjonskart og evt. i avkjørsel.

På motorveger bør symbol for industriområder ikke benyttes, men områdenavn kan om nødvendig brukes som visningsmål.

Skilting til enkeltbedrifter og kjøpesenter.

Skilting til bedrifter som ikke kan benytte servicesymboler kan skje med skilt 722.3 "Lokalvegviser" dersom bedriften er vanskelig å finne ved hjelp av vegnavn eller områdenavn, og bedriften ikke er godt synlig i seg selv eller ved hjelp av reklame. Teksten på vegviseren skal være så kort som mulig, og det må vurderes om bedriftsnavn eller beskrivende tekst som f.eks. "Gartneri" er mest opplysende for trafikantene. Både bedriftsnavn og bedriftstype bør ikke angis, og forkortelser som "& Co", "A/S" o.l. bør utelates dersom dette ikke medfører misforståelser.

Slik bruk av lokalvegviser skal ikke benyttes primært som markedsføring av bedriften, men for at kunder som allerede har bestemt seg for et besøk skal kunne finne fram. Av denne grunn skal heller ikke logo (bedriftssymbol) eller bedriftens egne skrifttyper benyttes på vegviseren. Markedsføring bør skje gjennom annonser og brosjyrer, gjerne med opplysninger om hvordan man kommer til bedriften. Slik lokalvegviser vil bare bli tillatt ved avkjørsel eller nærmeste samle- eller hovedveg, og vil ikke bli tillatt på motorveg eller tilsvarende veg.

Store kjøpesenter vil i utgangspunktet bli behandlet på samme måte som små enkeltbedrifter. Spesielt trafikkskapende virksomhet vil likevel kunne få større skilt enn andre bedrifter. For at teksten skal kunne oppfattes kan det ikke vises til mange bedrifter på samme sted. I stedet må gatenavn eller områdenavn benyttes, eventuelt supplert med industri-informasjonsstavle.

Reklame eller offentlige trafikkskilt ?

Bedrifter som har trafikkfarlig eller annen ulovlig reklame (Vegloven, § 33), skal ikke få tillatelse til å benytte offentlige service- eller vegvisningsskilt. Dersom slike reklameskilt senere blir satt opp, skal tillatelsen trekkes tilbake og trafikkskiltene fjernes.

Bedrifter som selv sørger for forhåndsinformasjon med reklameskilt, bør normalt ikke få forvarsel med serviceskilt eller vegvisningsskilt. Dette kan f. eks. være reklame mer enn 30 m fra vegen med tekst "TURISTHOTELLET 2 km, Kafeteria, Svømmehall, Skiheis". (Selv om denne reklamen ikke rammes av vegloven, kan den være ulovlig etter naturvernloven).

Bedrifter som ligger godt synlig ved vegen, med reklame på husvegg eller frittstående reklame, bør vanligvis bare få serviceskilt eller vegviser når det er vanskelig å oppdage riktig avkjørsel i tide.

Reklame på masteskilt ved avkjørsler, bensinstasjoner m.m.

Stasjonsskilt og andre orienterende skilt i tilknytning til bensinstasjoner er omtalt i B-rundskriv nr. 86/19 av 1986-03-03. Masteskilt i tilknytning til servicesteder beregnet på trafikantenes personlige behov er omtalt i rundskriv 67/71 Plan av 23. april 1971. Det etterfølgende oppsummerer disse rundskrivene og gir retningslinjer for vegmyndighetenes vurdering av søknader om reklameskilt ved avkjørsler som alternativ til lokalvegviser (se skilt 722.3), og for å gi opplysninger om "Åpen", "Fullt" o.l. (se avsn. 16.0).

Bensinstasjoner har som følge av en "historisk" utvikling fått en særrett m.h.t. bruk av masteskilt. Hovedregelen er likevel at masteskiltet skal komme istedet for serviceskilt med symbol 610 "Bensinstasjon".

Serviceanleggenes behov og ønsker om informasjon må veies mot den informasjon trafikantene med rimelighet kan oppfatte og eventuelt reagere på under fart uten at oppmerksomheten i for stor grad trekkes bort fra de øvrige veg- og

trafikkforhold. For bensinstasjoner er det åpnet adgang til å vise opplysning om følgende forhold på skilt mindre enn 30 m fra vegkant:

- a. Stasjonsidentifikasjon
- b. Kro, kafe o.l.
- c. Åpningstid, evt. Åpen/lukket/Automat
- d. Betalingstilbud (Bankkort, minibank o.l.)
- e. Drivstoffpris
- f. Innkjøring
- e. Utkjøring

Det vil vanligvis ikke være mulig å gi alle disse opplysningene på samme skilt. Størrelsen på det enkelte skilt eller skiltedelene skal begrenses til det følgende:

- Stasjonsskilt: maks. 4,3 m²
- Inn- og ut-skilt: maks. 0,5 m² pr. skilt
- Øvrige skilt: maks. 5,0 m² samlet skiltflate

Den største samlede skiltflate som kan tillates for bensinstasjoner blir med dette 9,3 m², pluss eventuelle inn- og ut-skilt. Teksthøyden (versalhøyden) skal være minst 200 mm. Skiltene kan ha fast innvendig eller utvendig belysning, men lyset må ikke virke blendende eller på annen måte forstyrre vegtrafikken. Lyset skal slukkes når drivstoff ikke er tilgjengelig.

Skiltene skal ikke være nærmere vegkant enn 1,8 m, skiltstolpe må stå minst 3,0 meter fra vegkant og skiltet bør ikke rage utover fortau eller gangveg. Dersom skiltet er plassert i frisisiktsone for kryss eller avkjørsel, bør fri høyde til underkant skilt være minst 3,5 m. Samme krav til høyde gjelder ved evt. plassering over fortau o.l.

For andre vegserviceanlegg beregnet på trafikantenes personlige behov og med en standard tilsvarende bensinstasjoner m.h.t. avkjørsler og parkering, bør samme type skilting som for bensinstasjoner kunne aksepteres. Dette vil vanligvis bare gjelde større kafeteriaanlegg, evt. kombinert med motell e.l. Pristilbud o.l. bør ikke tillates.

For annen type virksomhet bør mindre, frittstående skilt kunne aksepteres for å vise avkjørsel eller synliggjøre bedrift som er noe tilbaketrukket fra vegen. Dersom det samme oppnås med reklame på bygning bør frittstående skilt ikke godtas. Skiltet kan ha:

- en enkel "logo" eller symbol,
- navn på bedriften, og/eller
- opplysning om type virksomhet (kafe, dagligvarer, husflid m.m.).
- åpningstid eller åpen/lukket, evt. ledig/fullt.

Teksten bør være så kort som mulig, og ikke inneholde mer enn 20 - 30 bokstaver og tegn. Skiltet må ikke være sikthindrende eller til sjenanse for kjørende eller gående trafikk. Skiltet skal ikke være reflekterende, og må ikke ha sterk belysning. Skiltet skal ikke benyttes til å gi pristilbud eller for å reklamere for bestemte produkter o.l. Tillatelse bør gis på betingelse av at annen reklame ikke plasseres ulovlig på bedriften (flaggstenger, løsfotreklame m.m.). Dersom dette ikke respekteres, kan tillatelsen trekkes tilbake og skiltet forlanges fjernet.

Lovbestemmelser om reklame, vegloven, naturvernloven og bygningsloven.

Vegloven, §33:

"Reklameskilt og liknande innretning må ikkje plasserat slik at vegstyremaktene finn dei kan takast for trafikksignal, vegskilt eller vegmerking, eller hindre den frie sikta langs vegen til slike ting for den vegfarande.

Utanfor tettbygd strøk må reklameskilt og liknande innretning ikkje utan særskilt løyve plasserast nærare offentleg veg enn 30 meter frå midtlina (jfr. § 29 andre ledd, 3. punktum), målt vassrett. Skilt m.m. som syner namnet åt ei verksemd eller kva slags verksemd det er, eller som på annan måte reklamerar for verksemda, kan likevel plasserast på bygningane åt verksemda.

Løyve etter andre ledd gir vegsjefen for riksvegar og fylkesvegar, og formannskapet for kommunale vegar.

Med sikte på å unngå fare for dei vegfarande, kan departementet sette forbod mot visse slag reklame og liknande innretningar og mot å sette slike skilt og innretningar på visse stader eller visse vegstrekningar."

§36:

"Blir byggverk eller anna innretning som nemnt i §§ 30, 32 eller 33 plassert eller endra i strid med det som er fastsatt i eller med heimel i denne lova, kan innretninga takast bort, flyttast eller endrast. Den ansvarlege lyt då bere kostnaden, dersom han sjølv ikkje syter for å ta bort, flytte eller endre innretninga innan ein fastsett frist.

Vegsjefen tar avgjerd etter første ledd for riksvegar og fylkesvegar, og formannskapet tar slik avgjers for kommunale vegar."

Naturvernloven, §15:

"Frittstående reklameskilt eller reklameinnretning eller innskrift, tegning eller innretning på hus, trær, berg, stein o.l. i reklameøyemed må ikke anbringes utenfor tettbygd strøk. I særlige tilfeller kan fylkesmannen på nærmere vilkår gjøre unntak fra denne bestemmelsen etter uttalelse fra vedkommende kommune. Fylkesmannen avgjør i tvilstilfelle hva som er tettbygd strøk.

Forbudet gjelder ikke skilt m.v. som angir en bedrifts navn og art, samt reklame for varer bedriften forhandler og som settes opp på bedriftsområdet."

Bygningsloven, §107:

"I tettbygde strøk og i områder hvor det er bestemt med vedtekt, må skilt, reklameinnretninger o.l. ikke settes opp uten at bygningsrådet på forhånd har gitt samtykke. Samtykke kan bare gis inntil videre eller for et begrenset tidsrom.

Forhåndssamtykke etter første ledd kreves ikke for mindre skilt, mindre reklameinnretninger o.l. som settes opp på byggverk eller innhegning.

Dersom det kan skje uten hinder av samtykke som er gitt for et bestemt tidsrom, kan bygningsrådet gi pålegg om å fjerne eller endre enhver innretning som nevnt i første eller annet ledd, når den etter rådets skjønn virker skjemmende i seg selv eller i forhold til omgivelsene, eller virker sjenerende. Innretning som antas å medføre fare kan i alle tilfeller kreves fjernet ved pålegg fra rådet."

EKSEMPLER PÅ SERVICESKILTING

EKSEMPEL 2:
 Skilting av rasteplass
 med toalett og
 informasjonstavle

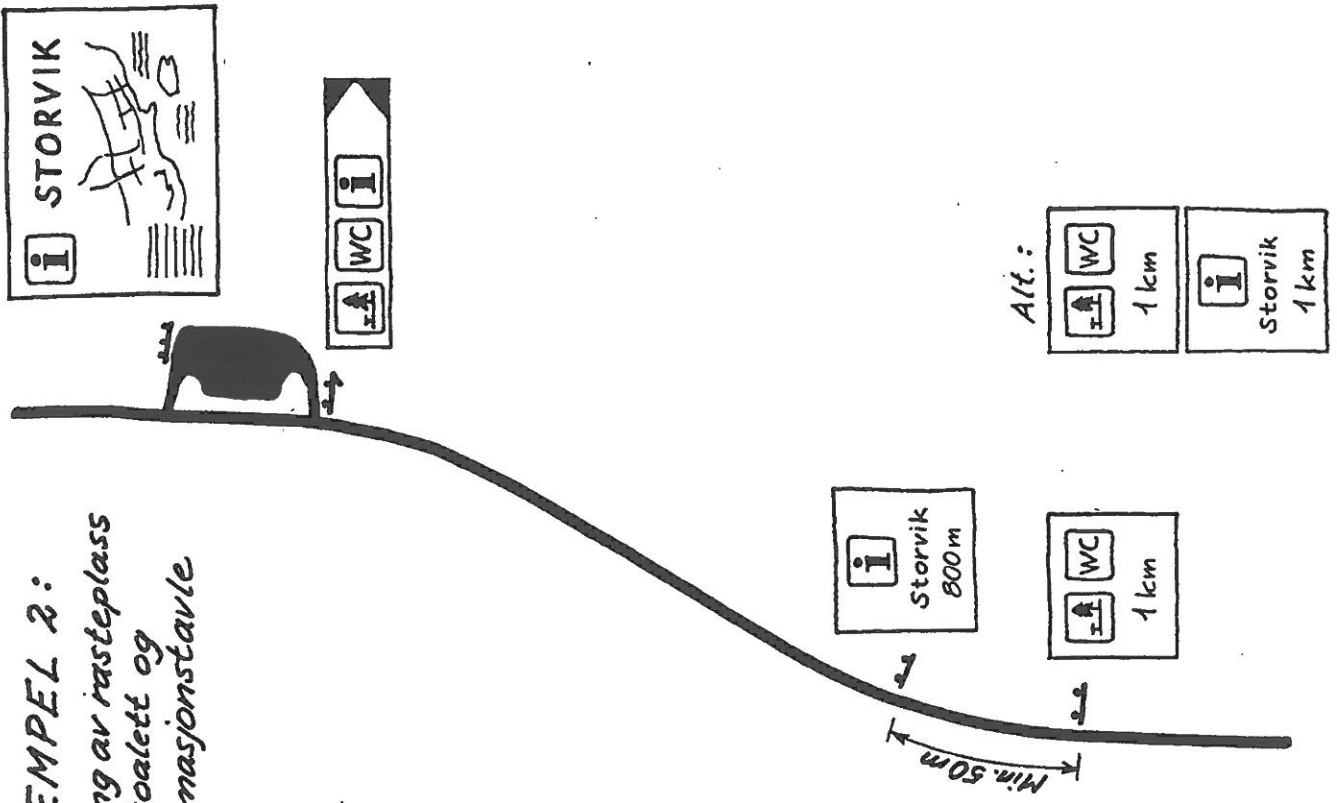

EKSEMPEL 1:
 Skilting av enkel rasteplass
 og etterfølgende rasteplass
 med toalett

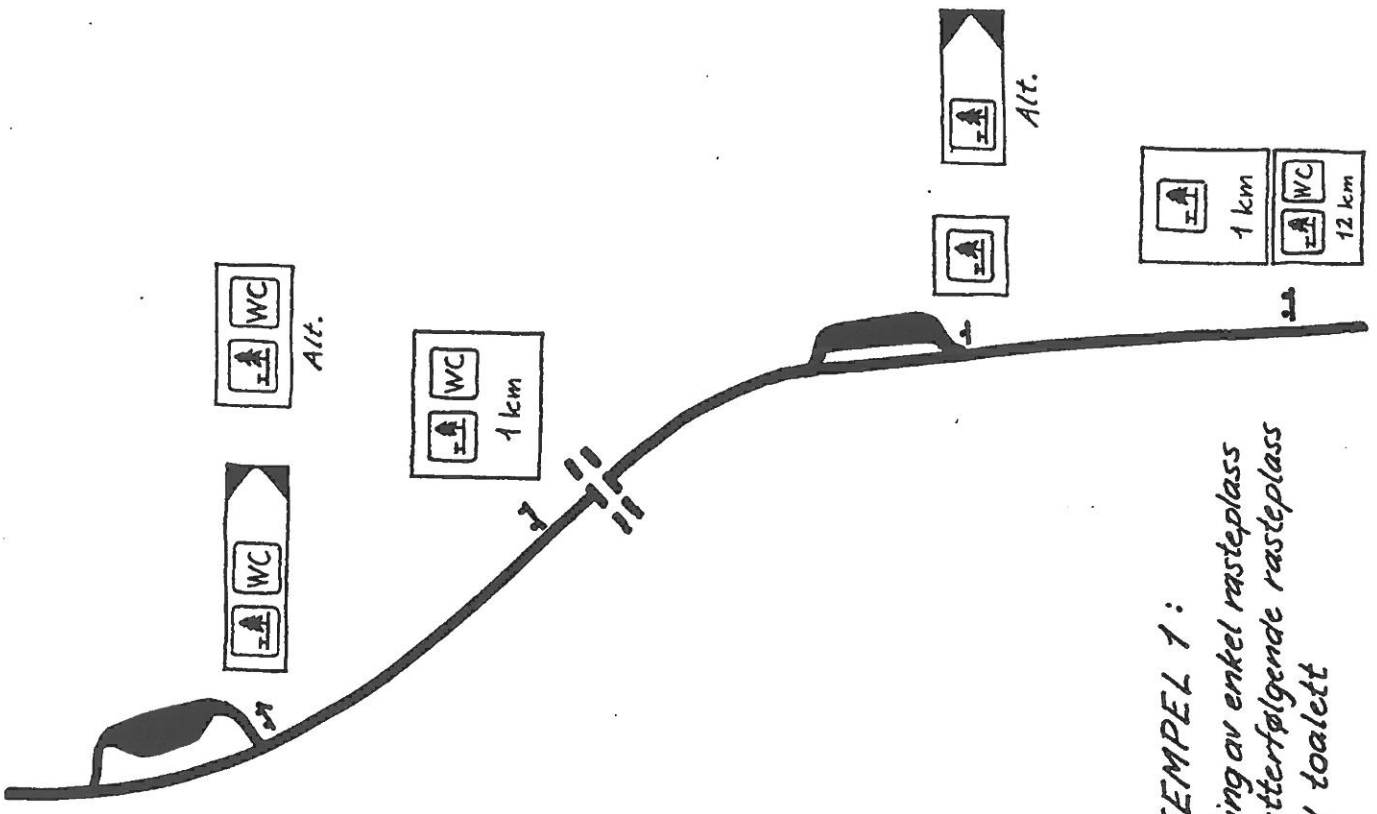

EKSEMPEL 3:
Større rasteanlegg på motorveg eller veg av tilsvarende standard

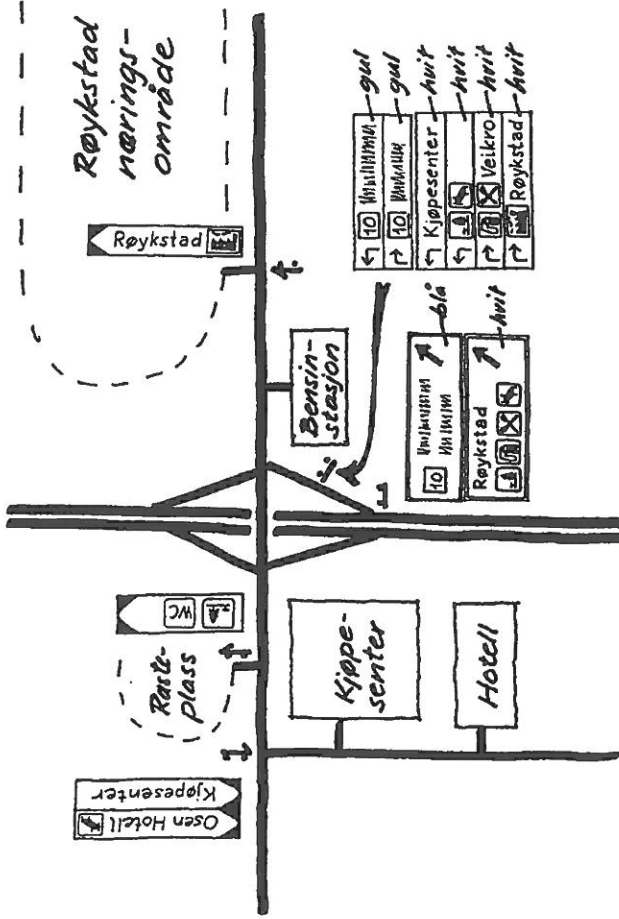
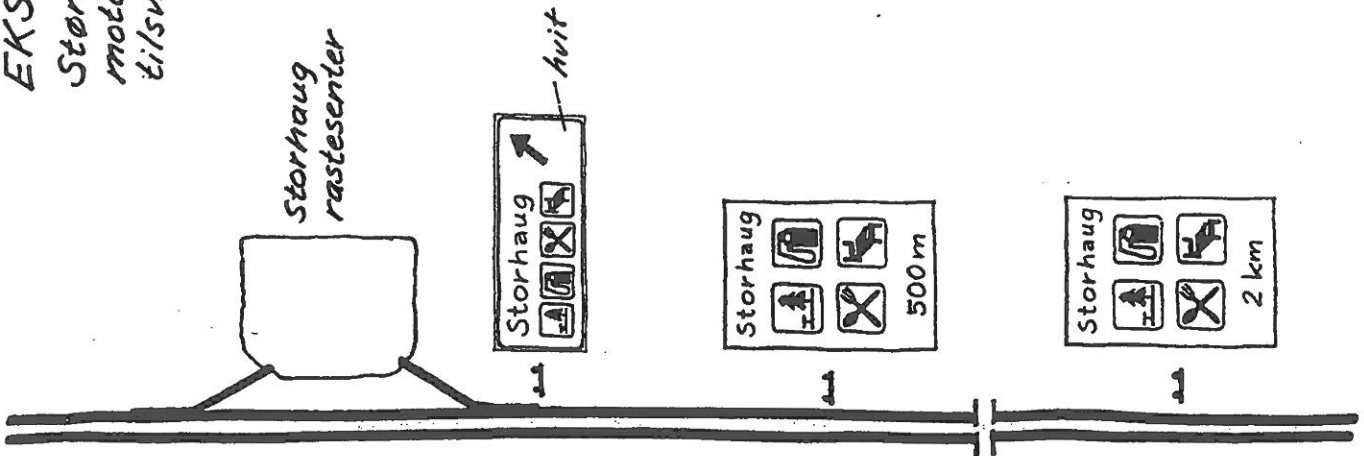

(Fullstendig vegvisningskiltning er ikke vist på "Rv 10".)

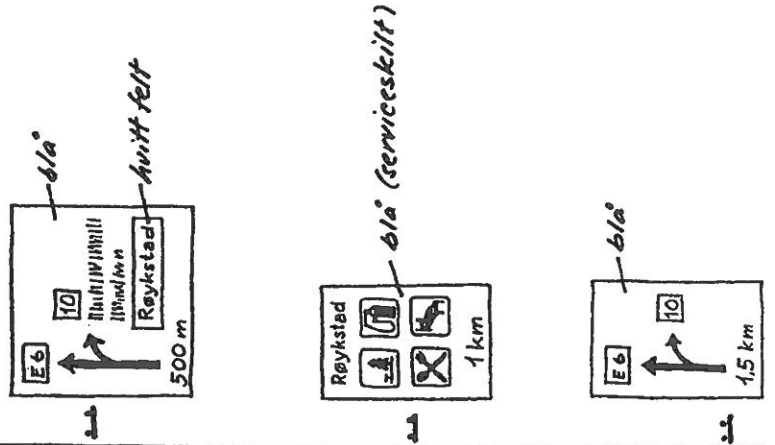

EKSEMPEL 4:
Større service- og næringsområde inntil motorveg

EKSEMPEL 6:

Flere serviceanlegg på sideveg

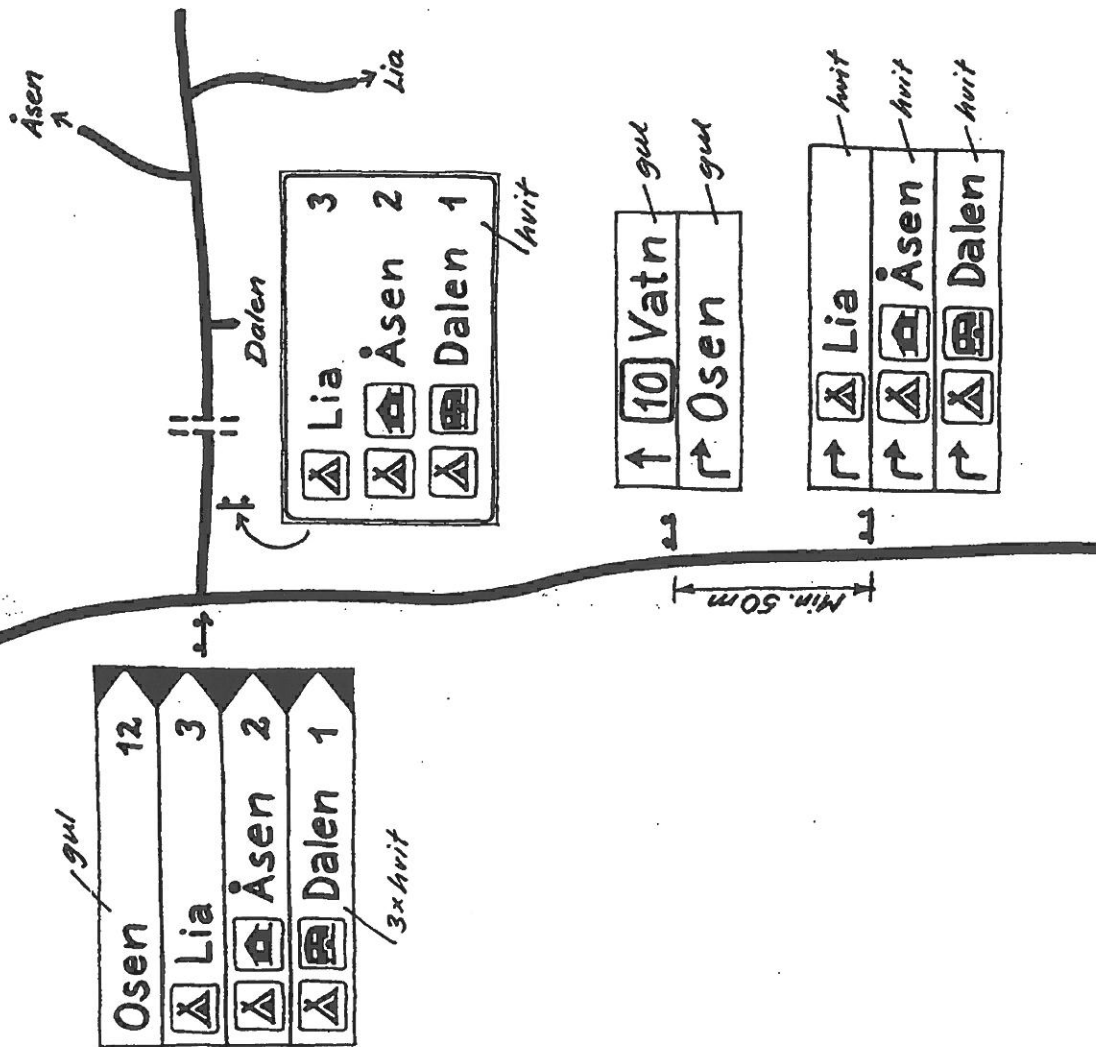

EKSEMPEL 5:

Serviceanlegg på sideveg, mer enn ca 200m fra krysset

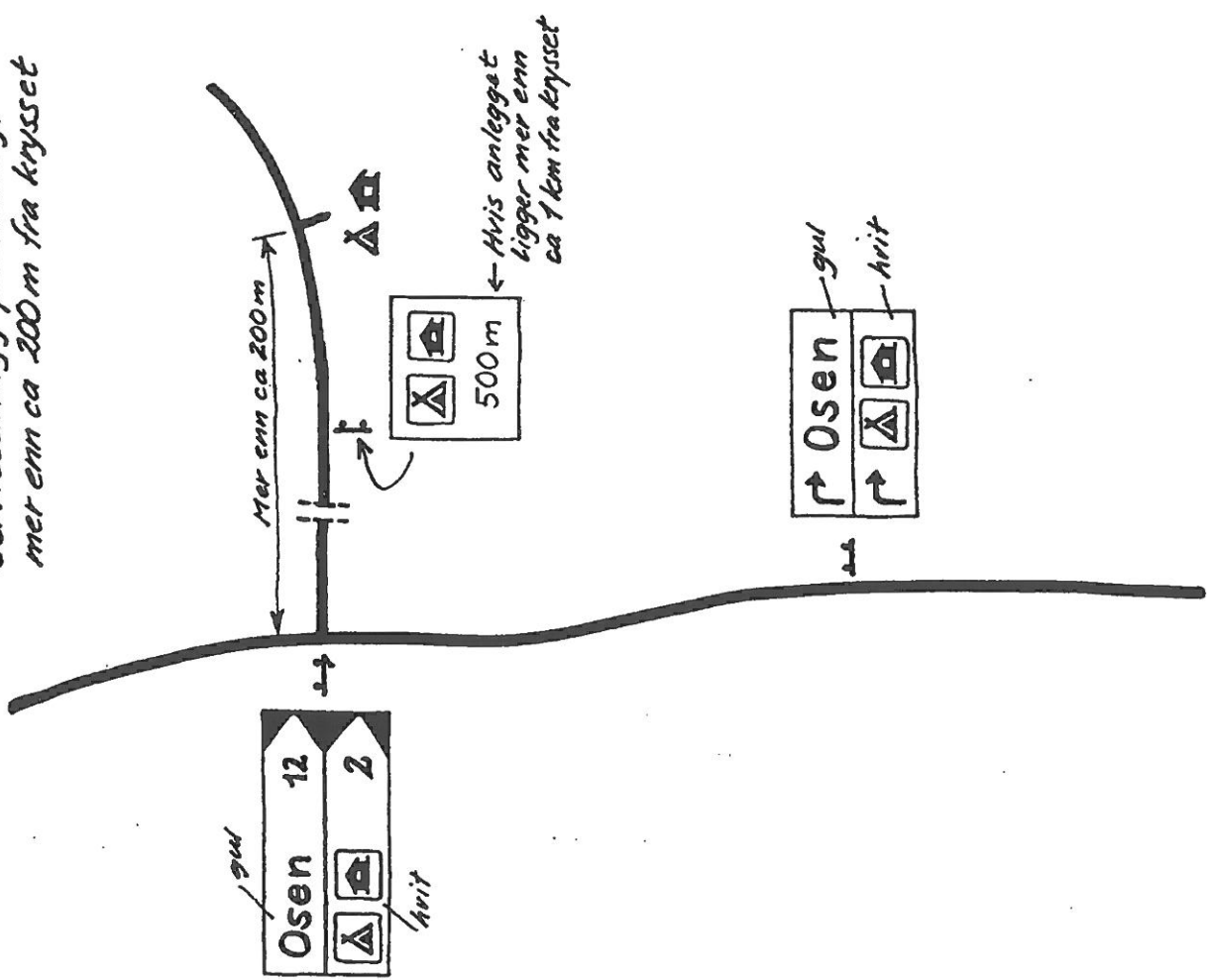

EKSEMPEL 8:

Mindre sted på gjennomgående veg, med begrenset antall servicetilbud

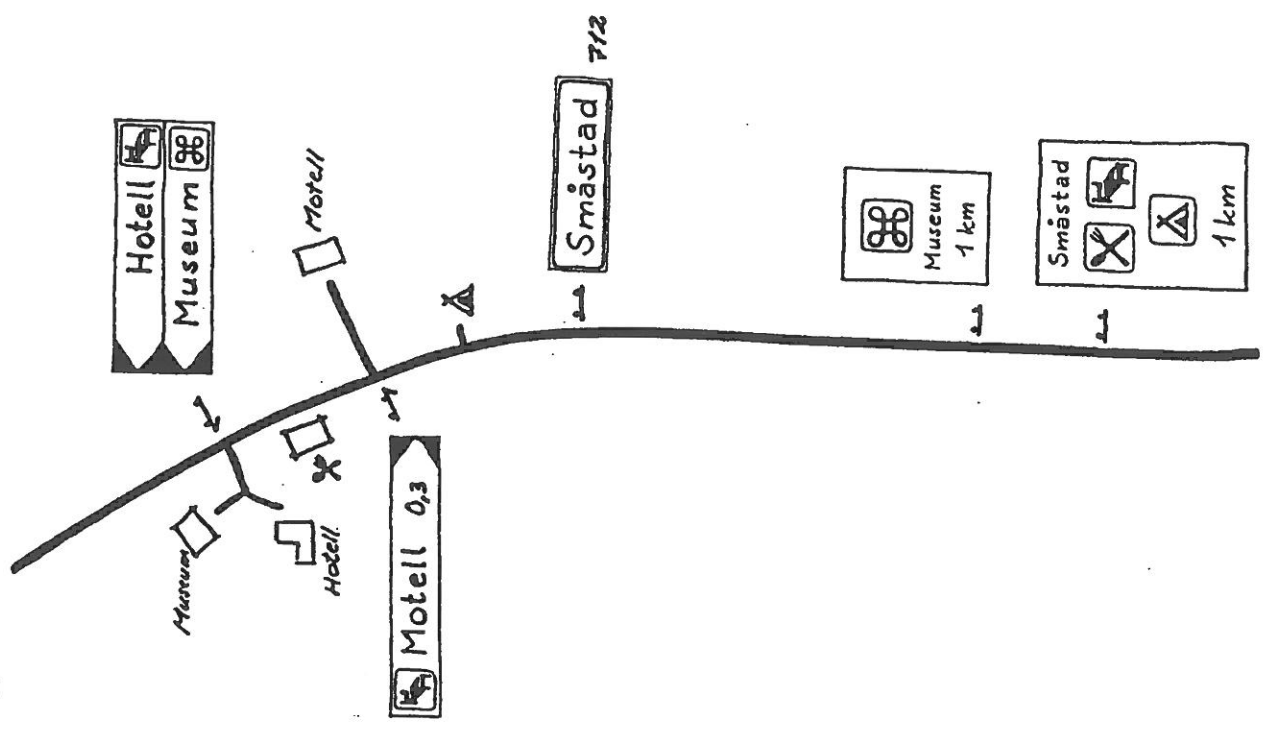

EKSEMPEL 7:

Område med større antall servicebedrifter

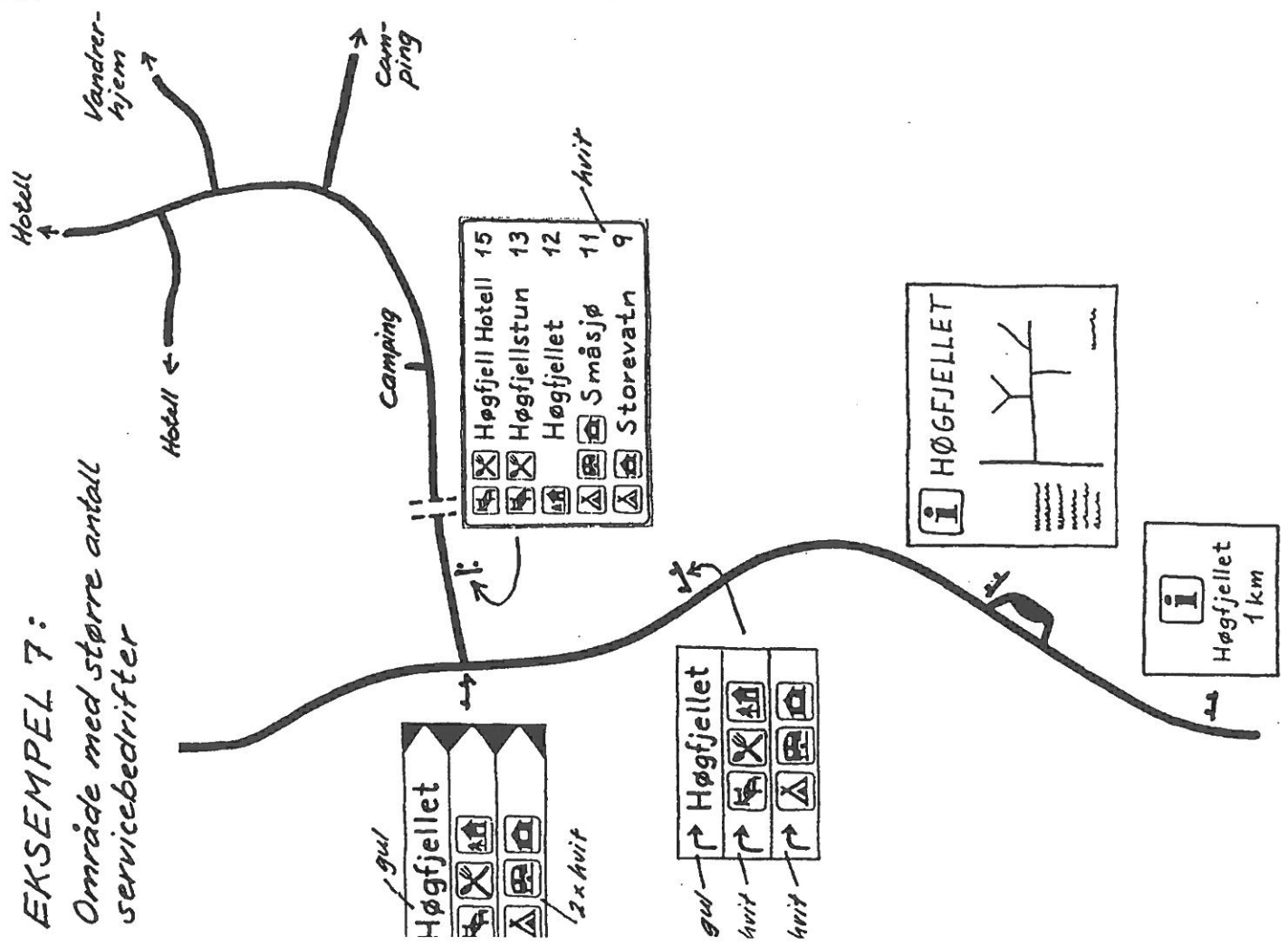

EKSEMPEL 10:

Mindre sted i større avstand fra omkjøringsveg, med 3-4 ulike servicetilbud

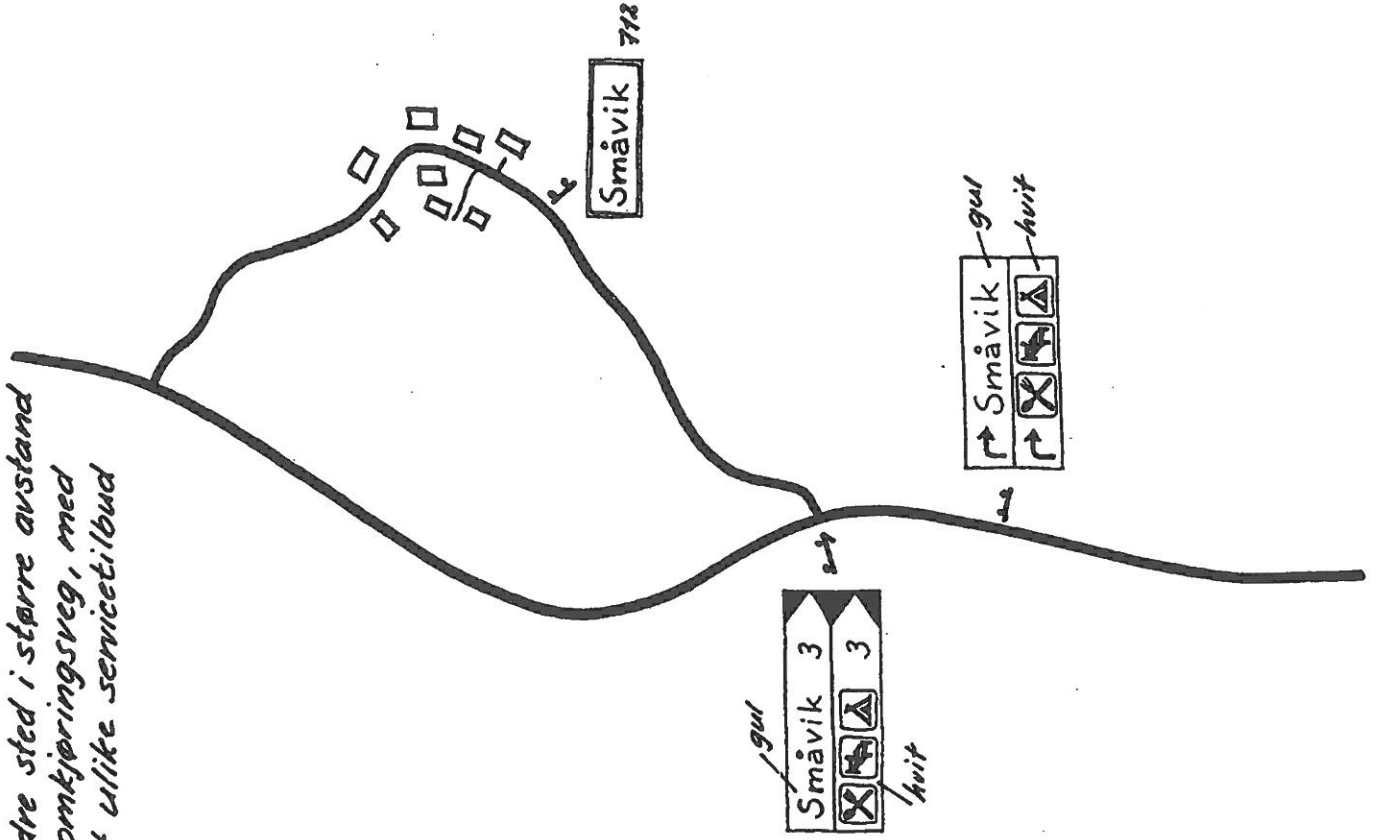

EKSEMPEL 9:

Mindre sted i liten avstand fra omkjøringsveg, med 3-4 ulike servicetilbud

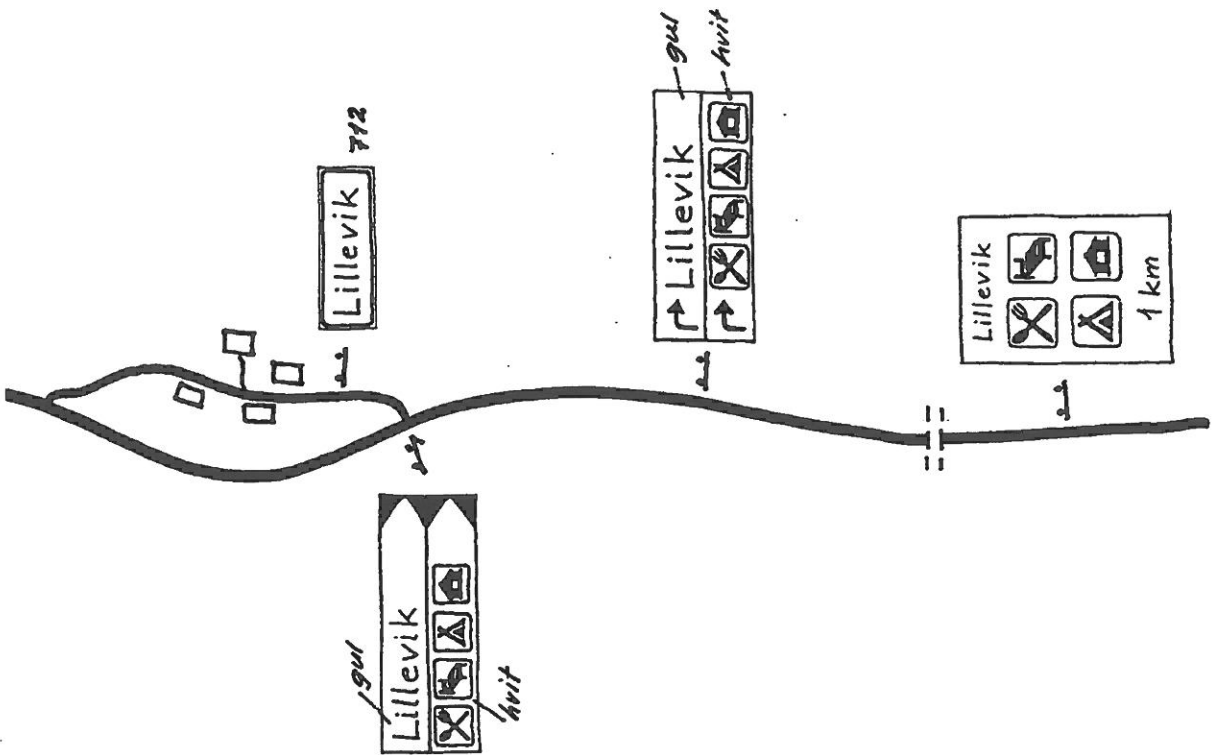

EKSEMPEL 11:

Omkjøringsveg, sted med større antall servicetilbud

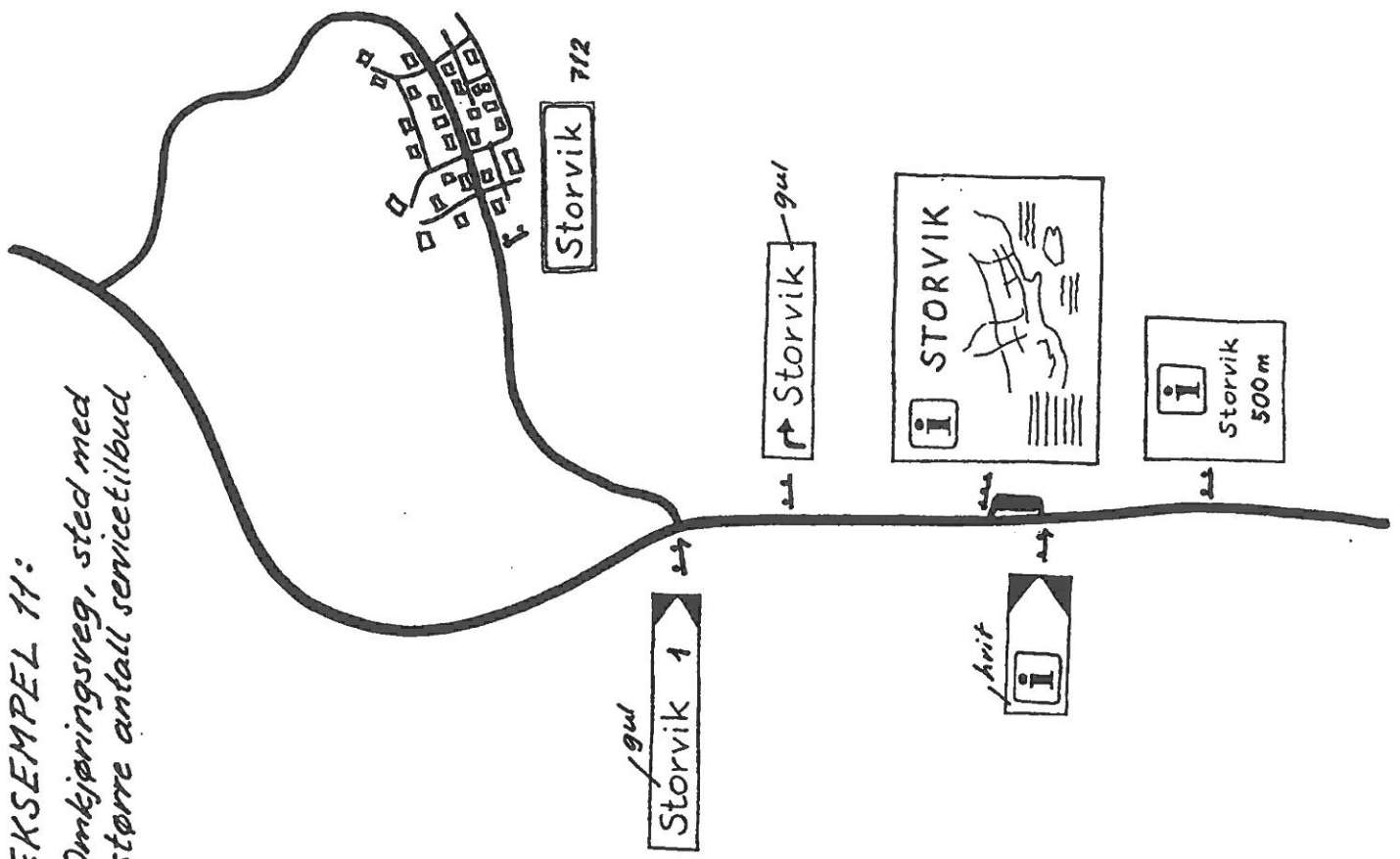

KAP. 4 SAKSBEHANDLING OG FINANSIERING

Saksbehandling, behandling av klager

Ved anmodning om serviceskiltning, sender skiltmyndigheten fastsatt søknadsskjema til søkeren sammen med en veiledning om de bestemmelser som gjelder for de aktuelle serviceskilt. Sammen med søknaden skal søker sende inn kopier av de bevillinger og tillatelser som kreves for å få skiltning.

Skiltmyndigheten skal skriftlig meddele søkeren resultatet av behandlingen. Ved godkjenning skal eventuelle betingelser klart angis - f.eks. krav om tildekking, krav om fjerning av reklameskilt, eller at tillatelsen trekkes tilbake dersom reklameskilt blir satt opp.

Skiltvedtak er lokal forskrift, og gir ikke formell klageadgang etter forvaltningsloven. Før serviceskiltene er imidlertid likheten med enkeltvedtak stor, idet avgjørelsen i slike saker ofte må sies å berøre bestemte personers interesser. Klager på avslag på søknader om serviceskiltning skal derfor behandles. Følgende praksis skal følges for riksvegsaker:

1. Ved avslag skal søkeren gjøres oppmerksom på at avgjørelsen kan påklages til Vegdirektoratet. Det skal opplyses om klagefrist og fremgangsmåte ved klage.
2. Klagen skal sendes til vegkontoret som foretar ny vurdering av saken. Dersom vegkontoret opprettholder sin avgjørelse, sendes saken til Vegdirektoratet med vegkontorets saksfremstilling. Kopi av vegkontorets uttalelse sendes søkeren, med opplysning om at søkeren kan sende tilleggsuttalelse til Vegdirektoratet innen en frist på to uker.

Veiledning til søkere

Sammen med søknadsskjema bør det utleveres en kort veiledning om bruk av serviceskilt. Inntil en slik veiledning er utarbeidet bør kopi av den eller de aktuelle sidene i kap. 3 benyttes sammen med kopi av normalbestemmelsene for det aktuelle skilt.

Finansiering

Skiltforskriftene §33 Skiltutgifter:

Utgifter til offentlige trafikkskilt, trafikklyssignaler og vegoppmerking dekkes som vegutgifter etter reglene i veglov av 21. juni 1963, dersom det ikke med hjemmel i §34 blir truffet vedtak om at den ansvarlige for privat veg skal dekke utgiftene.

Utgifter til serviceskilt og lokalvegvisning til bedrifter m.v., og til skilting i forbindelse med tilstelninger av enhver art, kan likevel pålegges dekket av vedkommende virksomhet eller arrangør etter nærmere regler fastsatt av Vegdirektoratet.

Utgiftene til serviceskilting skal normalt dekkes som vegutgifter etter reglene i vegloven (skiltforskriftene § 33). Det vil si at utgiftene bæres av vegholder. Imidlertid har skiltforskriftene nå også en bestemmelse om at slike utgifter kan pålegges dekket av vedkommende virksomhet etter nærmere regler fastsatt av Vegdirektoratet. Bestemmelsen kan ikke brukes før Vegdirektoratet har utarbeidet slike regler.

Dersom skiltmyndigheten har godkjent skilting, men vegholder ikke finner å kunne prioritere skiltingen så raskt som søkeren ønsker, kan vedkommende bedrift eller institusjon få bekoste oppsettingen av skiltene. Vegholder bør bestille og sette opp skiltet mot regning. Forskutteringsordninger skal ikke benyttes.

Søknad om serviceskilt

Servicestedets navn		G.nr.	B.nr.
Adresse		Poststed	
Lokalisert ved riks- fylkesvei- veg nr. _____	Hp. _____ Km. _____	(fylles ut av vegvesenet)	
Eiers navn	Adresse		
Er avkjøringen tidligere godkjent av vegvesenet til samme formål: <input type="checkbox"/> Nei <input type="checkbox"/> Ja Vedlegg kopi av godkjennelsesbrev			
Er parkeringen tidligere godkjent av vegvesenet til samme formål: <input type="checkbox"/> Nei <input type="checkbox"/> Ja Vedlegg kopi av godkjennelsesbrev			
Søknaden gjelder følgende skilt: (Angi hva som skal være hovedskilt i merknadsrubrikken.)			
Skilt nr.	Merknad		
Dersom virksomheten er avhengig av andre offentlige myndigheters bevilling eller godkjenning skal dette vedlegges. Følgende dokumentasjon vedlegges: (se orientering)			
1			
2			
3			
4			
5			
<p>Jeg er kjent med bestemmelsene om reklameskilt i veglov av 21. juni 1963, § 33, og er innforstått med at vegvesenet på fritt grunnlag vil inndra tillatelsen om bruk av serviceskilt dersom lovbestemmelsene ikke overholdes.</p> <p>Jeg er innforstått med at vegvesenet kan inndra en tillatelse om bruk av serviceskilt dersom veg- og trafikkforholdene endres, eller vilkår for tillatelsen ikke overholdes.</p> <p>Jeg forplikter meg til å fjerne eller dekke skiltet (skiltene) den tid av året stedet ikke er i drift.</p>			
Sted	Dato	Underskrift	

Fylles ut av vegvesenet

Skisse:	Merknader:
Søknaden innvilges med oppsetting av følgende skilt:	

Skilt oppsatt og avdekket den _____ 19 ____

.....
sign