



Statens vegvesen

Designhåndbok

Etatens visuelle identitet

RETNINGSLINJER

Håndbok 170

AloX

defghijklmnopqrstu
1234567890@%

defghijklr

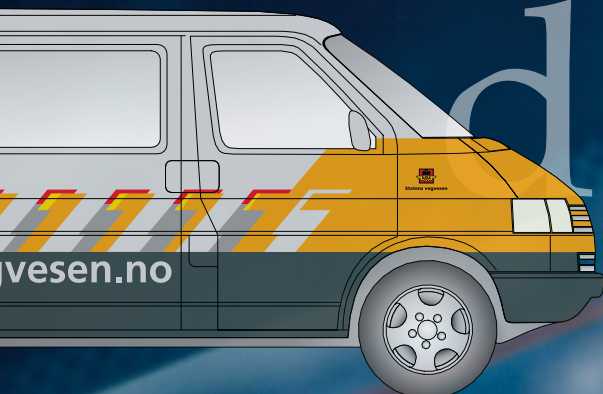

Designhåndbok

Etatens visuelle identitet

Håndbøker i Statens vegvesen

Dette er en håndbok i Vegvesenets håndbokserie, en samling fortløpende nummererte publikasjoner som først og fremst er beregnet for bruk innen etaten.

Det er Vegdirektoratet som har hovedansvaret for utarbeidelse og ajourføring av håndbøkene. Ansvar for grafisk tilrettelegging har Grafisk senter i Statens vegvesen.

Vegvesenets håndbøker utgis på to nivåer: Nivå 1 – Gul farge på omslaget – omfatter forskrifter, normaler og retningslinjer godkjent av overordnet myndighet eller av Vegdirektoratet etter fullmakt.

Nivå 2 – Blå farge på omslaget – omfatter veiledninger, lærebøker og vegdata godkjent av den avdeling i Vegdirektoratet som har fått fullmakt til dette.

Håndbok nr 170 i
Statens vegvesens håndbokserie
Forsidefoto: Ole Walter
ISBN 978-82-7207-607-7

Håndboken er revidert august 2010.

Forord

Designprogrammet er et strategisk verktøy som skal:

- Synliggjøre og kommunisere våre verdier
- Uttrykke kvalitet og kompetanse
- Skape felles identitet, motivasjon og høyne selvbildet

Statens vegvesen har en stor kontaktflate, er representert over alt i landet og i mange forbindelser. Derfor må vi gi et klart og utvetydig bilde av oss selv. Ved bruk av felles visuelle virkemidler øker vi kjennskapet til etaten og gir troverdighet i all kommunikasjon. Et gjennomført designprogram innebærer også mange andre fordeler – ett av dem er å styrke etatens omdømme. Enhetlig visuell profil viser oss som en samlet og sterk etat og bygger opp om vår autoritet innen myndighetsområdene. Det må aldri være tvil om at det er Statens vegvesen som er tilstede der vi befinner oss. Derfor skal anvisningene i designprogrammet benyttes. Gjennomføringen av programmet er et lederansvar.

Designhåndboken gir en samlet fremstilling av de elementer som skal benyttes i visuell sammenheng. Den inngår som et sentralt styrende dokument som del av vårt ledelses- og styringssystem. Det viktigste er

de visuelle grunnelementene som logo (vår signatur), fargeprogram, typografi og dekorelementene. For bruk av disse er det satt opp egne regler. Designhåndboken beskriver også en serie standardiserte produkter som er godkjente og produksjonsklare. Det er store rasjonalitetsgevinster ved å benytte de løsningene som er beskrevet.

Produkter, løsninger og reglene i designprogrammet er utviklet ved Kommunikasjonsstaben i Vegdirektoratet. Ansvarlig for prosjektet er Ivar Jørgensen som også har skrevet boken. Programmet beskriver ikke alle forhold og kan ikke gi anvisninger om all visuell profilering. Det betyr at man noen ganger må finne løsninger som tilpasses ulike målgrupper og situasjoner. Likevel må det tas hensyn til intensjonene i programmet. Avvik fra designprogrammet skal godkjennes av kommunikasjonsdirektør eller rådgiver for visuell profil.

Terje Moe Gustavsen
Vegdirektør

Grunnelementer	A01	Oversikt	s 7
	A02	Logo og logovarianter	s 8
	A03	Logoplassering og beskyttelsesområder	s 9
	A04	Logo på ulike bakgrunner	s 10
	A05	Andre signaturer	s 11
	A06	Hovedfarger, støttfarger og effektfarger	s 12
	A07	Fargeverdier og rasterverdier	s 13
	A08	Skrifttyper	s 14
	A09	Diagonalbånd og beskjæring	s 16
	A10	Makrografikk, varianter og regler	s 17
	A11	Bruk av bilder	s 18
Prosjektprofiler	B01	Store byggeprosjekter	s 19
	B02	Samarbeid	s 20
Postale trykksaker	C01	Postale trykksaker generelt	s 21
	C02	Brevark og konvolutter	s 22
	C03	Visittkort	s 23
	C04	Telefaks, referat og pressemelding	s 24
Publikasjoner	D01	Generelle regler	s 25
	D02	Sentrale håndbøker	s 26
	D03	Rapporter	s 27
	D04	Brosjyrer og informasjonsmaterieill	s 28
Annonser	E01	Annonser generelt	s 29
	E02	Stillingsannonser	s 30
	E03	Kunngjøringsannonser	s 31
	E04	Rekrutterings- og profilannonser	s 32
	E05	Nettannonser	s 33
Skjermkommunikasjon	F01	Powerpointmaler	s 35
	F02	Nettsider	s 36
Utstillinger og kampanjer	G01	Utstillinger	s 37
	G02	Skjermvegger	s 38
	G03	Roll-ups	s 39
	G04	Kampanjer	s 40
Skilt	H01	Generelle regler	s 41
	H02	Regler for skiltutforming	s 42
	H03	Fasadeskilt, frittstående bokstaver	s 43
	H04	Hovedskiltsøyler	s 44
	H05	Henvvisningsskilt	s 45
	H06	Etatsskilt	s 46
	H07	Bygningsskilt	s 47
	H08	Innvendig skilting, retningslinjer	s 48
	H09	Flagg	s 49
	H10	Byggeplasskilt	s 50
Kjøretøy	I 01	Kjøretøy	s 51
	I 02	Dekordetaljer og fargekoder	s 52
	I 03	Personbiler	s 54
	I 04	Større varebiler og sykkel	s 55
Bekledning	J 01	Bekledning	s 56
	J 02	Tjenesteantrekk	s 57
	J 03	Synbart vernetøy	s 59

Oversikt



Statens vegvesen

Frutiger/Humanist
hovedskrift

Abc
defghijklmnopqrstuvwxyzæøå

støtteskrift

Palatino
ghijklmnopqrstuvwxyzæøå

def

138 Pantone	4545 Pantone
	5415 Pantone
	5767 Pantone
	432 Pantone
	116 Pantone
429 Pantone	485 Pantone

Grunnelementene er byggesteinene i det visuelle programmet. De er faste og kan ikke forandres. Bruken av dem skal alltid være i overensstemmelse med retningslinjene i designprogrammet. Konsekvent bruk av grunnelementene viser en etat med styring og orden. Vår store kontak-

flate gjør at vi må ha kontroll over disse virkemidlene slik at vi gir et utvetydig bilde av oss selv i alle sammenhenger. Vår logo er vårt viktigste kjennemerke og skal alltid benyttes der vi er representert. Det gjelder også der vi samarbeider med andre virksomheter. Våre hovedkjenntegn

utgjøres også av skriftsnitt, farger og mønsterelementer. En konsekvent bruk av de visuelle grunnelementene bidrar til at vi blir synliggjort og gjenkjent som Norges viktigste samferdselsaktør.

Logo og logovarianter

Statens vegvesens logo består av etatsmerke og etatsnavn satt sammen etter følgende beskrivelser. «Statens vegvesen» settes i Frutiger Black. Forholdet mellom etatsnavn og etatsmerke som er beskrevet er faste og kan ikke forandres.

Statens vegvesens logo kan benyttes i fargeutgave eller i strekversjon. Som hovedregel skal fargeversjonen benyttes. På enkelte postale og interne dokumenter er strekversjonen benyttet. Disse produktene ligger i faste maler i vårt dokumentsystem.



Statens vegvesen

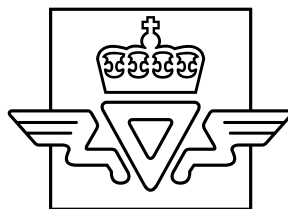

Statens vegvesen

Engelsk versjon



Statens vegvesen

Norwegian Public Roads
Administration

Logoplassering og beskyttelsesområder

Innenfor grafisk design skal logo alltid plasseres øverst på arket enten midtstilt eller mot venstre marg. På publikasjoner, brevark og i annen offentlig sammenheng skal logo være i farger. På interne dokumenter kan versjonen i strek benyttes. Annonsene er laget både med logo i farge og i strekversjon. På mørke flater kan logo i hvit strek benyttes, mens sort strek benyttes på lyse flater.

Det skal alltid være fri plass rundt logo. På tegningen er det beskrevet et minimumsareal der det ikke skal forekomme annen tekst eller figurer. Det er viktig at logoen fremstår tydelig. Fri plass på alle sider gjør den lett i øyefallende.

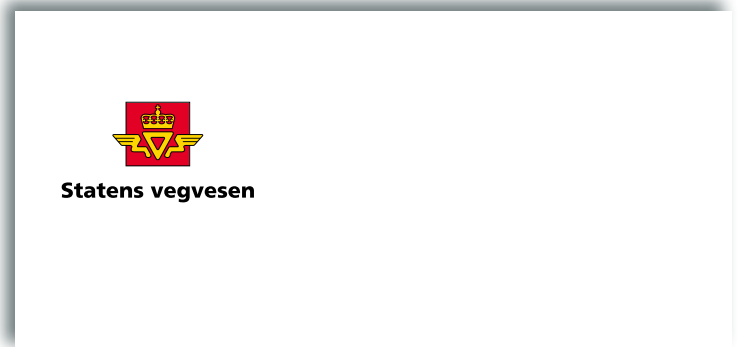
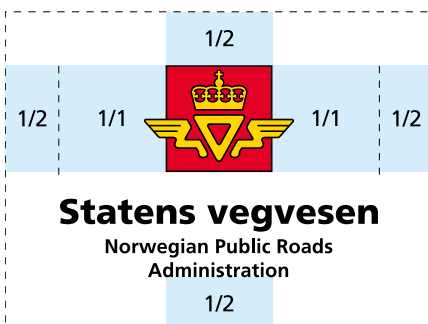

Logo på ulike bakgrunner

Når det gjelder logo i strekversjon skal denne ha hvit utførelse på mørk bakgrunn, mens på lys bakgrunn skal logo ha sort strek. Strekversjon av logo i andre farger tillates ikke. Logo i fargeversjon følger de samme regler ved at teksten «Statens vegvesen» settes i sort på lys bakgrunn, men på mørk bakgrunn benyttes hvit tekst. Rød som bakgrunnsfarge for logo i farger bør unngås.

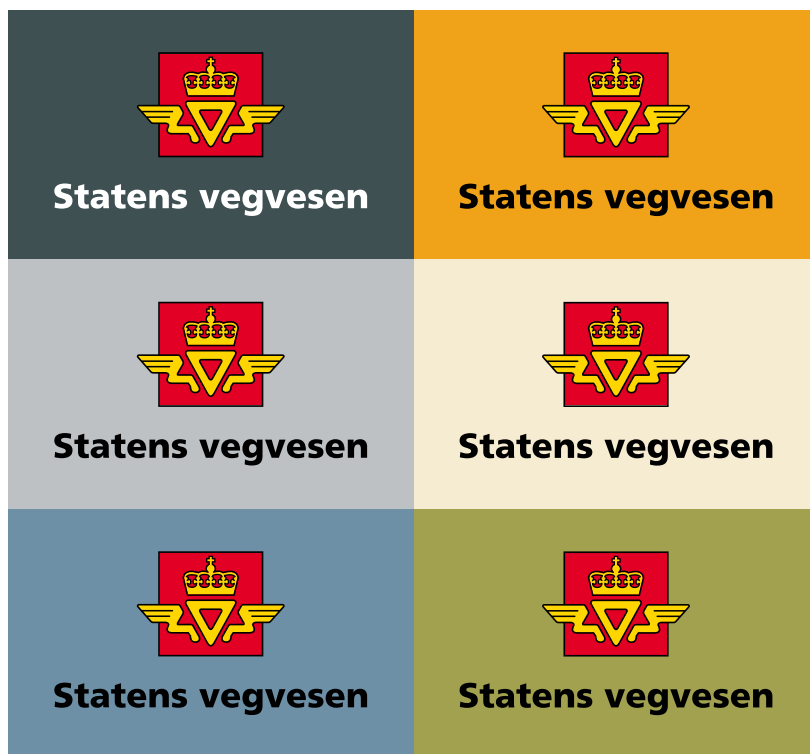

Rødt merke på rød bunn fungerer ikke og skal ikke forekomme



Hvit tekst på gul eller lys bunn fungerer ikke og skal ikke forekomme

Andre signaturer

Vi har en av landets mest besøkte internettsider, vegvesen.no. På kjøretøy og annonser er dette benyttet som et profilelement. «vegvesen.no» skal i alminnelighet ikke settes på forsiden av publikasjoner, men være forbeholdt det offentlige rom. Nettadressen kan ikke benyttes alene uten logo. Teksten settes i Frutiger Bold tilsvarende skrifttypen på skilt. Teksten kan også benyttes sammen med diagonalbåndet.

vegvesen.no



Hovedfarger, støttefarger og effektfarger

Statens vegvesen har to hovedfarger, oransje (Pantone 138) og grått (Pantone 429). Oransje og grått er farger som er benyttet i mange år. I kombinasjon med effektfargene har de trafikale egenskaper og benyttes blant annet på kjøretøy.

I tillegg til hovedfargene er det tatt ut fire støttefarger. Disse skal primært brukes på etatens trykksaker og elektroniske medier og har et noe mer dempet uttrykk.

Effektfargene er hentet fra vår logo. De skal benyttes der en trenger markering med streke virkemidler. De skal som regel brukes i små mengder. På store flater vil de ofte bli for dominerende.

Hovedfarger

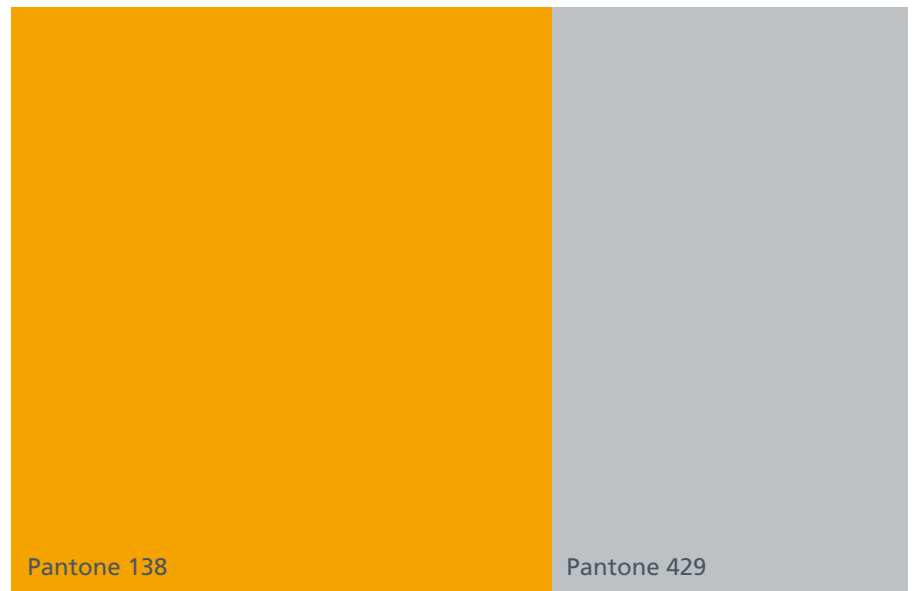

Støttefarger

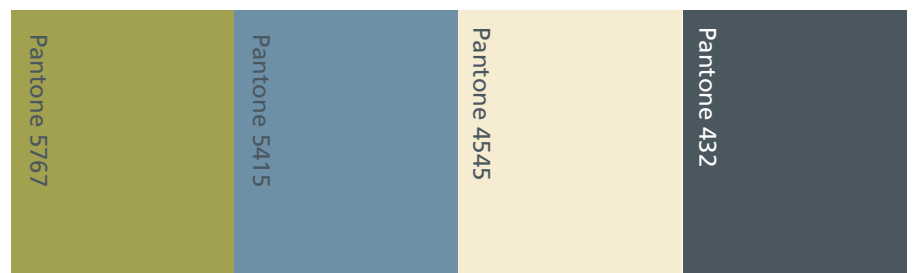

Effektfarger



Fargeverdier og rasterverdier

Fargene vil fremstå på forskjellige flater og underlag. Stabile fargeinntrykk er avhengig av underlaget fargen gjengis på, på matt eller blankt papir, på plast, skjerm, tekstil eller metall. Trykkmetodene spiller også en rolle for fargegjengivelsen. Internasjonale fargesystemer har kodetall som gjør det mulig å oppnå god fargeharmonisk til tross for forskjeller i overflater og materialbruk. Selv med slike kontrollsystemer, er samstemte og harmoniske fargegjengivelser blant designprogrammets største utfordringer. Farger spiller en viktig rolle i å gjennomføre designprogrammet på en god måte.

Vegvesenets farger skal benyttes alle steder der vi profilerer oss, og har følgende betegnelser etter internasjonale fargestandarder:

100%	80%	60%	40%	20%
100%	80%	60%	40%	20%
100%	80%	60%	40%	20%
100%	80%	60%	40%	20%
100%	80%	60%	40%	20%
100%	80%	60%	40%	20%

Alle farger utenom gul og rød kan brukes med raster

For å få markerte step i rasteret bør man bruke sprang på 20% i fargemengde

Hovedfarger og effektfarger

Farge	cmyk				RAL	RGB	Hexacrome
Pantone 138	c 0	m 42	y 100	k 1	2000	r: 223 g: 122 b: 0	HEX #DF7A00
Pantone 429	c 3	m 0	y 0	k 32	7040	r: 165 g: 172 b: 175	HEX #A5ACAF
Pantone 5767	c 15	m 0	y 68	k 39	6013	r: 137 g: 143 b: 75	HEX #898F4B
Pantone 5415	c 42	m 8	y 0	k 40	5014	r: 92 g: 127 b: 146	HEX #5C7F92
Pantone 4545	c 0	m 3	y 19	k 6	1015	r: 243 g: 244 b: 237	HEX #F3F4ED
Pantone 485	c 0	m 100	y 91	k 0	3020	r: 220 g: 36 b: 31	HEX #DC241F
Pantone 116	c 0	m 15	y 94	k 0	1007	r: 255 g: 206 b: 0	HEX #FFCE00
Pantone 432	c 23	m 0	y 0	k 79	7016	r: 55 g: 66 b: 74	HEX #37424A

Skrifttyper

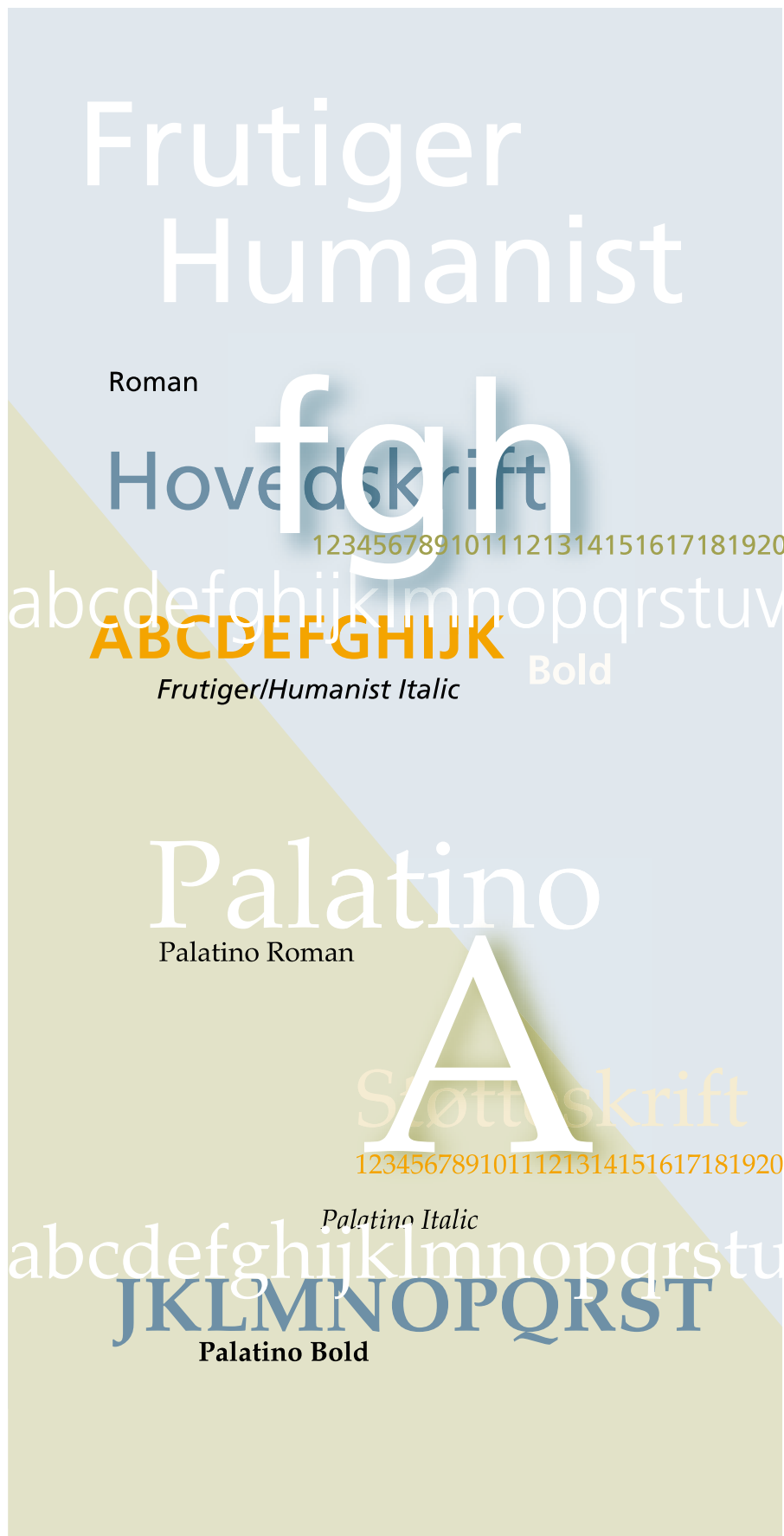

Konsekvent bruk av våre skriftsnitt i all tekst er en forutsetning for å synliggjøre vår virksomhet på en god måte. Tekst kommer best frem ved bruk av enkel og ryddig typografi. Det er viktig å bruke et felles typografisk uttrykk som er samlen- de og vedvarende. Bokstavene skal være lette å lese, selv under varierende lysforhold og i ulike omgivelser. Det betyr at mange forskjellige tekststørrelser og typesnitt ikke bør forekomme i en publikasjon eller på en tekstflate.

Designprogrammet har skrifttypen Frutiger og Humanist 777 som hovedskrift i sammenhenger der teksten fremstår som en del av etatens visuelle identitet. Eksempler på slik bruk: Skiltsystemer, dekor på kjøretøy, blanketter, formularer og publikasjonsomslag.

Frutiger er til profesjonelt bruk, konsulenter og grafiske designere, mens Humanist 777 er for den vanlige PC-bruker. Frutiger og Humanist finnes i blant annet skriftsnittene: roman/BT, bold/Blk BT, light/Lt BT og italic.

Programmet har antikvaskriftene Times og Palatino i sammenhenger hvor det er mye tekst: Brev, håndbøker, brosjyrer, årsberetninger mm. Times og Palatino er lettleste og er tilgjengelige på de fleste PC-menyer. Verdana benyttes på internettsidene, og kun på dette mediumet. Skrifttypen har god lesbarhet på skjerm og er standard i alle Windowsprogrammer.

Frutiger/ Humanist

Frutiger/Humanist
Roman/777 BT

ABCDEFGHIJKLMN
opqrstuvwxyzæøå
1234567890!?!#%&

*ABCDEFGHIJKLMN
opqrstuvwxyzæøå*

Frutiger/Humanist
Bold/777 Blk BT

**ABCDEFGHIJKLMN
opqrstuvwxyzæøå
1234567890!?!#%&**

***ABCDEFGHIJKLMN
opqrstuvwxyzæøå***

Frutiger/Humanist
Light/777 Lt BT

ABCDEFGHIJKLMN
opqrstuvwxyzæøå
1234567890!?!#%&

*ABCDEFGHIJKLMN
opqrstuvwxyzæøå*

Palatino

Palatino Regular

ABCDEFGHIJKLMN
opqrstuvwxyzæøå
1234567890!?!#%&

*ABCDEFGHIJKLMN
opqrstuvwxyzæøå*

Palatino Bold

**ABCDEFGHIJKLMN
opqrstuvwxyzæøå
1234567890!?!#%&**

***ABCDEFGHIJKLMN
opqrstuvwxyzæøå***

Palatino Light

ABCDEFGHIJKLMN
opqrstuvwxyzæøå
1234567890!?!#%&

*ABCDEFGHIJKLMN
opqrstuvwxyzæøå*

Times

Times Roman

ABCDEFGHIJKLMN
opqrstuvwxyzæøå
1234567890!?!#%&

*ABCDEFGHIJKLMN
opqrstuvwxyzæøå*

Times Bold

**ABCDEFGHIJKLMN
opqrstuvwxyzæøå
1234567890!?!#%&**

***ABCDEFGHIJKLMN
opqrstuvwxyzæøå***

Times Semibold

**ABCDEFGHIJKLMN
opqrstuvwxyzæøå
1234567890!?!#%&**

***ABCDEFGHIJKLMN
opqrstuvwxyzæøå***

Verdana

Verdana Regular

ABCDEFGHIJKLMN
opqrstuvwxyzæøå
1234567890!?!#%&

*ABCDEFGHIJKLMN
opqrstuvwxyzæøå*

Verdana Bold

**ABCDEFGHIJKLMN
opqrstuvwxyzæøå
1234567890!?!#%&**

***ABCDEFGHIJKLMN
opqrstuvwxyzæøå***

Diagonalbånd og beskjæring

I mange sammenhenger trenger vi et profilelement i tillegg til logo. Diagonalbåndet skaper identitet og symboliserer Statens vegvesen som en veg- og trafikketat. Det gir en ekstra synlighet der vi er til stede i det offentlige miljø. Båndet er satt sammen av hovedfargene i designprogrammet og formen er utviklet på basis av det tidligere diagonalbåndet. Fargebruk og form gir god synbarhet og har et trafikkalt uttrykk. Det skal aldri benyttes alene, men alltid sammen med logo. Båndet kan benyttes i fargegjengivelse eller i gråskala. Det kan kun benyttes i fastlagte utsnitt slik designprogrammet viser. Diagonalbåndet skal aldri plasseres nederst på arket, men alltid ha luft på begge sider. Det skal ikke settes tekst på noen deler av diagonalbåndet.

Diagonalbåndet benyttes på etatens kjøretøy, på stillings og kunngjøringsannonser, på visittkort og på publikasjoner. Det kan benyttes andre steder for eks i markedsføringsmateriell, men da i samråd med rådgiver for visuell profil.

Når hensynet til plass og formatbegrensninger gjør det nødvendig kan diagonalbåndet beskjæres. Dette kan skje på steder der båndets uttrykk ikke blir forringet.

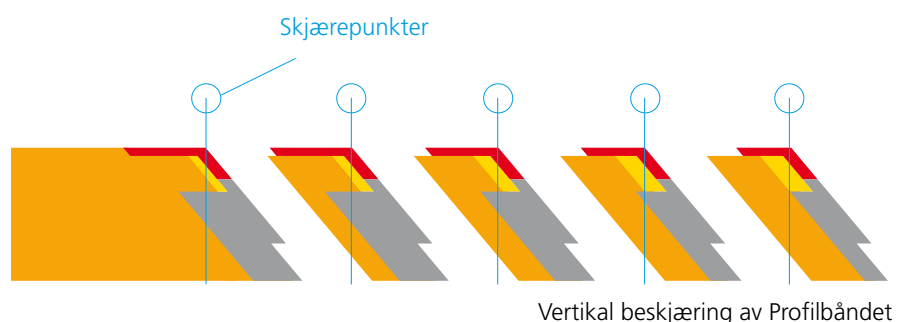
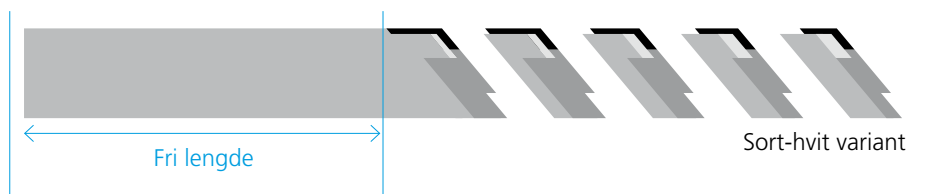

Makrografikk, varianter og bruksregler

Diagonalbåndet er utviklet i en makrografikkversjon for å kunne benyttes som mønster over større flater. I makrografikk skal det kun benyttes støttefarger ton-i-ton slik illustrasjonen viser. Det er viktig at mønsteret benyttes i moderat omfang for å

unngå visuell slitasje. Mønsteret er tenkt som innslag på brosjyrer og utstillinger eller i markedsførings-sammenheng. Det kan settes tekst over mønsteret. Mønsteret er et støtteelement og kan ikke brukes uten logo.



Blå ton-i-ton variant



Grønn ton-i-ton variant



Beige ton-i-ton variant



Grå ton-i-ton variant

Bruk av bilder

Bilder er en viktig del av designprogrammet å brukes for å fremheve et budskap. Bilder har en egenverdi som kommunikasjonsbærer. Derfor skal de ikke alltid forklare en tekst. Bilder kan noen ganger velges ut fra et rent estetisk innhold. De bør likevel ha motiver som på en tiltalende måte viser vårt virke. Motiver med men-

nesker viser vårt samfunnsengasjement. Enkle og selvforklarende motiver er ofte det beste. Alle bilder som brukes skal ha god teknisk kvalitet og høyne kvaliteten på produktet. Det er laget tre billedcollager som brukes i vår visuelle kommunikasjon. Disse skal benyttes slik de er beskrevet ellers som utsnitt slik tegningen viser.

Andre beskjæringer skal godkjennes av rådgiver for designprogrammet.

I alle annonsetyper skal disse bildene brukes. De kan brukes på publikasjoner, brosjyrer og utstillinger, men her vil billedbruken også kunne variere. For de annonsene som brukes på nettet er det egne billedregler.



Store byggeprosjekter



Eksempel: Rv. 7/rv. 13 Hardangerbruprojektet, rapporter, brosjyre, rollup.

Statens vegvesen planlegger og driver utbyggingsprosjekter der vi har et omfattende kommunikasjonsansvar. Det kan for eksempel gjelde informasjon overfor lokale myndigheter, politikere eller til naboer. Mange har rett til informasjon om våre aktiviteter. Derfor må den være tilpasset ulike kanaler og målgrupper. Det kan dreie seg om annonser i pressen, direkte informasjon pr. post, nettinformasjon, distribusjon av plandokumenter, byggeplassskilt og så videre. I store byggeprosjekter kan det være aktuelt å utvikle en enhetlig grafisk identitet som gjør prosjektet gjenkjennbart i

lokalmiljøet uavhengig av hvilken informasjonskanal som brukes. Selv om det utvikles slike tidsavgrensede prosjektidentiteter skal Statens vegvesens visuelle profil alltid brukes. Det betyr at det bare er elementene som Designhåndboken beskriver som skal inngå samt at reglene for Statens vegvesens logo som hovedkjenne-tegn skal følges. Det skal brukes farger fra fargepaletten og annonsemalene skal brukes. Prosjektlogoer er ikke tillatt i Statens vegvesen. For å likevel lage et gjennomgående tema kan en for eksempel benytte tegnings- og kartgrunnlag fra prosjektet som et gjennomgående

visuelt element. Det må likevel aldri være tvil om hvem publikum skal forholde seg til selv om man lager en prosjektprofil med et gjennomgående tema. Det kan svekke kommunikasjonen om at det er Statens vegvesen som har ansvaret hvis prosjektprofilen blir for dominerende. Avsenderidentiteten må være tydelig i alle sammenhenger. Å vite hvem som står bak et offentlig tiltak er en rettighet i vårt demokrati.

Samarbeid

Vi er ofte i samarbeid med andre virksomheter i forbindelse med utbyggingsprosjekter, utredninger eller informasjonstiltak. Det er i hovedsak tre former slikt samarbeid kan ha og derfor tre ulike profilhensyn som må ivaretas:

- Er Statens vegvesen eier av prosjektet eller har en hovedrolle som for eksempel ledelse og/eller finansierings og derved kommunikasjonsansvaret, skal vår visuelle identitet fremstå separat og reglene for logo- og bruk følges. Samarbeidspartnere skal da fremstå som sekundære. I slike tilfeller skal grunnelementene i designprogrammet samt annonsemalene og publikasjonsmalene brukes.
- Hvis alle parter er reelt likeverdige skal partenes logoer settes slik at de i størrelse og utforming også frem-

står som likeverdige. Vi benytter da for eksempel vår logo i farger der som de andre partene har sine logoer i fargeversjon. Grunnelementene i Statens vegvesens designprogram kan brukes også i disse tilfellene, men det kan variere ut fra hvem som har kommunikasjonsansvaret. Utbyggingsprosjektene vi gjør for fylkene kan komme inn under denne kategorien. Husk at det er tillatt med samarbeidspartners logoer i vår annonsemal og at det generelt er lov å bruke andres merker og symboler innen rammen av vår visuelle profil.

- Store infrastrukturprosjekter med flere offentlige aktører kan samles i «pakker» som for eksempel «Oslopakkene». Det kan dreie seg om utbygging over regioner på grunnlag av felles handlingsplaner,

egen finansieringsgrunnlag og egen ledelse. I disse tilfellene skal publikum og presse forholde seg til denne administrasjonen og ikke Statens vegvesen. Under denne forutsetning, kan det utvikles en egen visuell identitet for prosjektet. Det bør søkes profesjonell bistand til å utvikle det grafiske uttrykket. Vanligvis bygger man da opp profilen rundt et sett av grunnelementer (Logo, farger, skriftsnitt, eventuelt billedstil og dekorelementer) og gjennomfører dette uttrykket på alle de produktene som skal følge prosjektet. (Postale trykksaker, visittkort, annonser, skilt, nettsider, antrekk, kjøretøy osv.) Dette bør samles i en profilmanual og utgjøre en del av prosjektets styringsverktøy.

Oslopakke
2



Statens vegvesen

Ruter#



Jernbaneverket



Oslo kommune



AKERSHUS
FYLKESKOMMUNE

Postale trykksaker generelt



Kontortrykksakene: Brevark, konvolutter, visittkort, telefaksforside og pressemelding som er vist, skal benyttes i all korrespondanse fra etaten. De er lagt inn som faste maler i de programmer etaten benytter. Det er også faste maler for møtereferat,

notater, møteinnkalling og en rekke andre dokumenter. Maler for visittkort finner du på vegveven. Gå til: Støttefunksjoner/Grafiske maler.

Brevark og konvolutter

22

Brevarkets første side har logo i fargeversjon plassert midtstilt på arket. Brevarket fortrykkes med logo. Logoteksten kan eventuelt skrives ut sammen med korrespondansteksten. Det har imidlertid vist seg at det kan være vanskelig å få riktig forhold mellom merket og tekst ved denne fremgangsmåten. Det betyr at ferdig print må kontrolleres. Brevarket skal printes i skrifttypen Frutiger eller Humanist 777. Korrespondansteksten skal skrives i Times.

Størrelsen på konvoluttene følger norsk standard. Konvolutter har logo trykt i sort strekutgave plassert øverst til venstre. Returadresse kan fortrykkes og settes da til høyre for logo. Returadresse kan også fremkomme ved frankering. Plasseringen øverst til venstre er bestemt ut fra kravene til masseutsendelser.



Brevark



Konvolutt C 5



Konvolutt E 5

Visittkort

Visittkortet kan ha trykk på en eller begge sider. Når det er trykk på begge sider skal den ene siden ha engelsk tekst. Visittkortet skal ha etatslogo, navn på vegkontor eller distriktsnavn. Etatens stillingsbetegnelser skal benyttes. Det skal minimum brukes 250 gr. kartong ved produksjon av visittkort.



Visittkort norsk



Visittkort engelsk

Telefaks, referat og pressemelding

I vår organisasjon har vi stor kontaktflate og gjennomfører daglig et stort antall møter og gir bidrag til medier og andre samfunnsaktører. Det er viktig at vi opptrer profesjonelt og likt overfor alle. Derfor skal all

skriftlig kommunikasjon gis innenfor egne maler. Skjemaer og maler følger reglene for visuell profil. Disse skjemaene ligger som ferdige maler i Word. Søk på: Generelle maler.



Generelle regler



Publikasjonene fra Statens vegvesen skal følge de retningslinjer som er gitt i malene. Skal vi bli bli verdsatt som en kunnskapsetat er det avgjørende at våre publikasjoner følger et fast mønster. Det må aldri være tvil om hvem som utgir informasjonen. Dårlig layout, uskarpe bilder og uklare avsender inngir ikke tillit. De maler som er beskrevet gir mulighet til variasjon i uttrykket, men likevel

et felles preg som gir etatstilhørighet. Bruk av malene er tidsbesparende og sparer oss for utgifter til konsulenter. Derfor skal du bruke dem.

På publikasjonsforsider skal logo alltid plasseres øverst på arket. Hovedregelen er at logo plasseres midtstilt slik det er gjort for annonser, håndbøker og rapporter. På brosjyrer og publikasjoner som er beregnet på

markedsføring står en noe friere. Men også her bør logoen fremstå øverst på arket.

På publikasjonsbaksider skal logo alltid plasseres midtstilt øverst. Adressen skal ha et innhold som viser hvor publikasjonen kan bestilles. Avsenderadresse og telefonnummer og e-postadresse er viktig.

Sentrale håndbøker

Statens vegvesens sentrale håndbøker utgis på to nivåer der fargeidentitet skiller dem. Nivå 1. omfatter forskrifter, normaler og retningslinjer. Disse publikasjonene er merket med et gult fargebånd. Nivå 2. omfatter veiledninger, lærebøker og vegdata og er merket med et blått fargebånd. Design og merking skal tilpasses og benyttes også når håndbøkene utgis i annet enn A4 format.

Plassering av logo, tittelfelt, håndboktype, nummerering, baksidelayout og bildeplassering danner et fastlagt layout for omslaget på håndbøkene. Fargebruken, typografi og skrifthøyder er også forhåndsbestemt.

Det er faste regler for tekstplassering på forsiden av håndbøkene. Publikasjonstype, navn på avdeling og publikasjonsnummer skal plasseres på linjen under tittel. Dersom det er ønskelig kan seksjonsnavn eller kontor skrives på forsiden. Dette plasseres nederst til høyre. Navn på samarbeidspartnere plasseres også nederst til høyre.

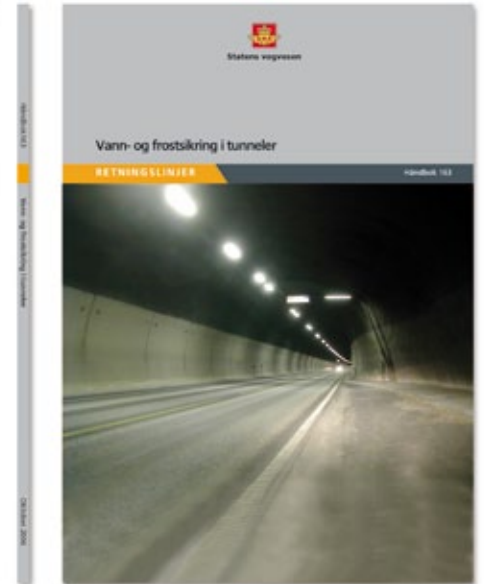

Eksempel på retningslinjer nivå 1



Eksempel på veiledning nivå 2

Rapporter

Malene for rapporter følger uttrykket i håndbøkene når det gjelder logo-plassering og layout. Det er imidlertid tatt ut andre farger som skal benyttes på rapporter enn på håndbøker. Plassering av eventuell illustrasjon skal følge bestemte regler. På den måten får våre rapporter et felles preg. Navn på utgiver og nummerring har også her fast plassering.

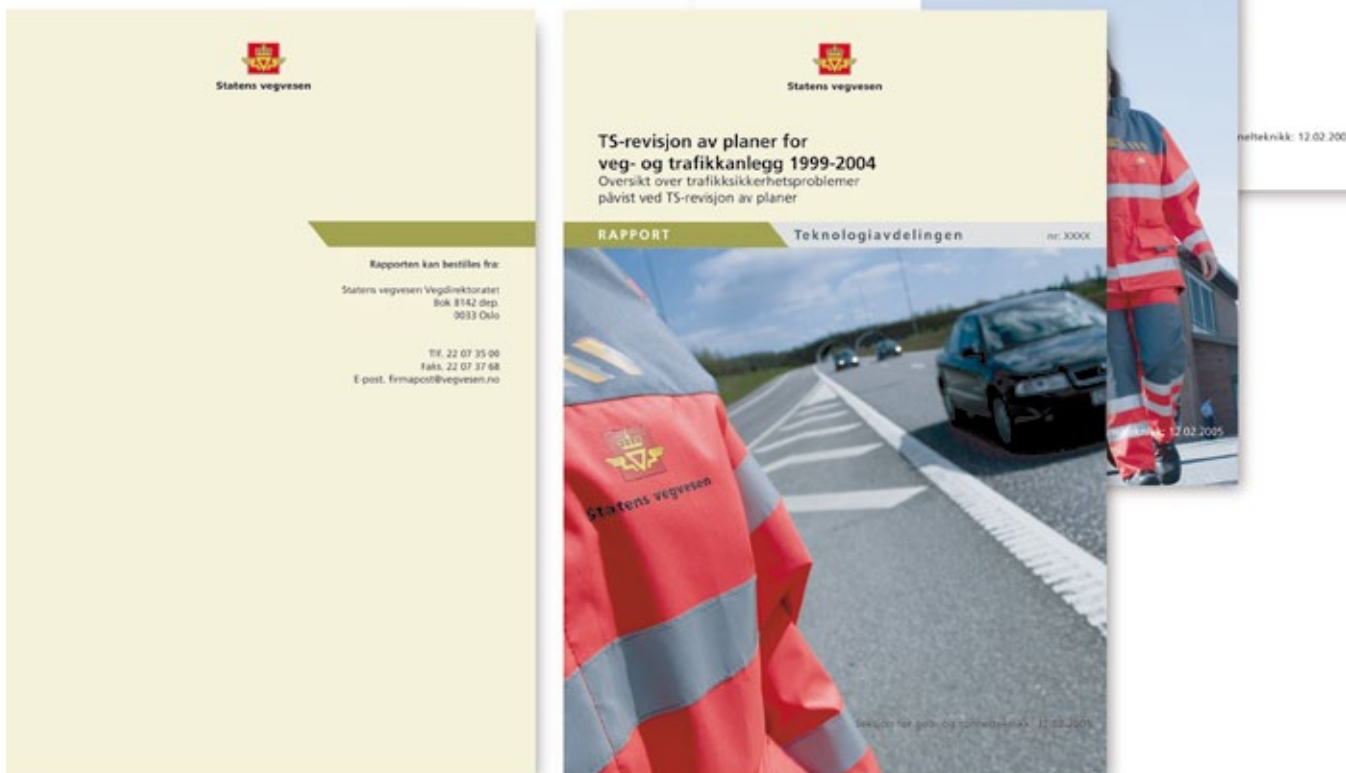

Eksempler på for- og bakside, rapporter

Brosjyrer og informasjonsmateriell

Brosjyrer og annet informasjonsmateriell kan utformes noe mer fritt enn håndbøker og rapporter. Det er laget en mal for brosjyrer som bør benyttes der vi er representert. Kampanjebrosjyrer rettet mot spesielle målgrupper som for eksempel ungdom kan lages annerledes, men også her må man følge reglene for logobruk og tydelig avsenderinformasjon.



Eksempler på brosjyrer og informasjonsmateriell



Eksempel på smalt A4 format



Eksempel på A4 format

Annonser



Annonser leses av mange. Statens vegvesen er en stor annonsør. Gjennom annonsene informerer vi allment om vår virksomhet til et stort antall mennesker også til de som ikke er i målgruppen for informasjonen.

Annonnene våre følger et felles regelverk som er bygget på de visuelle grunnelementene og på faste maler. De er delt i tre grupper. Det er annonsemaler for stillingsannonsering, kunngjøringer og for rekruttering og profilering. Det er også lager maler for bannerannonser på nett.

Utviklingen viser at det ofte er ønskelig med illustrasjoner og bilder i annonsene. Kravet til god samfunnsinformasjon er økende samtidig som kampen blir hardere om oppmerksomheten. For å oppnå en enhetlig profil også på annonsene våre er det likevel slik at billedbruken må styres. For stillingsannonser er det faste billedbruk. Bilder kan velges fra det utvalget som ligger i Designhåndboken. I kunngjøringsannonser skal det benyttes illustrasjoner som viser prosjektet eller utbyggingen. I rekrutterings- og profil-

annonsene vil billedbruken variere etter hvilket tema det informeres om.

I annonsene våre skal det som hovedregel brukes en generell tekst om Statens vegvesen. Denne kan være på bokmål eller nynorsk.

Grafisk senter i Statens vegvesen er utførende når det gjelder all annonsering. Ta kontakt med Grafisk senter, grafisk.senter@vegvesen.no eller profilansvarlig Ivar Jørgensen, ivar.jorgensen@vegvesen.no, hvis du har spørsmål angående våre annonser.

Stillingannonser

Stillingsannonserne finnes i utgaver for utlysning av en eller flere stillinger. Det er ikke fri billedbruk i disse annonsene. Bilder fra billedstilen i profilboken skal benyttes. Annonseoverskriften skal være i skriftsnitt bold.

Det er ellers fri tekstbruk i annonsene, men Frutiger eller Humanist 777 skal brukes. Annonsene kan variere mellom 1 – 3 tekstspalter. Den beskrivende teksten om Statens vegvesen er fast element i disse annonsene.

Kontakt alltid Grafisk senter i Statens vegvesen når det gjelder fremstilling og innrykk av stillingsannonser, på epost: grafisk.senter@vegvesen.no



Statens vegvesen

Statens vegvesen arbeider for at både gående, syklende, kjørende og kollektivreisende skal komme trygt fram. Vi planlegger, bygger, drifter og vedlikeholder riks- og fylkesveger og har tilsyn med kjøretøy og trafikanter. Som fylkeskommunenes og statens vegadministrasjon bidrar vi med faglig grunnlag for politiske beslutninger og setter dem ut i livet. Vi er en stor samfunnsaktør med over 5000 engasjerte medarbeidere med bred kompetanse fordelt på Vegdirektoratet og fem regioner.



Personalmedarbeider ARENDAL
Administrasjonsavdelingen, i region sør søker ny medarbeider for fast tilsetning ved personaleseksjonen. Seksjonen har for

Den som tilsettes vil få oppgaver knyttet til samordning og rekrutteringsarbeid ved seksjonen. En sentral videreutvikle seksjonens arbeid i tråd med moderne Utlysningsnr. 02-077-09

IT- driftspersonell ARENDAL
IT-seksjonen i Region sør søker dyktig medarbeider med innen nettverk. Statens vegvesen har et landsdekkende i Vegdirektoratets lokaler i Oslo.

Den operative driften er lokalisert i Skien, Drammen har som hovedoppgave å drifte, samt vedlikeholde Arbeidssted er fortrinnsvis Arendal, men kan også være i Skien. Utlysningsnr. 02-076-09.

Les mer og søk stillingene på vegvesen.no/jobb



vegvesen.no



Statens vegvesen

Statens vegvesen arbeider for at både gående, syklende, kjørende og kollektivreisende skal komme trygt fram. Vi planlegger, bygger, drifter og vedlikeholder riks- og fylkesveger og har tilsyn med kjøretøy og trafikanter. Som fylkeskommunenes og statens vegadministrasjon bidrar vi med faglig grunnlag for politiske beslutninger og setter dem ut i livet. Vi er en stor samfunnsaktør med over 5000 engasjerte medarbeidere med bred kompetanse fordelt på Vegdirektoratet og fem regioner.

KJØRETØYTEKNISK INSPEKTØR/INGENIØR MO I RANA
Flere opplysninger om stillingen kan fås hos seksjonsleder Helle Torill Sandvik på telefon 908 76 567 eller e-post: helle.sandvik@vegvesen.no eller teamkoordinator teknik team Nils-Goran Pettersen, telefon 952 53 161 eller e-post: nilspettersen@vegvesen.no.
Søknadsfrist: 25. mars 2009

INSPEKTØR/INGENIØR TROMSØ
Flere opplysninger om stillingen kan fås hos seksjonsleder Martin J. Svendsen på telefon 908 06 070, eller e-post: martin.svendsen@vegvesen.no.
Søknadsfrist: 25. mars 2009

ELEKTROINGENIØR BODØ/TROMSØ
Flere opplysninger om stillingen kan fås hos overingeniør Hans-Aksel Johnsen tlf 992 11 551, eller e-post: hans-aksel.johnsen@vegvesen.no eller seksjonsleder Kurt Solaa, tlf 950 52 307, eller e-post: kurt.solaa@vegvesen.no.
Søknadsfrist: 8. april 2009.

Se fullstendig annonsetekst på www.vegvesen.no/jobb



vegvesen.no



Statens vegvesen

Statens vegvesen arbeider for at både gående, syklende, kjørende og kollektivreisende skal komme trygt fram. Vi planlegger, bygger, drifter og vedlikeholder riks- og fylkesveger og har tilsyn med kjøretøy og trafikanter. Som fylkeskommunenes og statens vegadministrasjon bidrar vi med faglig grunnlag for politiske beslutninger og setter dem ut i livet. Vi er en stor samfunnsaktør med over 5000 engasjerte medarbeidere med bred kompetanse fordelt på Vegdirektoratet og fem regioner.

Stilling innan kvartals HMS og økonomi
Statens vegvesen Region midt søker kompetent person til organisasjonen for E39 Kviteseid med arbeidsoppgaver i helse, miljø og sikkerhet, sikring, helse, miljø og sikkerhet, rapportering, budsjett og prøvetaking ut

Kontorstad vil vere ved prosjektkontoret i Fyrde i Volda kommune. Utlysning nr. 4-071-08.

Kontrollingeniørar
For oppfølging av tunnelarbeid på prosjektet Fv. 41 Bjarke-Leira i Ørsta kommune og til vegprosjekt på ny E39 Kviteseid i Volda og Hornindal kommunar søkjer vi etter kontrollingeniørar. Kontrollingeniørane vil gå inn i byggeleiarane sin stab og delta i arbeidet med kvalitets-sikring og kontroll av alle delar av byggeprosessen. Andre oppgaver kan også bli tillagt stillingane ut i frå behov, erfaring og kompetanse. Det vert stasjonering på anlegga. Utlysning nr. 4-072-08.

Nærare opplysningar om stillingane hos prosjektleiar Oddbjørn Pladsen, tlf. 906 92 429.

Les meir og søk stillingane på www.vegvesen.no/jobb innan 30. september 2008.



vegvesen.no



Statens vegvesen

Statens vegvesen arbeider for at både gående, syklende, kjørende og kollektivreisende skal komme trygt fram. Vi planlegger, bygger, drifter og vedlikeholder riks- og fylkesveger og har tilsyn med kjøretøy og trafikanter. Som fylkeskommunenes og statens vegadministrasjon bidrar vi med faglig grunnlag for politiske beslutninger og setter dem ut i livet. Vi er en stor samfunnsaktør med over 5000 engasjerte medarbeidere med bred kompetanse fordelt på Vegdirektoratet og fem regioner.

Kundebehandler BRØNNØYSUND
Kontaktpersoner: seksjonsleder Helle Torill Sandvik tlf. 908 76 567 eller e-post: helle.sandvik@vegvesen.no, eller teamkoordinator kundeteam Marit Solbakken, tlf. 751 13 411 eller e-post: marit.solbakken@vegvesen.no.
Les mer og søk stillingen på vegvesen.no/jobb
Søknadsfrist: 10. desember 2009.



vegvesen.no

Kunngjøringsannonser

Kunngjøringsannonserne skal benyttes der en kunngjør planarbeid som prosjektering, bygging eller vegstengning o.l. I disse annonsene bør det alltid benyttes tegninger, foto eller illustrasjoner som viser utbyggingen eller den aktuelle situasjonen. Annet illustrasjonsmaterieell skal ikke

benyttes. Alle illustrasjoner skal legges inn som vist i malene.

Annonseoverskriften skal være i skriftsnett bold. Det er ellers fri tekstbruk i annonsene, men Frutiger eller Humanist 777 skal brukes. Annonsene kan variere mellom 1-3 tekst-

spalter. Vi anbefaler at man tar med den beskrivende teksten om Statens vegvesen, men dette er ikke noe absolutt krav. Kontakt alltid Grafisk senter i Statens vegvesen når det gjelder fremstilling og innrykk av kunngjøringsannonser, på epost: grafisk.senter@vegvesen.no

Statens vegvesen

Statens vegvesen arbeider for at både gående, syklende, kjørende og kollektivreisende skal komme trygt fram. Vi planlegger, bygger, drifter og vedlikeholder riks- og fylkesveger og har tilsyn med kjøretøy og trafikanter. Som fylkeskommunen og statens vegadministrasjon bidrar vi med faglig grunnlag for politiske beslutninger og setter dem ut i livet. Vi er en stor samfunnsaktor med over 5000 engasjerte medarbeidere med bred kompetanse fordelt på Vegdirektoratet og fem regioner.

Infartsparkering ved Vestby stasjon

Varsel om igangsetting av reguleringsplan

I henhold til Plan- og bygningslovens § 27-1.1 varsles igangsetting av reguleringsarbeid for utvidet infartsparkering ved Vestby stasjon.

Aralet mellom Støttuveien og jernbanestasjonen foreslås regulert til offentlig trafikkområde/infartsparkering. I tillegg er det mulig at det blir noe luterer av gang- og sykkelvegnett/fortau i området. Utbygging av dette arealet gir muligheter for ca. 100 nye plasser. Det kan bli aktuelt at utbyggingen skjer i to etapper. Utbyggingen er planlagt til perioden 2010-2013.

Hensikten med planen er å øke antall p-plasser for å bedre parkeringskapasiteten.

Spørsmål rettes til:
Lene Hermansen, tlf. 69243731,
e-post lene.hermansen@vegvesen.no

Eventuelle merknader sendes til:
Statens vegvesen Region øst, Postboks 1010,
2605 Lillehammer, eller eventuelt til:
firmapost@vegvesen.no innen 13.02.09.

Statens vegvesen

Statens vegvesen arbeider for at både gående, syklende, kjørende og kollektivreisende skal komme trygt fram. Vi planlegger, bygger, drifter og vedlikeholder riks- og fylkesveger og har tilsyn med kjøretøy og trafikanter. Som fylkeskommunen og statens vegadministrasjon bidrar vi med faglig grunnlag for politiske beslutninger og setter dem ut i livet. Vi er en stor samfunnsaktor med over 5000 engasjerte medarbeidere med bred kompetanse fordelt på Vegdirektoratet og fem regioner.

E39/riksveg 70

Nytt kortsystem på Krifast

Fra 22. juni må du ha tegnet avtale og mottatt det nye Krifastkortet for å få rabatt ved kjøp på Krifast. Ditt gamle kort fungerer til og med 21. juni.

Du kan få refundert saldo for gammelt kort. Se www.fjord1.no for å gjøre dette.

På www.fastlandsfinans.no finner du skjema for:

- Avtalelegging
- Overføring av saldo fra gammelt til nytt kort

Du finner også skjemaene på bomtasjonen og hos Securitas, Fosnagata 22, 6500 Kristiansund.

Avtale og faktura

Du kan ikke lenger fylle opp kortet på bomtasjonen, når den nye ordningen innføres. Ved avtale betaler du inn et forskuddsbeløp. Alle passeringer trekkes fra denne. Når saldo nærmer seg 0,- vil du få hvitt lys i bomtasjonen og tilsendt ny faktura.

Statens vegvesen

Statens vegvesen arbeider for at både gående, syklende, kjørende og kollektivreisende skal komme trygt fram. Vi planlegger, bygger, drifter og vedlikeholder riks- og fylkesveger og har tilsyn med kjøretøy og trafikanter. Som fylkeskommunen og statens vegadministrasjon bidrar vi med faglig grunnlag for politiske beslutninger og setter dem ut i livet. Vi er en stor samfunnsaktor med over 5000 engasjerte medarbeidere med bred kompetanse fordelt på Vegdirektoratet og fem regioner.

Trafikkstasjonene i Vest-Agder har følgende åpningstider i jula

KRISTIANSUND	MANDAL	FLEKKEFJORD
23. desember: Åpent 0900-1200 (ingen teoriprøve)	24. desember: Stengt	24. desember: Stengt
24. desember: Stengt	29. desember: Stengt	29. desember: Åpent 1000-1515
29.-30. desember: Åpent 1000-1515	30. desember: Åpent 1000-1515	30. desember: Stengt
31. desember: Stengt	31. desember: Stengt	31. desember: Stengt
2. januar: Åpent 1000-1515	2. januar: Stengt	2. januar: Stengt

Statens vegvesen

Statens vegvesen arbeider for at både gående, syklende, kjørende og kollektivreisende skal komme trygt fram. Vi planlegger, bygger, drifter og vedlikeholder riks- og fylkesveger og har tilsyn med kjøretøy og trafikanter. Som fylkeskommunen og statens vegadministrasjon bidrar vi med faglig grunnlag for politiske beslutninger og setter dem ut i livet. Vi er en stor samfunnsaktor med over 5000 engasjerte medarbeidere med bred kompetanse fordelt på Vegdirektoratet og fem regioner.

Takster og forskuddsbeløp

Forskuddsbetale
Personbilstett barn
Personbilstett voksen
Moped/motorykkel
Kjøretøy t.o.m. 6 meter eller tillatt totalvekt 3500 kg eller mer
Kjøretøy fra 6 meter t.o.m. 12,40 meter eller tillatt totalvekt over 3500 kg
Kjøretøy over 12,40 meter

Se www.fastlandsfinans.no og mer informasjon.

Statens vegvesen

Statens vegvesen arbeider for at både gående, syklende, kjørende og kollektivreisende skal komme trygt fram. Vi planlegger, bygger, drifter og vedlikeholder riks- og fylkesveger og har tilsyn med kjøretøy og trafikanter. Som fylkeskommunen og statens vegadministrasjon bidrar vi med faglig grunnlag for politiske beslutninger og setter dem ut i livet. Vi er en stor samfunnsaktor med over 5000 engasjerte medarbeidere med bred kompetanse fordelt på Vegdirektoratet og fem regioner.

Asfaltarbeider på E18

Statens vegvesen skal asfaltere E18 mellom Ørje-Trollbergtjern og mellom Momarken-Sekkelsten. Asfalteringen starter ved Ørje mandag 31. august 2009 kl. 0600, og arbeidet vil pågå ut september.

Mellom Ørje og trollbergtjern vil trafikken ledes om fv. 818 i ca 3 uker. Mellom Lauslet og Sekkelsten vil trafikken ledes om rv. 128. Statens vegvesen beklager eventuelle ulemper dette måtte medføre.

For informasjon om asfalteringen
Kontrollingeniør: Lars Oulie - mob. 901 90 568
E-post: lars.oulie@vegvesen.no

Byggeleder: Jørn Pettersen - mob. 905 40 874
E-post: jorn.pettersen@vegvesen.no

Statens vegvesen

Statens vegvesen arbeider for at både gående, syklende, kjørende og kollektivreisende skal komme trygt fram. Vi planlegger, bygger, drifter og vedlikeholder riks- og fylkesveger og har tilsyn med kjøretøy og trafikanter. Som fylkeskommunen og statens vegadministrasjon bidrar vi med faglig grunnlag for politiske beslutninger og setter dem ut i livet. Vi er en stor samfunnsaktor med over 5000 engasjerte medarbeidere med bred kompetanse fordelt på Vegdirektoratet og fem regioner.

Informasjonsmøte

Prosjektet E136 Dombås vest - Joramo - Bottheim gang- og sykkelveg

Tirsdag 2. september kl. 18.30 på Joratunet Grendehus
Enkel servering

Velkommen

Statens vegvesen

Statens vegvesen arbeider for at både gående, syklende, kjørende og kollektivreisende skal komme trygt fram. Vi planlegger, bygger, drifter og vedlikeholder riks- og fylkesveger og har tilsyn med kjøretøy og trafikanter. Som fylkeskommunen og statens vegadministrasjon bidrar vi med faglig grunnlag for politiske beslutninger og setter dem ut i livet. Vi er en stor samfunnsaktor med over 5000 engasjerte medarbeidere med bred kompetanse fordelt på Vegdirektoratet og fem regioner.

Varsel om oppstart av reguleringsplan

Statens vegvesen gir med dette, i samsvar med § 27-1 i plan og bygningsloven, varsel om at det igangsettes følgende planarbeid i Sola kommune: Reguleringsplan for rv. 509, Sømmevågen vest og flyplassvegen.

Reguleringsplan for Rv. 509 på strekningen Sømmevågen øst - Sola skole samt Flyplassvegen. Reguleringen omfatter riksvegen og nye/eksisterende atkomstveger og kommunale vegger som berøres av planarbeidet.

Formålet med planen er å regulere et toplanskryss i Sømmevågen vest for å bedre framkommeligheten samt å utvide riksvegen med to kollektivfelt.

Det vil bli arrangert offentlig orienteringsmøte om planarbeidet **16. februar kl. 18.00** i Sola Kulturhus (Kongshaugvegen 32, Sola).

Mulige merknader til planarbeidet kan sendes til: Statens vegvesen Region vest, Askadalen 4, 6863 Leikanger innen 2. mars 2009.

Kjente grunneiere og rettighetshavere vil få egen melding. For ytterligere informasjon: Lisa Garpe, tlf. 51 91 15 11.

Statens vegvesen

Statens vegvesen arbeider for at både gående, syklende, kjørende og kollektivreisende skal komme trygt fram. Vi planlegger, bygger, drifter og vedlikeholder riks- og fylkesveger og har tilsyn med kjøretøy og trafikanter. Som fylkeskommunen og statens vegadministrasjon bidrar vi med faglig grunnlag for politiske beslutninger og setter dem ut i livet. Vi er en stor samfunnsaktor med over 5000 engasjerte medarbeidere med bred kompetanse fordelt på Vegdirektoratet og fem regioner.

Statens vegvesen

Statens vegvesen arbeider for at både gående, syklende, kjørende og kollektivreisende skal komme trygt fram. Vi planlegger, bygger, drifter og vedlikeholder riks- og fylkesveger og har tilsyn med kjøretøy og trafikanter. Som fylkeskommunen og statens vegadministrasjon bidrar vi med faglig grunnlag for politiske beslutninger og setter dem ut i livet. Vi er en stor samfunnsaktor med over 5000 engasjerte medarbeidere med bred kompetanse fordelt på Vegdirektoratet og fem regioner.

Varsel om oppstart av reguleringsplan

Statens vegvesen gir med dette, i samsvar med § 27-1 i plan og bygningsloven, varsel om at det igangsettes følgende planarbeid i Sola kommune: Reguleringsplan for rv. 509, Sømmevågen vest og flyplassvegen.

Reguleringsplan for Rv. 509 på strekningen Sømmevågen øst - Sola skole samt Flyplassvegen. Reguleringen omfatter riksvegen og nye/eksisterende atkomstveger og kommunale vegger som berøres av planarbeidet.

Formålet med planen er å regulere et toplanskryss i Sømmevågen vest for å bedre framkommeligheten samt å utvide riksvegen med to kollektivfelt.

Det vil bli arrangert offentlig orienteringsmøte om planarbeidet **16. februar kl. 18.00** i Sola Kulturhus (Kongshaugvegen 32, Sola).

Mulige merknader til planarbeidet kan sendes til: Statens vegvesen Region vest, Askadalen 4, 6863 Leikanger innen 2. mars 2009.

Kjente grunneiere og rettighetshavere vil få egen melding. For ytterligere informasjon: Lisa Garpe, tlf. 51 91 15 11.

Statens vegvesen arbeider for at både gående, syklende, kjørende og kollektivreisende skal komme trygt fram. Vi planlegger, bygger, drifter og vedlikeholder riks- og fylkesveger og har tilsyn med kjøretøy og trafikanter. Som fylkeskommunen og statens vegadministrasjon bidrar vi med faglig grunnlag for politiske beslutninger og setter dem ut i livet. Vi er en stor samfunnsaktor med over 5000 engasjerte medarbeidere med bred kompetanse fordelt på Vegdirektoratet og fem regioner.

Statens vegvesen

Rekrutterings- og profilannonser

Statens vegvesen er synlig på mange arenaer og arbeider blant annet med kampanjer og markedsføringstiltak. Rekruttering er et eksempel på slike tiltak. I disse annonsene vil billeduttrykket kunne variere. Det vil i de fleste tilfeller være aktuelt å benytte

foto som enten gir et generelt bilde av vår virksomhet eller beskriver mer spesielle fagfelt. Annonseoverskriften skal være i skriftsnitt bold. Det er ellers fri tekstbruk i annonsene, men Frutiger eller Humanist 777 skal brukes. Vi anbefaler at man

alltid tar med den beskrivende teksten om Statens vegvesen, men dette er ikke noe absolutt krav. Kontakt alltid Grafisk senter når det gjelder fremstilling og innrykk av slike annonser, på epost: grafisk.senter@vegvesen.no

Statens vegvesen

Være med å løse fremtidens utfordringer

Lorem ipsum dolor sit amet, consectetur adipiscing elit, sed diam nonummy nibh euismod tincidunt ut laoreet dolore magna aliquam erat volutpat. Ut wisi enim ad minim veniam, quis nostrud exerci tationibus excepteur consequat.

Duis autem vel eum irure dolor in hendrerit in vulputate velit esse molestie consequat, vel illum dolore eu feugiat nulla facilisis at vero eros et accumsan et iusto odio dignissim qui blandit praesent luptatum zzril delenit augue duis dolore te feugait nulla facilisi. Lorem ipsum dolor sit amet, consectetur adipiscing elit, sed diam nonummy nibh euismod tincidunt ut laoreet dolore magna aliquam erat volutpat. Ut wisi enim ad minim veniam, quis nostrud exerci tationibus excepteur consequat.

Duis autem vel eum irure dolor in hendrerit in vulputate velit esse molestie consequat, vel illum dolore eu feugiat nulla facilisis at vero eros et accumsan et iusto odio dignissim qui blandit praesent luptatum zzril delenit augue duis dolore te feugait nulla facilisi. Lorem ipsum dolor sit amet, consectetur adipiscing elit, sed diam nonummy nibh euismod tincidunt ut laoreet dolore magna aliquam erat volutpat. Ut wisi enim ad minim veniam, quis nostrud exerci tationibus excepteur consequat.

Statens vegvesen har ansvar for planlegging, bygging, drift og vedlikehold av vei- og fyllingsveier og skianlegg. Hovedkontor i Trondheim og regionkontorer i alle fylker. Organisasjonen består av Regionkontoret og fem regioner.

vegvesen.no

Statens vegvesen

Design og arkitektur

Vi er mye mer en bare vei!

Lorem ipsum dolor sit amet, consectetur adipiscing elit, sed diam nonummy nibh euismod tincidunt ut laoreet dolore magna aliquam erat volutpat. Ut wisi enim ad minim veniam, quis nostrud exerci tationibus excepteur consequat.

Duis autem vel eum irure dolor in hendrerit in vulputate velit esse molestie consequat, vel illum dolore eu feugiat nulla facilisis at vero eros et accumsan et iusto odio dignissim qui blandit praesent luptatum zzril delenit augue duis dolore te feugait nulla facilisi.

Statens vegvesen har ansvar for planlegging, bygging, drift og vedlikehold av vei- og fyllingsveier og skianlegg. Hovedkontor i Trondheim og regionkontorer i alle fylker. Organisasjonen består av Regionkontoret og fem regioner.

vegvesen.no

Statens vegvesen

Design og arkitektur

Lorem ipsum dolor sit amet, consectetur adipiscing elit, sed diam nonummy nibh euismod tincidunt ut laoreet dolore magna aliquam erat volutpat. Ut wisi enim ad minim veniam, quis nostrud exerci tationibus excepteur consequat.

Duis autem vel eum irure dolor in hendrerit in vulputate velit esse molestie consequat, vel illum dolore eu feugiat nulla facilisis at vero eros et accumsan et iusto odio dignissim qui blandit praesent luptatum zzril delenit augue duis dolore te feugait nulla facilisi. Lorem ipsum dolor sit amet, consectetur adipiscing elit, sed diam nonummy nibh euismod tincidunt ut laoreet dolore magna aliquam erat volutpat. Ut wisi enim ad minim veniam, quis nostrud exerci tationibus excepteur consequat.

Statens vegvesen har ansvar for planlegging, bygging, drift og vedlikehold av vei- og fyllingsveier og skianlegg. Hovedkontor i Trondheim og regionkontorer i alle fylker. Organisasjonen består av Regionkontoret og fem regioner.

vegvesen.no

Statens vegvesen

Design og arkitektur

Lorem ipsum dolor sit amet, consectetur adipiscing elit, sed diam nonummy nibh euismod tincidunt ut laoreet dolore magna aliquam erat volutpat. Ut wisi enim ad minim veniam, quis nostrud exerci tationibus excepteur consequat.

Statens vegvesen har ansvar for planlegging, bygging, drift og vedlikehold av vei- og fyllingsveier og skianlegg. Hovedkontor i Trondheim og regionkontorer i alle fylker. Organisasjonen består av Regionkontoret og fem regioner.

vegvesen.no

Statens vegvesen

Design og arkitektur

Lorem ipsum dolor sit amet, consectetur adipiscing elit, sed diam nonummy nibh euismod tincidunt ut laoreet dolore magna aliquam erat volutpat. Ut wisi enim ad minim veniam, quis nostrud exerci tationibus excepteur consequat.

Statens vegvesen har ansvar for planlegging, bygging, drift og vedlikehold av vei- og fyllingsveier og skianlegg. Hovedkontor i Trondheim og regionkontorer i alle fylker. Organisasjonen består av Regionkontoret og fem regioner.

vegvesen.no

Statens vegvesen

Slik ville jeg ha løst det!

Lorem ipsum dolor sit amet, consectetur adipiscing elit, sed diam nonummy nibh euismod tincidunt ut laoreet dolore magna aliquam erat volutpat.

Statens vegvesen har ansvar for planlegging, bygging, drift og vedlikehold av vei- og fyllingsveier og skianlegg. Hovedkontor i Trondheim og regionkontorer i alle fylker. Organisasjonen består av Regionkontoret og fem regioner.

vegvesen.no

Statens vegvesen

Mens andre tenker på finanskrisen HAR VI VÅRE TANKER PÅ VEGEN VIDERE

Region nord søker nye medarbeidere til å ta del i samfunnsutviklingen.

Vegplanleggere
Landskapsarkitekter
Byggeledere/kontrollingeniører

Se fullstendig utlysningstekst på www.vegvesen.no/jobb
Soknadsfrist: 17. februar 2009

Statens vegvesen arbeider for at både gløende, sykkende, kjørende og kollektivt reisende skal komme trygt fram. Vi planlegger, bygger, driver og vedlikeholder riko- og fylkesveger og har tilnær med kjøretøy og trafikanter. Som fylkeskommunenes og statens vegadministrasjon bidrar vi med faglig grunnlag for politiske beslutninger og setter dem ut i livet. Vi er en stor samfunnsaktør med over 5000 engasjerte medarbeidere med bred kompetanse fordelt på Vegdirektoratet og fem regioner.

vegvesen.no

Nettannonser

I mange sammenhenger er det ønskelig å presentere kunngjøringer enhetlig på internett. Dette er en viktig markeds plass blant annet for stillingsannonser eller kampanjer. Bannerannonserne vi presenterer skiller seg ut fra annonsene som er beregnet på papirmedier. Den gule fargen er gjennomgående og er en farge som har kjennetegnet oss i mange år. Billedbruken og tekstoppssettet er enkelt og må være lett å oppfatte. På skjermen konkurrerer vi om opp-

merksomheten med mange. Virkemidlene må derfor være direkte i sitt uttrykk.

Bannerannonser finnes i to utgaver, en i høydeformat og en i horisontalt langstrakt format. Begge annonsene kan opptre statisk med et bilde eller dynamisk der f.eks. flere motiver veksler i en sekvens. Annonsene inneholder elementer som: Nettadresse, logo og diagonalbånd. Tekst og billedflatene har fast plassering.



Vertikal annosemal



Eksempeler på statiske annonser



Eksempel på storyboard til dynamisk annonser

Nettannonser



Horisontal annosemal



Eksempeler på statiske annonser.

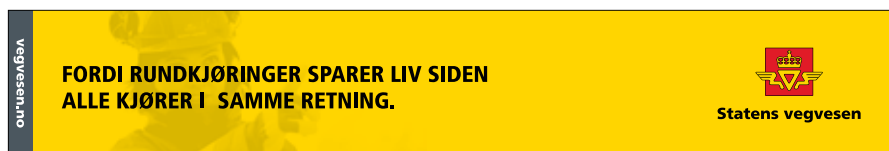

Eksempel på storyboard til dynamisk annonser

Powerpointmaler

Bruk av malene sikrer en visuelt enhetlig presentasjon av budskapet og gir et entydig signal om hvem som presenterer seg. Fargene og logoplasseringen er valgt ut fra at det er budskapet du vil formidle som skal fremheves. Malene finnes i liggende og stående format og i engelsk utgave. Du finner de på vegvesen: Støttefunksjoner/ Grafiske maler.

- Bruk plass, ikke fyll hvert bilde med for mye tekst, husk korte setninger.
- Bruk illustrasjoner eller filmsnuter, da holder du oppmerksomheten oppe, men husk kreditering.
- Gjør det enkelt, bruk færrest mulig lysbilder.
- Lysbildene skal underbygge budskapet ditt og kun være et tillegg til det du sier.

Generelle råd om hvordan du bør bruke malene overfor en forsamling:



PowerPointmal norsk, liggende format (Standard)



PowerPointmal norsk, stående format



PowerPointmal engelsk, liggende format (Standard)



PowerPointmal engelsk, stående format

Nettsider

Innefor digitale medier er det mange hensyn å ta i forhold til bruksfunksjoner og visuell identitet. Statens vegvesen har et eget designprogram for elektroniske medier. Disse mediene krever andre spesifikasjoner enn trykte medier og har andre forutsetninger for utforming og brukeropplevelse. Designprogrammet for elektroniske tjenester/nettsider er en viktig del av de visuelle retningslinjene for helhetlig synliggjøring av etaten.

Vegvesenets nettsider og elektroniske tjenester skal kjennetegnes av et design som er gjennomført og formidler etatens kjerneverdier gjennom klar og tydelig bruk av etablerte grafiske elementer som: typografi, farger og dekor i formidlingen av faglig informasjon og tjenester. Det grafiske rammeverket skal være funksjonelt med fokus på brukervennlig, intuitiv og enkel navigasjon.

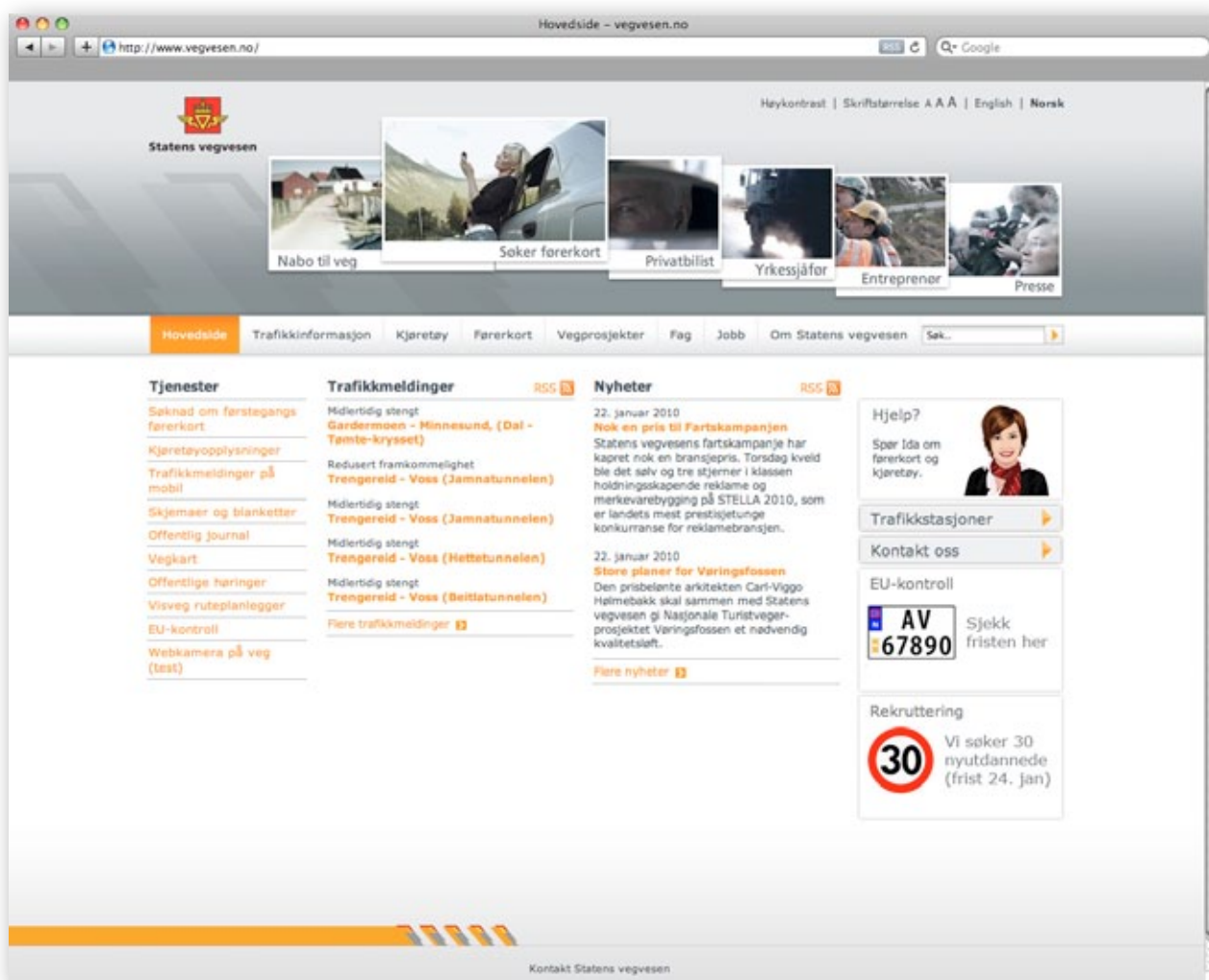

Utstillinger



Statens vegvesen presenterer seg ofte på utstillinger, messer og konferanser både i Norge og i utlandet. Vi må fremstå i tråd med den visuelle profilen som er bestemt slik at vi blir gjenkjent. Behovene for presentasjonsmaterieell er forskjellige. Utstillingssystemer finnes i mange forskjellige utgaver og formater.

De kan bestilles hos mange leverandører. Vi har valgt å gi eksempler på to slike systemer i vår presentasjon. Velges det andre formater enn det som er vist skal likevel layout følges. Basisprofilen for utstillinger består av profilelementene logo, farger, typografi, billedbruk og mønster samt prinsipper for layout.

Skjermvegger

I dette eksempelet viser vi en skjermvegg eller en større flate dekket av et sammenhengende motiv. En slik løsning egner seg for store lokaler, eller der en har god leseavstand. Å bruke et fotografi på en så stor flate krever at bildet har god kvalitet og har et uttrykk som passer temaet en ønsker å formidle. I tillegg har bildets dekorative egenskaper stor betydning. Bilder kan fortelle mer enn kun å gjengi

et saklig innhold. Vårt eksempel er ett av mange mulige løsninger.

Denne utstillingsformen har en fast layout. Øverst er et felt med makrografikk og midtstilt logo. Diagonalbånd og nettadressen nederst. Midtfeltet brukes fritt til bilder og tekst. Teksten bør være kort. Målene som er angitt er ikke eksakte, men kan variere mellom ulike leverandørene.

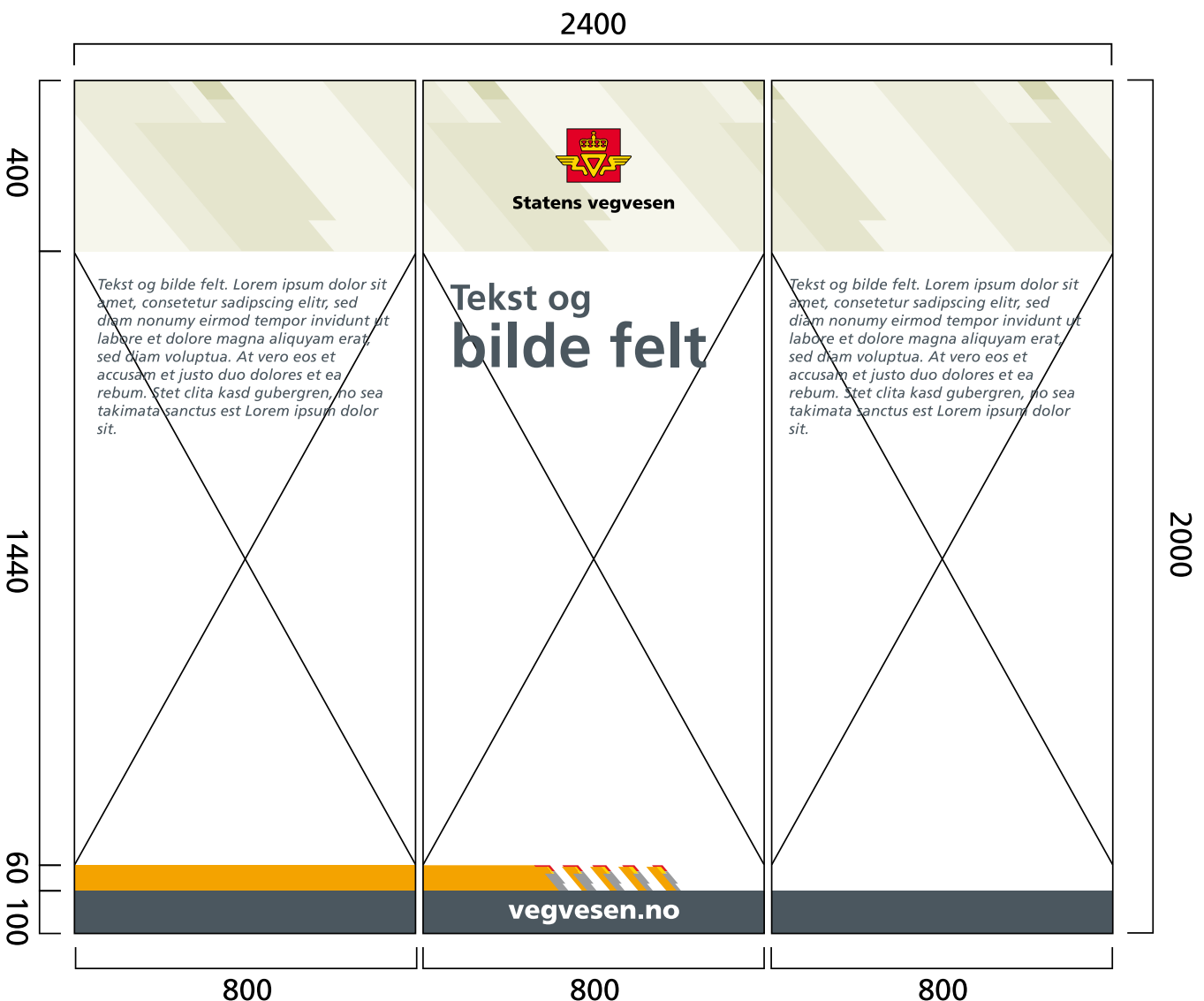

Roll-ups

Eksempelet viser utstillingssystem av typen roll-up. Disse er relativt små og enkle å frakte. Settes flere sammen kan også dette bli en sammenhengende flate. Dette utstillingssystemet egner seg på foredrag, kurs, rekrutteringskampanjer osv. Foto som skal benyttes må ha god kvalitet. Store forstørrelser vil alltid avsløre svakheter ved bildene. Målene som er angitt er ikke eksakte, men kan variere mellom ulike leverandørene.

I dette systemet er det fast layout som skal følges. Øverste felt har makrografikk og midtstilt logo. Under dette er det et horisontalt bånd. Nederst er det diagonalbånd og nettadressen. Midtfeltet kan benyttes fritt til tekst og bilder. Tekstene bør være korte. Publikum ønsker ikke lese lenge på en utstilling. Detaljinformasjon bør gis muntlig eller i form av brosjyrer.



Kampanjer

Kampanjer er en viktig del av virksomhetens ansikt utad. Det har derfor stor betydning at kampanjene fremstår som oversiktlige og med en klar og gjenkjennelig avsender. Trafikksikkerhet er det viktigste kampanjetemaet vi arbeider med. Basert på egen kunnskap formidler vi budskap for å påvirke til positiv atferd. Det dreier seg som regel om informasjonskampanjer som kan formidles gjennom annonser, skilt langs veg, TV-annonsering, radioreklame, egne nettsider, brosjyrer, strøartikler, seminarer, pressearbeid osv. Her bruker vi markedsføringens virke-

midler som vil variere ut fra budskapets art, målgruppe og formidlingskanal. Statens vegvesen skal alltid stå som tydelig avsender når det gjelder kampanjer. Ved å bruke Statens vegvesens logo konsekvent styrker vi etatens autoritet innen trafikksikkerhet. Det bidrar til publikums forståelse også når det gjelder våre øvrige oppgaver innen for eksempel kjøretøy- og trafikkontroll.

Det er ikke faste regler for hvor logo skal plasseres i kampanjesammenheng. Det anbefales å plassere den

under eller til siden for selve budskapdelen, men likevel i tilknytning til dette. Det kan også benyttes andre signaturer som nettadresse eller grafiske grunnelementer fra vår designhåndbok. Vår visuelle profil er bygget opp på et hierarki av elementer som gjør at logo som identitetsbærer ikke kan erstattes av andre elementer.

Tydelig avsenderidentitet styrker også merkevaren Statens vegvesen og vårt omdømme. Vi skal fremstå som den ledende trafikksikkerhetsaktør i Norge.



Vet du hvor mye risikoen øker like over fartsgrensen?

På vei med fartsgrense 80 gir en fart på 93 km/t dobbelt risiko for at noen i din bil mister livet i en ulykke. Litt mindre fart, betyr mye mindre fare for å volde en skade du aldri kan gjenopprette.

Hvilken side av
fartsgrensen er du på?

Generelle regler



All skilting skal bidra til at vi blir synlige og gjenkjent slik at kundene får riktig informasjon. Et synlig fellespreg oppnår vi ved å gjennomføre enhetlig skilting på alle bygg og arealer der vi er representert. Målet er at kunder lett skal kunne finne frem når de skal ha en tjeneste utført. All skilting både utvendig og innvendig er bygget opp på grunnelementene i designprogrammet. Det gjelder logo, skrift og farger. Skiltene er utviklet spesielt for Statens vegvesen. Disse skal brukes. Skiltene form skaper også identitet og et slikt predefinert skiltsystem gjør planlegging, innkjøp og montasje enklere og økonomisk.

Når arbeidet med skilt skal starte må man alltid forholde seg til tegninger av bygg og arealer. Tydelighet og synlighet ved hjelp av skilting oppnås bare når en tar hensyn til omgivelsene og planleggingen skjer ut fra de konkrete fysiske forhold. Ingen bygninger er «selvforklarende» og skilt trengs både for å informere om funksjoner og gi retningsinformasjon. Dessuten skal de profilere oss som etat. For å få en oversikt over skiltbehovet bør følgende gjøres:

- Lag en situasjonsplan for hele området der bygninger, parkeringsarealer og vegger er tatt med.
- Vurder hvilke skilt som behøves

i forhold til atkomstveier, synsretninger og inngang. Mulighet for kjøring frem til porter og dører bør markeres.

- Lag en tilsvarende plan for innendørsarealene. Ved inngangen bør det være en oversikt som viser byggets funksjoner. Alle bygg bør som minimum skiltes innvendig med etasjeplan, henvisningsskilt som viser retning til hovedfunksjoner samt dørskilt og kontorskilt.

Skilting av rømningsveger, brannskap ol. skal gjøres etter en egen plan og omfattes ikke av kontorskiltingen som her er beskrevet.

Regler for skiltutforming

Serien av skilt som skal benyttes på og ved våre bygg produseres i tre breddemoduler. Systemet har betegnelsen; M1, M1,5 og M2. Skiltene er også delt inn i høydeformater som alle går opp i de største modulenes høyde som er 1:1 høyde. Eks. 1:1 høyde kan settes sammen av en 1/2 høyde, en 2/6 høyde og en 1/6 høyde. Modultankegangen er gjennomført for alle skilttyper. For å oppnå god lesbarhet skal det være kun ett budskap pr. høydemodul.

Vår skiltskrift heter Frutiger Normal og er en meget lesbar bokstavform. Etatens navn i logoen settes i Frutiger Black. På de skilt som er innvendig belyst skrives etatens navn i Frutiger Bold. Skriften er gul på grå bakgrunn. Tekstflaten på skiltpanelene er delt inn i x-høyder som tilsvare høyden på minusklene (små bokstaver). Eksemplene viser behandling av typografi på de tre panelstørrelsene som er mest benyttet til tekst. Avstanden mellom boksta-

ver og ord er standard og kan derfor ikke endres. Der kravet til lesbarhet er ekstremt stort, kan det gjøres unntak fra denne regelen med 10% større avstand (sperring). Det må alltid brukes ensartet sperring på ett og samme skilt.

Kontakt rådgiver for visuell profil for opplysninger om skiltleverandører.

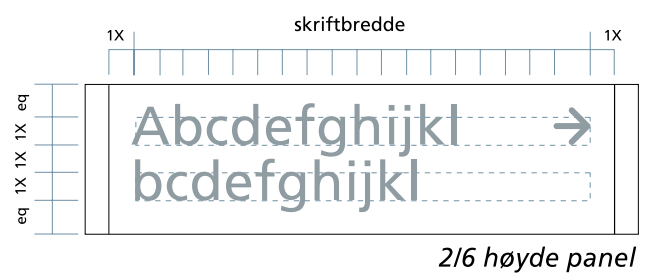

Farge	RAL	Opakfolie (ref. 3M)	Transulentfolie (ref. 3M)
Pantone 116	1007	100-25	3630-125
Pantone 485	3020	100-13	3630-143
Pantone 432	7016	100-012	

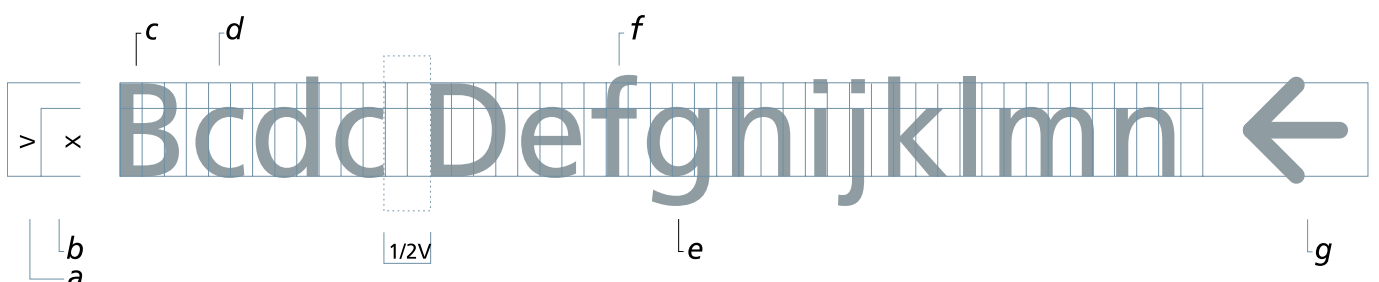

Skriftdefinisjon:

- a. Versalhøyde (store bokstaver)
- b. Minuskelhøyde (små bokstaver)
- c. Versaler

- d. Minuskler
- e. Nedhengende stav
- f. Oppstående stav
- g. Pil midtstilles versalhøyde

Fasadeskilt, frittstående bokstaver

Det er utviklet et skilt for fasader der det er ønskelig å benytte frittstående bokstaver. På moderne bygninger der fasaden er inndelt i store flater, kan det være ønskelig med enkeltbokstaver fremfor store skilt. På den måten oppnås en luftighet som gjør at arkitekturen påvirkes i minst mulig grad. Skilting med enkeltbokstaver skal ha innvendig belysning. Bokstavene utføres med matt hvit front og med sorte sarger. Statens vegvesens emblem utføres i farger og med sort sarg.



Fasadeskilt med frittstående bokstaver, oppbygning og avstandsprinsipp



Lite veggskilt



Stort veggskilt

Hovedskiltsøyler

Hovedskiltsøylene finnes i tre utgaver. Hovedskiltsøyle M1 med etatsmerke og etatsnavn regnes som et velkomstskilt, og er beregnet å kunne leses fra bil. Man kan ut fra behov velge om det skal stå informasjon på en eller begge sider av søylen. Søylen har innvendig belysning. Søylen plasseres inne på Statens vegvesens område. Der den retter seg mot offentlig veg skal det søkes løyve i henhold til Vegloven. Hovedskiltsøylen skal ha etatsmerke og etatsnavn. Den kan også ha stedsnavn, navn på trafikkstasjon osv. Den skal ikke ha henvisninger. Dersom det er nødvendig med visning ute på det offentlige vegnettet, skal bare offentlige vegvisningsskilt benyttes. Disse skal utformes med trafikalfabetet og kan ikke vise Statens vegvesens logo.

Hovedskiltsøyle M1,5 plasseres ved innkjørsel, og skal være det skiltet som ønsker besøkende velkommen til anlegget. Det bør som regel ikke være henvisninger på denne søylen. Hovedskiltsøyle M1,5 brukes der M1 blir for stor. Den er bygd opp på samme måte med innvendig belysning.

Hovedskiltsøyle M2 er den smaleste søylen. Den benyttes som et alternativ til mindre anlegg der M1 og M1,5 er for store. Søylen plasseres ved inngangen til anlegget. Søylen kan være frittstående eller montert som et skilt inntil vegg. Hovedskiltsøyle M2 har ikke innvendig belysning. Eventuell belysning må være indirekte. Det bør som hovedregel ikke være henvisninger på denne søylen. Opplysninger om åpningstider osv bør plasseres på et veggmontert skilt.

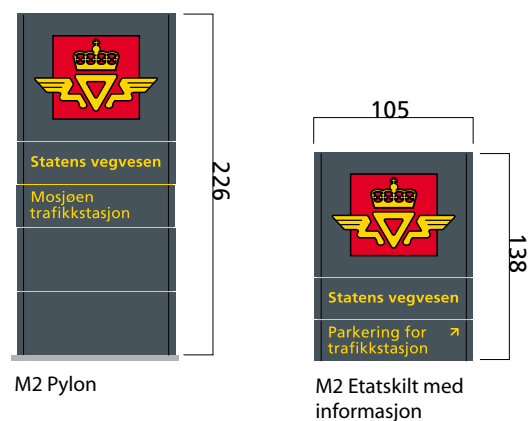
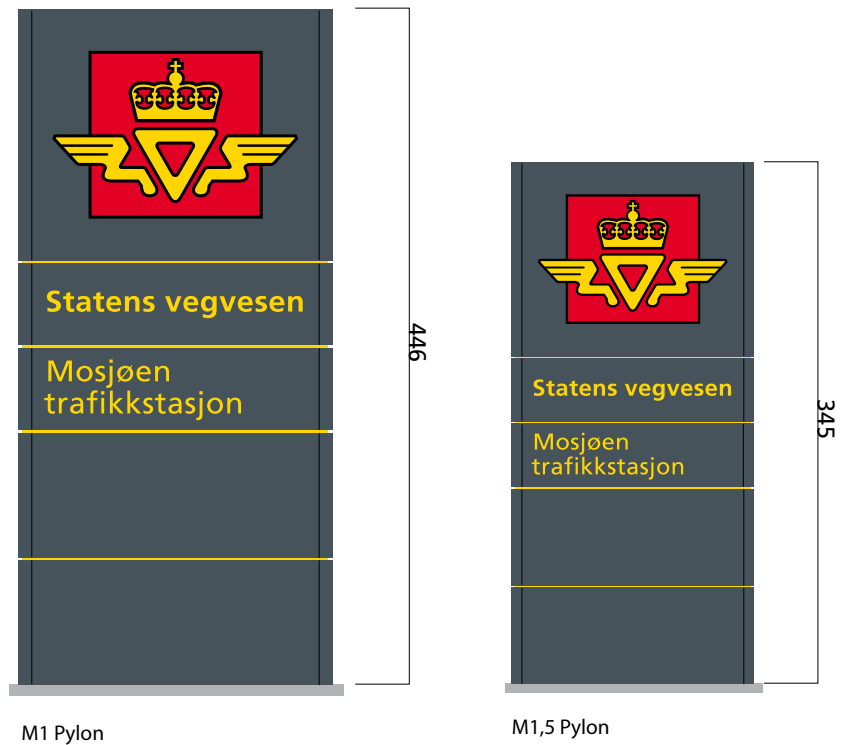

Henvisningsskilt

Denne type skilt plasseres normalt inne på området der man har behov for henvisning til forskjellige steder og funksjoner.

Henvisningsskilt M1 kan bygges opp svært forskjellige – fra en enkel, lav modul (1/6 høyde), til et høyt henvisningsskilt som vist på eksempelet.

Henvisningsskilt M1,5 plasseres i regelen også inne på områdene der man har behov for henvisning til forskjellige steder og funksjoner. M1,5 er en mindre variant av M1 og benyttes der M1 blir for stort.

Henvisningsskilt M2 kan som de andre utgavene bygges opp etter behov fra en enkel liten modul i 2/6 høyde, til større og mer omfattende skiltsøyle. Skilttypen kan være frittstående eller monteres på vegg. (åpningstider osv) Henvisningsskilt M2 har ikke innvendig belysning.

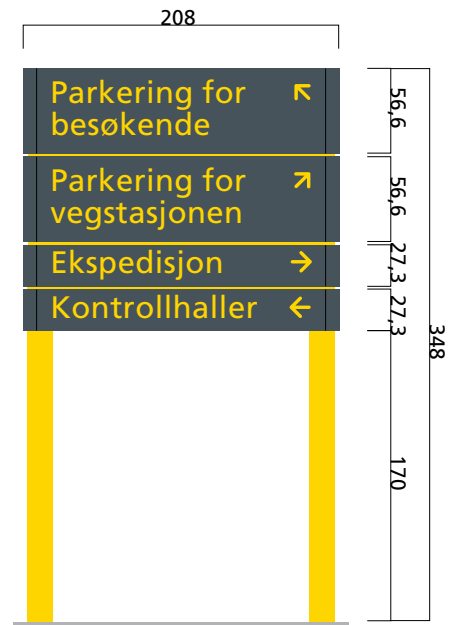

Eks. Høyt henvisningsskilt M1



Eks. Lavt henvisningsskilt M1

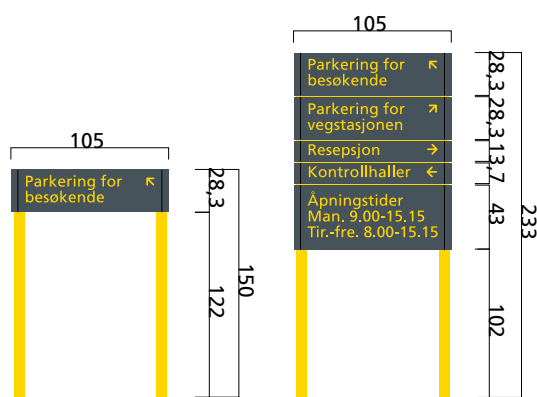

Eks. Lavt henvisningsskilt M2

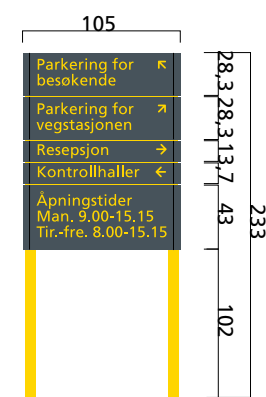

Eks. Høyt henvisningsskilt M2

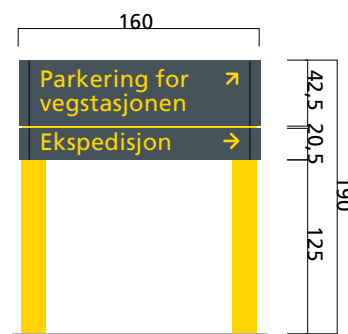

Eks. Lavt henvisningsskilt M1,5

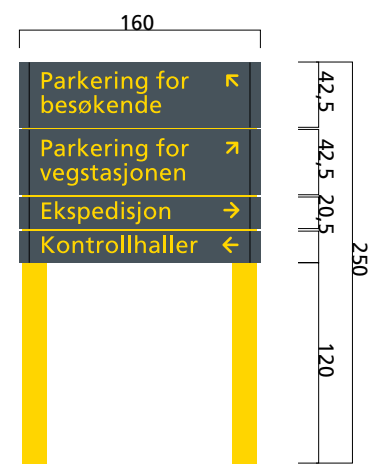

Eks. Høyt henvisningsskilt M1,5

Etatsskilt

Etatsskiltene består av elementene etatsmerke og etatsnavn brukt i to ulike sammenstillinger. Skiltene har til formål å identifisere etaten. De følger de samme størrelsesmoduler som de øvrige skilt. Vi skiller mellom to utgaver. Det ordinære etatsskiltet har det samme forhold mellom etatsmerke og navnet som hovedskilt-søylene der navn og merke er atskilt med en gul linje. Etatsskilt med logo gjengir logoen i riktig forhold. Når en skal velge skiltets størrelse er det viktig å vurdere synligheten i forhold til omgivelsene. Skiltene må kunne leses på avstand.

Etatsskilt M1 leveres i to utgaver innenfor moduloppbyggingen. Normalt levers de ensidig og innvendig belyst. De kan også leveres to-sidig innvendig belyst. Det er kun etatsmerket og etatsnavnet som lyser.

Etatsskilt M1,5 leveres i to utgaver innenfor moduloppbyggingen. Normalt leveres de ensidig og innvendig belyst. De kan også leveres tosidig innvendig belyst. Det er kun etatsmerket og etatsnavnet som lyser.

Etatsskilt M2 benyttes der M1 eller M1,5 skilt blir for stort. Etatsskiltet

leveres med innvendig belyst etatsmerke som standard. Etatsnavnet under kan også leveres innvendig belyst. M2 etatsmerkeskiltet er spesielt på den måten at skiltpanelene har M2 størrelser, mens klavene har M1 størrelse. Dette er gjort for å få plass til innvendig belysning.

Etatsskiltet tilbys i to varianter. Som uthengsskilt eller som veggmontert skilt. Begge leveres med innvendig belysning.

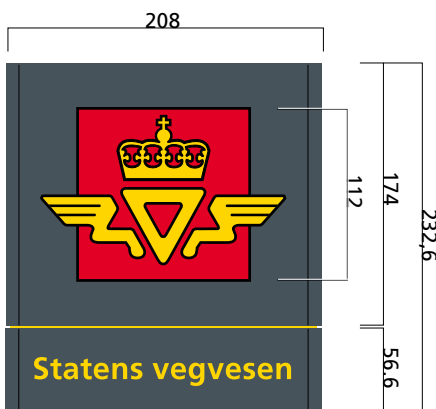

Eks. Etatskilt M1

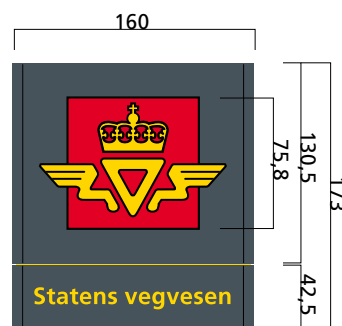

Eks. Etatskilt M1,5

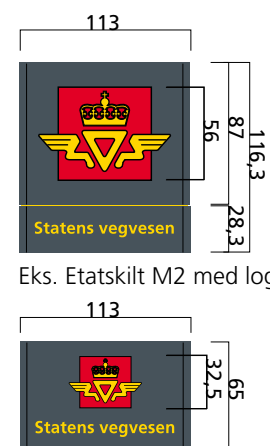

Eks. Etatskilt M2 med logo

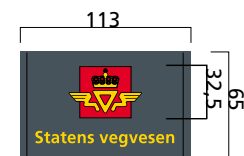

Eks. Etatskilt M2

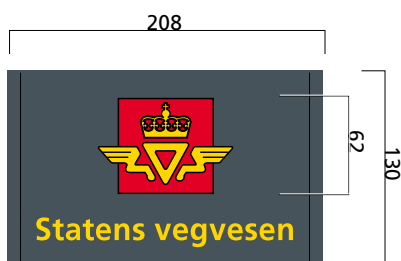

Eks. Etatskilt M1 med vertikal logo
Dette skiltet er et alternativ til skiltet ovenfor. Skiltet er belyst på samme måte. Skiltet brukes der det ikke er plass til etatsskilt M1

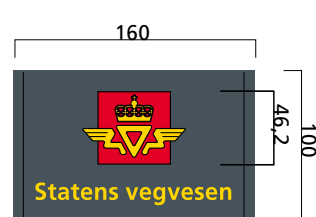

Eks. Etatskilt M1,5 med logo
Skiltet er et alternativ til skiltet over. Skiltet er belyst på samme måte som ovennevnte

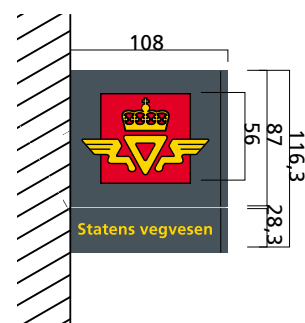

Eks. Etatskilt M2 montert på vegg. Dette skiltet benyttes der man har behov for å markere en bygning fra siden. Typisk bruk er markering av en inngang i en byggate, eller i annen sammenheng med behov for sideveis markering

Bygningskilt

På våre områder er det ofte mange bygninger og ulike innganger som bør markeres. Vegstasjoner, trafikkstasjoner og kontorbygg skal være kundevennlige og det skal alltid være lett å finne frem. Derfor kan det være nødvendig å merke bygg med nummer- eller bokstavskilt. Fasadeskilt med bokstav eller nummer leveres i M1,5 og M2 da med breddene 160 cm og 105 cm.

På våre bygg benyttes portskilt. Det gjør det lettere for kunden å finne frem til riktig hall når det skal foretas kontroller.

Skilt som skal monteres på bygninger må plasseres i samsvar med byggets form og utseende. Det betyr at man må tilstrebe å følge linjer i bygget som vindushøyder eller andre bygningsmessige inndelinger i fasaden. Når det planlegges skilt må også leseavstander være med i vurderingen. Dette vil påvirke skriftstørrelser og dermed skiltstørrelser.



Eks. Standard portskilt M1
Dette skiltet brukes over porter til garasjer, lager osv.

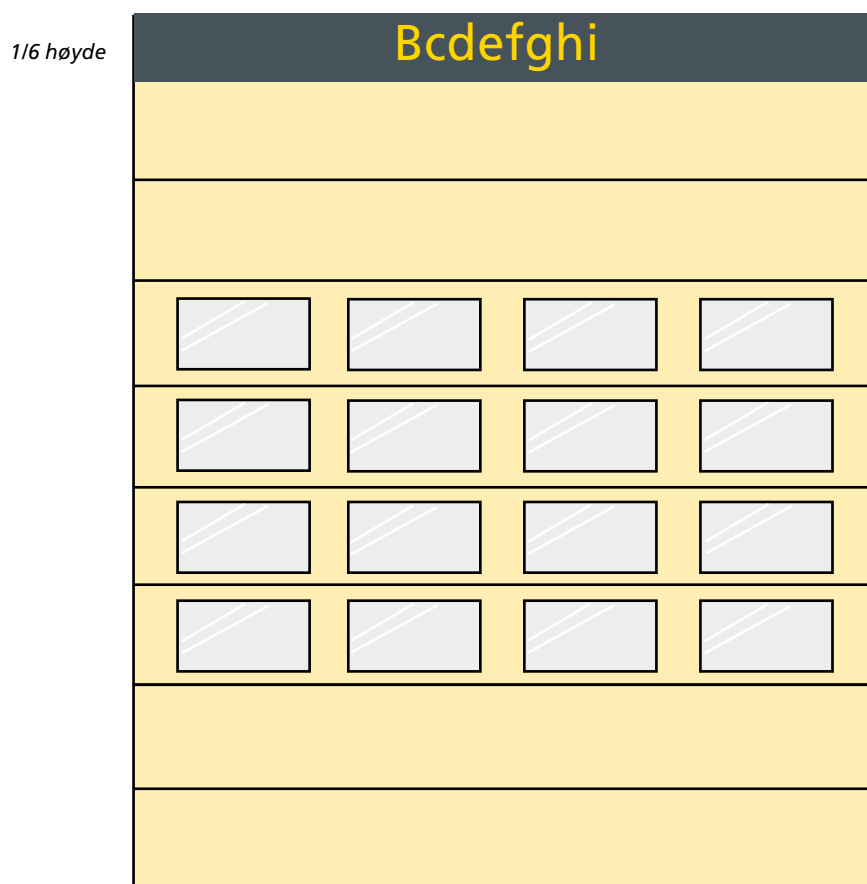

Eks. Integrert portskilt M1
Skiltet brukes over porter til garasjer, lager osv. Skiltbredden tilpasses bredden på porten. Skiltleverandøren må kontaktes under prosjektering av ny port



Eks. Bygningsnummerskilt
Fasadeskilt med bygningsnummer brukes der det er behov for å skilte bygninger med nummer. Skiltet kan leveres i M1,5 og M2 med bredder henholdsvis 160x105 cm.

Innvendig skilting, retningslinjer

For innvendig skilting skal standard skiltsystem benyttes. Det finnes flere systemer på markedet. Før valget må det kontrolleres at designkriteriene kan oppfylles. Skrift- og fargeprogrammet gjelder som for all utvendig skilting og skal gjennomføres også i all innvendig skilting.

Skiltsystemet må være moduloppbygget og kunne anvendes både som skilt for kontorer og ulike romfunksjoner. Det må kunne settes sammen i paneler med høyder fra 20 mm til 250 mm, som dekker de fleste tekstbehov. Mellom hvert panel skal det være en gul stripe i horisontal retning. Et panel skal kunne skiftes uten at resten av skiltet må demonteres. Panel av samme type og med samme funksjon må ha en standard, slik at de kan byttes innbyrdes. I de

tilfeller der baksiden av skiltet er synlig, må den være glatt og pen.

Alle lakkerte deler på ett og samme skilt må lakkres med samme teknikk slik at overflaten blir lik. Lakkerten bør ha glans 55 i pulverlakk, eller glans 60 i våtlakk.

Skiltsystemet må være forberedt for montering på vegg, ut fra vegg, ned fra tak, på glass osv. Innvendig skilt har som regel ikke innvendig lys, men krever ofte godt lys fra omgivelsene.

Skrift og layout

Skrifttypen som benyttes heter Frutiger Normal - en skrift med lett lesbar bokstavform. Etatens navn i logoen settes i Frutiger Black. Skriften er gul på grå bakgrunn. Teksten skal alltid

midtstilles i forhold til panelet i høyden, ut fra X-høyden. Tekst skal alltid skrives med små og store bokstaver. Innenfor ett panel skal det ikke benyttes mer enn tre tekstlinjer.

Bokstaver og tall skal være korrekt innrettet. Avstanden mellom bokstaver og ord er standardisert, og må ikke endres for å gi plass til lang tekst.

Teksten på et panel som ikke er en del av et større skilt, skal være midtstilt. På skilt som består av flere paneler skal det være flest mulig felles marginer. Det er viktig at tekststørrelsen står i forhold til panelstørrelsen. På 20 mm høye paneler brukes for eksempel tekst med 10 mm versalhøyde. Tekst og paneler må dimensjoneres i forhold til leseavstand.

640	Kontor
	Ola Normann

Eks. Kontorskilt

Statens vegvesen
Brynsengfarete 6A
Åpningstider: mandag til fredag 08:00 - 16:00
Prøveskilt Teknisk kontroll
Fører kort Innlevering av bilskilt

Eks. Orienteringsskilt

Frutiger normal

11.etg.	
10.etg.	Informasjonskontoret Interrevisjon
9.etg.	Personalavdelingen Økonomiavdelingen
8.etg.	Forvaltningsavdelingen
7.etg.	Driftsteknisk avdeling Helse, Miljø og sikkerhetskontoret
6.etg.	Produksjonsavdelingen Trafikkavdelingen
5.etg.	Utbyggingsavdelingen
4.etg.	Utbyggingsavdelingen
3.etg.	Transport- og trafikk- sikkerhetsavdelingen
2.etg.	Trafikkavdelingen Miljø- og samfunnsavdelingen
1.etg.	Juridisk avdeling

Eks. Etasjeskilt

Flagg

Statens vegvesens flagg brukes ved markeringer som ved vegåpninger eller ved andre høgtideligheter i vegvesenet. Flagg kan også brukes permanent ved våre bygg der det ofte er kunder tilstede som ved trafikkstasjoner. Generelt flagger vi for lite og flagg er en god markering av vår virksomhet.

På offentlige flaggdager skal det alltid flagges med norske flagg på de av våre bygg som er utstyrt med flaggstang. Norsk flagg kan også benyttes ved andre høytidelige anledninger som ved besøk ol.



Eksempler på flagg

Byggeplasskilt

Et viktig område for synliggjøring er byggeplassene våre. Det er utviklet skilt for byggeplasser som skal vise allmennheten at vi er byggherre. På skiltene fremgår det at byggeplassene eies av Statens vegvesen og hvem som er entreprenører og leverandører. Statens vegvesen har full råderett over byggeplassarealene. Avtaler om skilting bør derfor inn i kontraktene. Det henvises forøvrig til Håndbok 051 for skilting langs veg.



Eksempler på vertikale byggeplasskilt



Eksempler på vertikale byggeplasskilt i langt format



Eksempl på horisontalt byggeplasskilt

Kjøretøy



Statens vegvesen har en stor kjøretøy-park. Profilverking av kjøretøy og utstyr er derfor et viktig uttrykk for Vegvesenets profil. Når vi er synlige på veien i kontrollsammenheng eller i andre oppdrag, blir vi lagt merke til. Derfor er det viktig å fremstå tydelig i det trafikale miljøet. Følgende kriterier er lagt til grunn for profilverking av kjøretøy:

- Den skal vise at etaten er eier.
- Den skal legge betydelig vekt på sikkerhet.
- Den skal skille Vegvesenets kjøretøy fra andres.
- Den skal være økonomisk å gjennomføre.
- Den skal kunne brukes av hele etaten.

Dekordetaljer og fargekoder

Profilmerkingen er bygget opp på følgende regler:

- Kjøretøy skal ha lys grå metallic som grunnfarge. Dette er den fargen som har minst variasjon blant leverandørene. Grått er også en profilmarge i Statens vegvesen.
- Kjøretøyets front og bakside heldekorerer for å oppnå maksimal synlighet.
- På sidene brukes en dekor som består av diagonalbåndet og nettadressen.
- Diagonalbåndet er i etatens profilmarger.
- Alle sider av kjøretøyet skal ha etatens logo.
- Profilmerkingen er utviklet i to størrelser tilpasset de aktuelle biltyperne.

Oversikten på disse sidene viser fargekodene som skal benyttes når våre kjøretøy dekorerer. Fargene er beskrevet som foliefarger innen 3M-systemet.

Det er fast leverandør på kjøretøysdekor. Kontakt rådgiver for visuell profil dersom du trenger opplysninger om dette eller har andre spørsmål om kjøretøyprofilering.

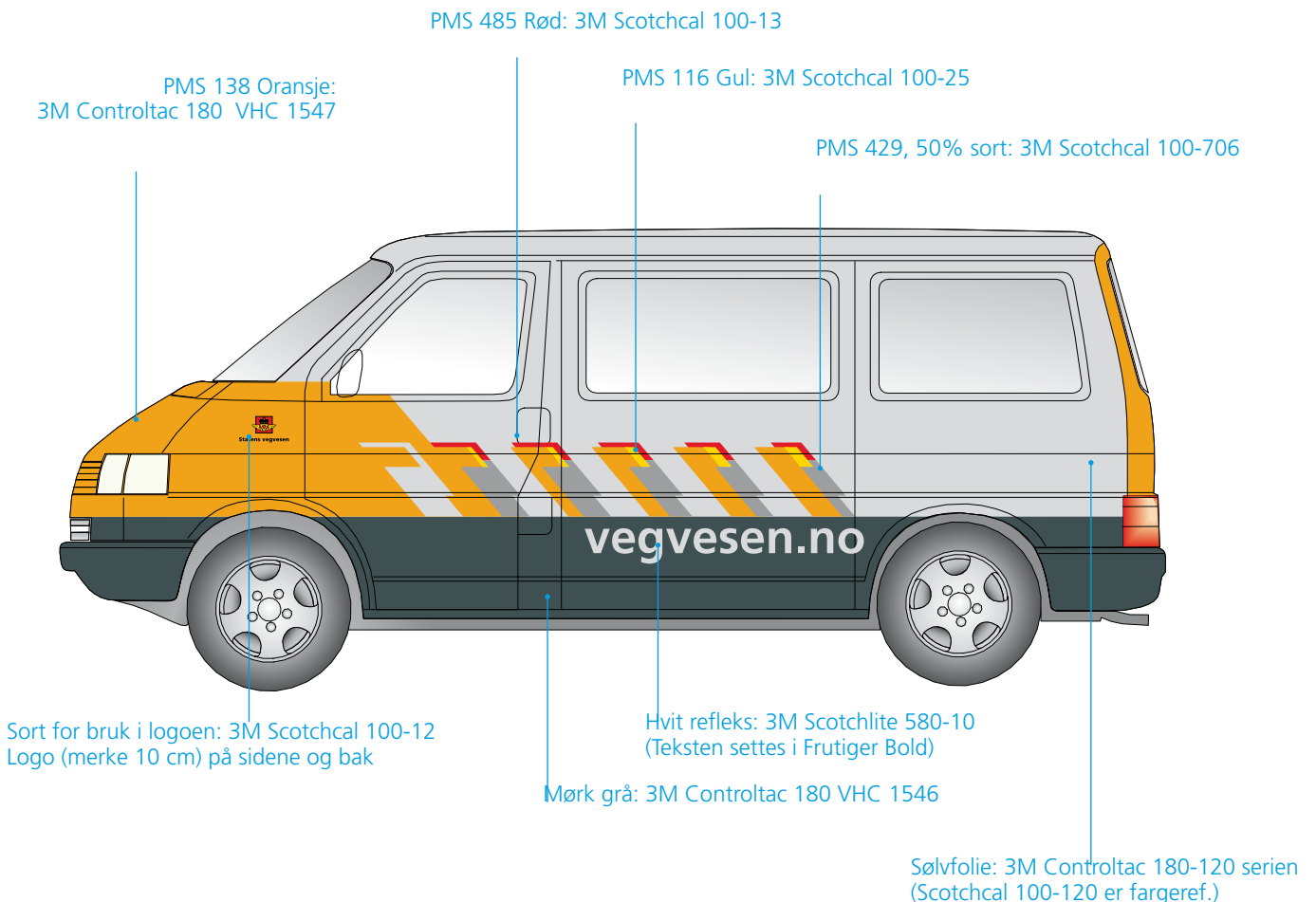

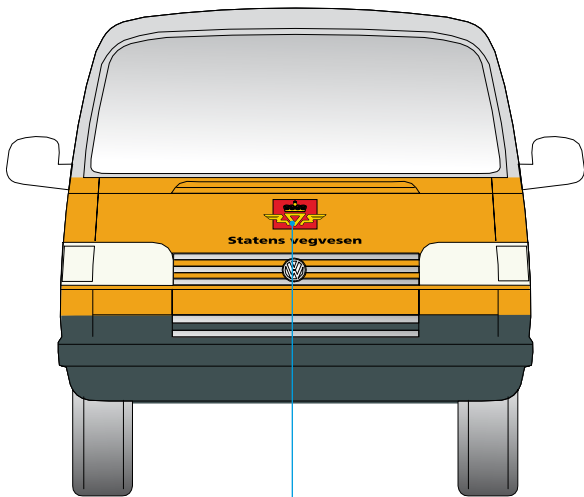
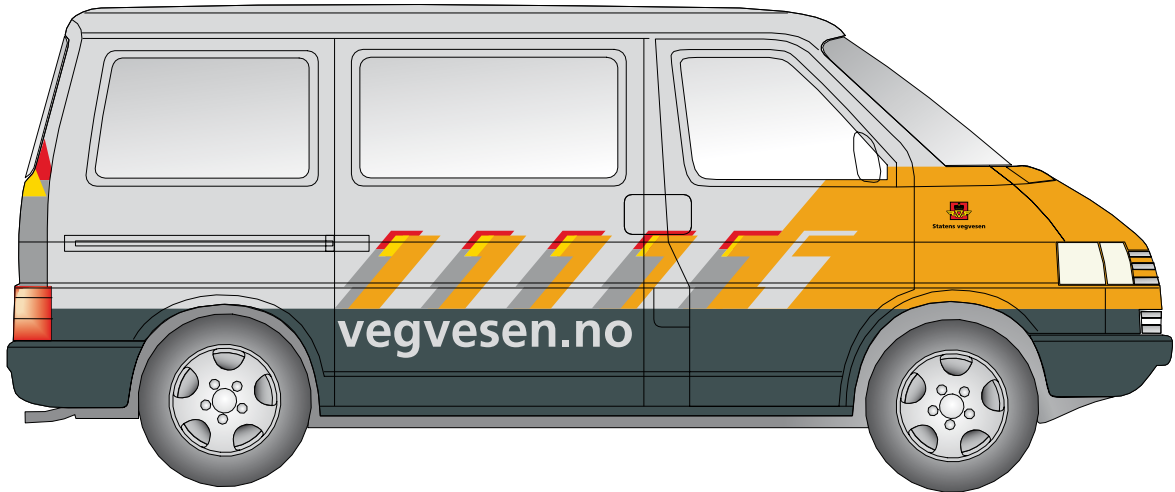

Logo (merke 21,5 cm)
Brukes på bilens front

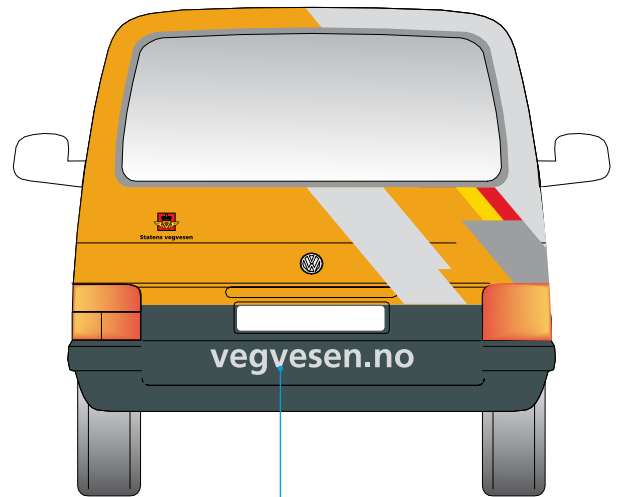

Hvit refleks: 3M Scotchlite 580-10

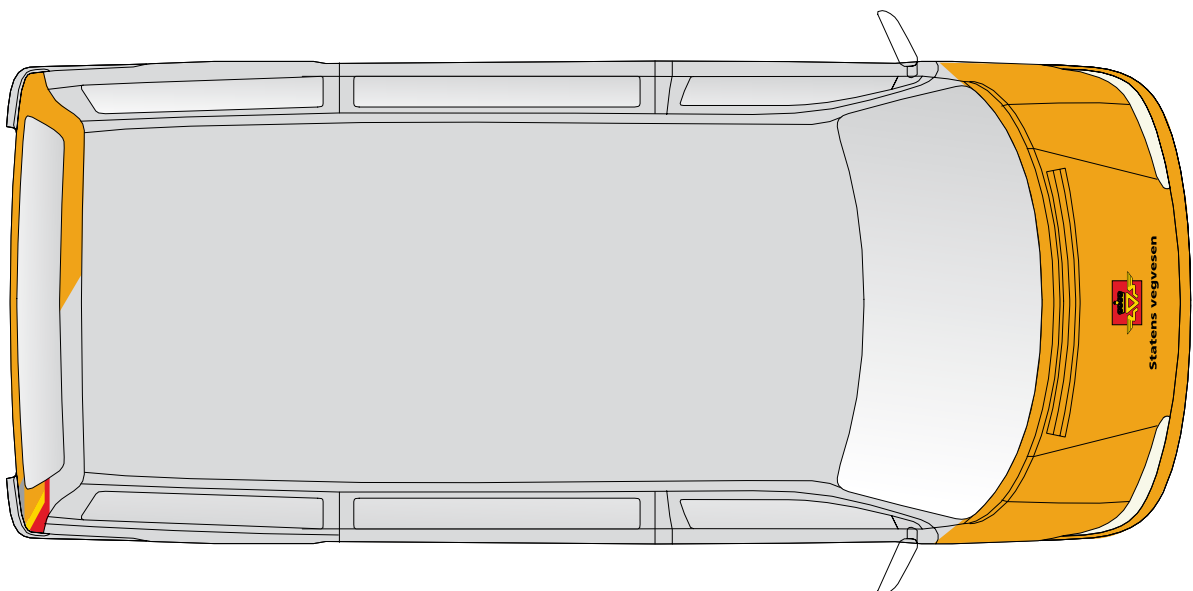

Personbiler

Personbiler og mindre stasjonsbiler skal ha den minste av de to dekorstørrelsene. På sideflatene vil da dekoren dekke området opp til håndtaket på dørene. Etatslogo settes på begge sider på forskjermens bakre del. (se tegning). Nettadressen plasseres slik tegningen viser på det grå nedre beltet. Teksten skal ha avstand til bakre hjulbue tilsvarende en bok-

stavbredde. Dette er ikke et eksakt mål, men må tilpasses. I front har bilen heldekkende dekor med stor etatslogo. Bak skal bilen ha en dekor som er en forstørret utgave av diagonalbåndet (supergrafikk). Dette er gjort for at bilen skal synes bedre når den stopper langs veg. Hvis det er plass skal bilen også ha nettsadresse bak. Bilen skal også ha etatslogo bak.

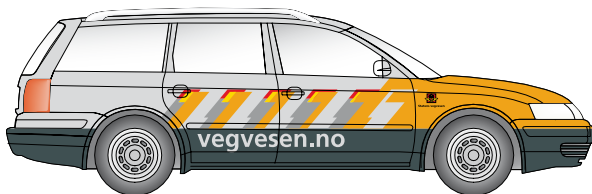

Side

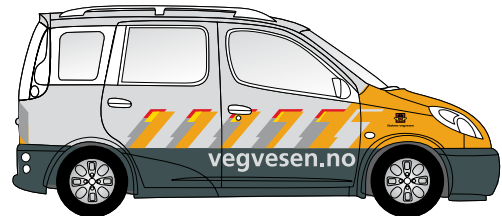

Side

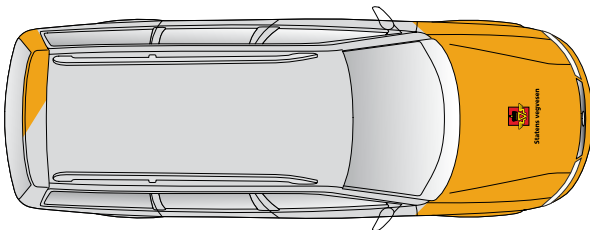

Tak

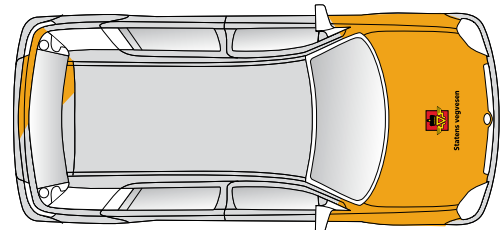

Tak

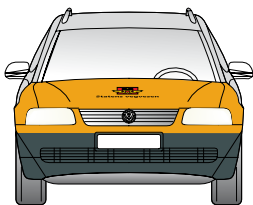

Front



Bak

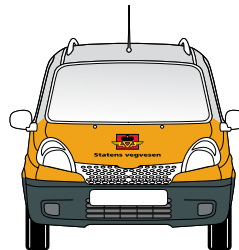

Front

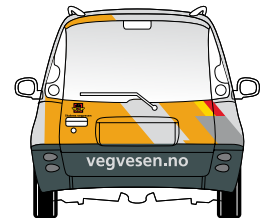

Bak

Større varebiler

Store biler skal benytte den største dekorutgaven. På sideflatene vil da dekoren nå opp til dørhåndtakene noe som gir et riktig forhold mellom dekor og skrog. Etatslogo settes på begge sider på forskjermens bakre del. (se tegning). Nettadressen plasseres slik tegningen viser på det grå nedre beltet. Teksten skal ha avstand til bakre hjulbue tilsvarende en bokstavbredde. Dette er ikke et eksakt mål, men må tilpasses. I front har bilen heldekkende dekor med stor etatslogo. Bak skal bilen ha en dekor som er forstørret utgave av diagonalbåndet (supergrafikk). Dette er gjort for at bilen skal synes bedre når den stopper langs veg. Hvis det er plass skal bilen også ha nettadresse bak. Bilen skal også ha etatslogo bak.

Vi viser også et eksempel på hvordan en mindre lastebil kan dekores. Her er den minste dekorutgaven benyttet.

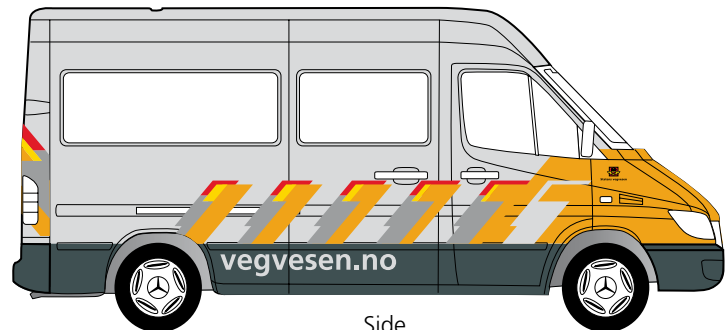

Side

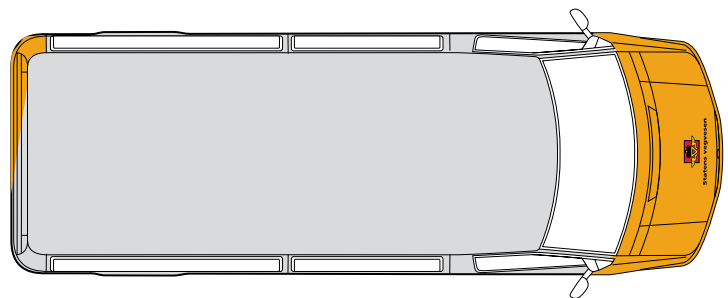

Tak

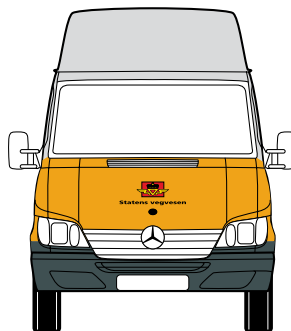

Front

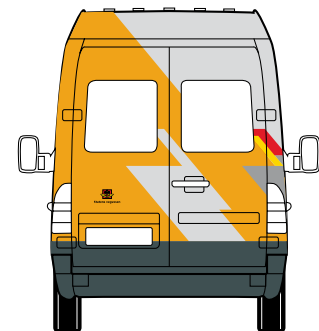

Bak

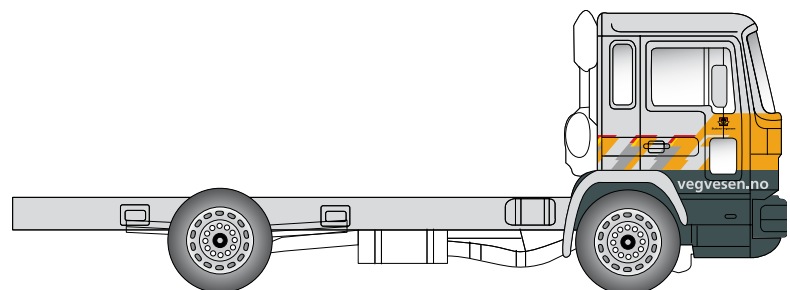

Sykkel

Statens vegvesen benytter sykkel i en del oppgaver, blant annet i forbindelse med sykkelveg inspeksjoner. Sykkel kan benyttes i mange arbeids-sammenhenger og er et effektivt fremkomstmiddel på korte strekninger. Dekoren på sykkelen følger elementene fra bildekoren og skal gjennomføres slik illustrasjonen viser.



Bekledning

Medarbeidere i Statens vegvesen opptrer daglig i profesjonell sammenheng på mange offentlige arenaer. Både antrekk og måten vi opptrer på er med på å profilere oss som etat. Klær er en del av vår visuelle profil og bidrar til økt respekt og oppmerksomhet. I arbeid på byggeplass eller langs veg gjelder krav til sikkerhet/synlighet. Kleskolleksjonen skal brukes slik at disse kravene oppfylles. I tillegg skal personlig verneutstyr benyttes der det er krav om det. Å kle seg riktig i forhold til oppgaven er direkte knyttet til personlig sikkerhet. Vi har inngått avtaler slik at nødvendig bekledning og verneutstyr er tilgjengelig.

Statens vegvesen skal i følge avtaler holde enkelte grupper av ansatte med bekledning. Dette gjelder innen trafikkområdet, anlegg og byggeledelse og enkelte andre grupper. Bruken av slik bekledning er hjemlet i: «Reglement for arbeidsklær og etatsprofilert bekledning, og bruk av tjenestebevis og legitimasjon i Statens vegvesen» Alle plagg innenfor designprogrammet er godkjent av Uniformsutvalget i Statens vegvesen. Utvalget som er sammensatt fra fagavdelinger og organisasjoner, har som oppgave å godkjenne både prosedyrer og løsninger.



Tjenesteantrekk

Antrekket er utviklet for innebruk og erstatter uniformseffektene. Det skal benyttes av personal på trafikkstasjoner. Det kan også benyttes av skrankepersonell på vegkontor, personell på servicetov, representanter på utstillinger og andre. Sammen med identitetskortet skal antrekket vise tilhørighet til etaten der vi møter våre kunder.

Kolleksjonen består av et stort antall produkter. Disse kan kombineres på forskjellige måter uten at det svekker helhetsinntrykket. Dermed kan man lett tilpasse klesbruken med arbeidssituasjon i kombinasjon med egne ønsker.

Tjenesteantrekket er delt i en dame- og herrekolleksjon og består av følgende plagg:

For dame

- Dressjakke, vest m. mønster, bukse koksgrå og mellomgrå og skjørt i to lengder mellomgrå.
- Strikkejakke, tynn genser grå og rød, strikket vest.
- Skjorter lys grå og off-white, skjorte med $\frac{3}{4}$ arm, lys grå og off-white.
- Skjerf rød og grå m/mønster, belte, sokker og sko

For herre

- Dressjakke, vest m. mønster, bukse koksgrå og mellomgrå
- Strikkejakke, V-genser lys grå og rød, strikket vest lys grå og rød.
- Skjorte lys grå og off white, skjorte med kort arm lys grå og off-white.
- Slips m. mønster, belte, sokker, sko.



Dressjakke, bukse mellomgrå og slips m. mønster



Vest m. mønster, kort skjørt, skjorte lys grå og skjerf i rødt



Strikket vest, langt skjørt, skjorte lys grå og skjerf i rødt



Skjorte offwhite, bukse mellomgrå og slips m. mønster

Dressjakke, langt skjørt, skjorte lys grå og skjerf i rødt

V-genser rød, bukse mellomgrå, skjorte offwhite og slips m. mønster



Tynn genser grå, bukse mellomgrå og skjerf i rødt

Strikkejakke, skjorte offwhite, bukse mellomgrå

Synbart vernetøy

Kolleksjonen består av en serie plagg for utebruk. Den er beregnet på de som arbeider på byggeplass, anleggsområde og de som har oppgaver på og langs veg som for eks. målinger, inspeksjoner og trafikkdirigering i

forb. med vegbygging ol. Klærne er utviklet med tanke på arbeid i alle typer vær og med sertifikater for synbarhet innen standarden EN- 471.

Kolleksjonen har følgende plagg:

Dame og Herre

Bukse i bevernylon EN - 471 kl. 1.

Bukse i bevernylon m. knelemme EN – 471 kl. 1

Modellen har to stikkklommer i front, bakklommer og tommestokklomme samt beltestropper.

Størrelse dame: 36 – 52

Størrelse herre: 46 - 64

Kjeledress i bevernylon EN – 471 kl. 3

Kjeledress i bevernylon m knelemme EN – 471 kl. 3

Modellen har brystlommer, lommer på lår, stikkklommer og bakklommer samt strikk i livet

Størrelse dame: 36 – 52

Størrelse herre: 46 - 64



Jakke i Bretex med bukse i bevernylon



Vernevest, Trafikkdirigering med bukse i bevernylon



Vernevest med kort arm og bukse i bevernylon



Landmålervest med bukse i bevernylon



Kjeledress i bevernylon

Jakke i Bretex modell med avtagbart for, EN – 471 kl. 1.

Modellen har to lommer foran, stikklorne i front og lomme i for.

Jakken har avtagbar hette.

Størrelse dame: XS – S – M – L – XL

Størrelse herre: S – M – L – XL – XXL

Kjeledress Bretex vinter EN 471 kl. 3.

Modellen har for. Den har lommer på lår, en stikklorne på bryst og en innvendig lomme, samt to stikklorner. Kjeledressen har avtagbar hette.

Størrelse dame: XS – S – M – L – XL

Størrelse herre: S – M – L – XL – XXL

Unisex

Overtrekksbukse Bretex, vinter EN 471 kl. 1.

Buksen har for- og sidelommer. Den kan åpnes fra ankel til knehøyde, har knelommer og strikk rundt livet.

Størrelse: XXS – XS – S – M – L – XL – XXL

Regnjakke EN 343 og EN 471 kl. 3

Jakken har hette og lommer i front. Alle sømmer er sveiset.

Størrelse: XXS – XS – S – M – L – XL – XXL



Jakke i Bretex med bukse i bevernylon



Regnjakke og regnbukse



Kjeledress i bevernylon

Regnbukse EN 343 og EN 471 kl. 1

Modellen har strikk og snor for stramming i liv. Den har også stramming på ben. Alle sømmer er sveiset.

Størrelse: XXS – XS – S – M – L – XL – XXL

Regnoverall EN 343 og EN 471 kl. 1

Modellen har høyt liv og elastiske seler. Den har også stramming på ben. Alle sømmer er sveiset.

Størrelse: XXS – XS – S – M – L – XL – XXL

Landmålervest med kort arm EN 471 kl. 3

Vesten har to frontlommer og to brystlommer. Lommene kan lukkes med trykknapper. Under den ene brystlommen er det en skjult lomme som lukkes med glidelås. Ved siden av høyre brystlomme er det en smal lomme for penn. Vesten har glidelåslukking.

Størrelse: XXS – XS – S – M – L – XL – XXL



Landmålervest med bukse i bevernylon



Kjeledress i bevernylon



Vernevest med bukse i bevernylon

Vernevest med kort arm EN 471 kl. 3

Vesten har ikke lommer. Den har glidelåslukking

Størrelse: XXS – XS – S – M – L – XL – XXL

Vernevest Trafikkdirigering EN 471 kl.3

Vesten har lang arm med hvite mansjetter. Den har ikke lommer.

Glidelåslukking i front.

Størrelse: XXS – XS – S – M – L – XL - XXL





Statens vegvesen

Håndboka kan bestilles fra:

Statens vegvesen Vegdirektoratet
Publikasjonsekspedisjonen
Boks 8142 Dep.
0033 Oslo

Tlf. 02030
Faks. 22 07 37 68
publvd@vegvesen.no

ISBN 978-82-7207-607-7